

BORMANN *PRO*

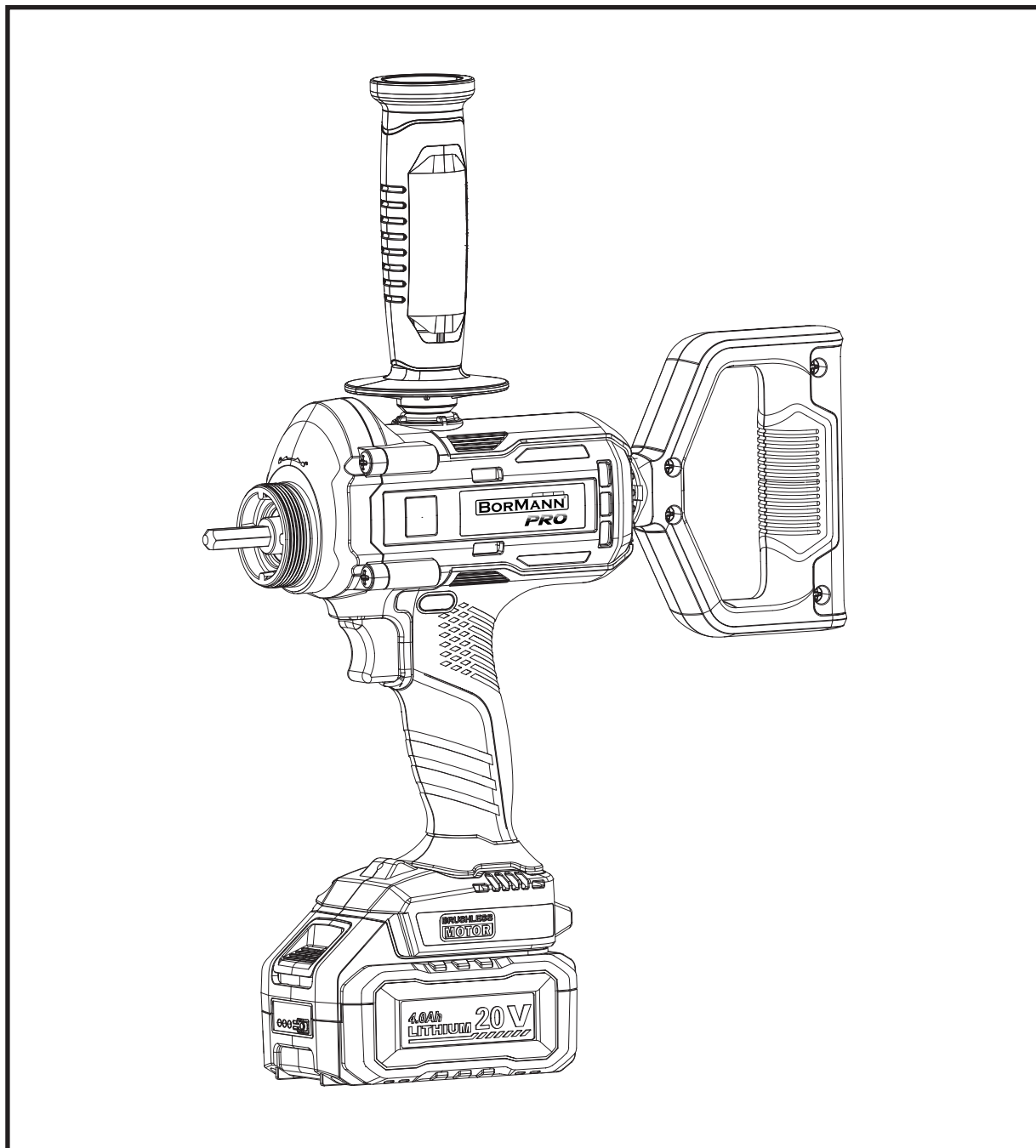

BBP5340
073888

EN IT
EL BG
RO HR
PL



WWW.NIKOLAOUTOOLS.COM



SYMBOLS



Wear eye protection.



Wear hearing protection.



Wear a safety mask.

SAFETY INSTRUCTIONS



Warning: Read the manual carefully before use. Failure to follow the warnings and instructions may result in damage to the unit and/or physical injury. Store the manual in a safe place for future reference.

General power tool safety warnings

Work area safety

- Keep the work area clean and well lit. Dark or cluttered areas could lead to accidents.
- Do not operate power tools in explosive atmospheres, such as in the presence of flammable liquids or fumes, gases or dust. Power tools could create sparks which may ignite the gases or fumes.
- Keep children and bystanders at a safe distance while operating the power tool.

Electrical safety

- Make sure that power tool plugs match the outlet. Do not ever modify the plug in any way. Do not use adapter plugs with earthed power tools. Using unmodified plugs and matching outlets will reduce the risk of electric shock.
- Avoid body contact with earthed or grounded materials or objects, such as radiators, pipes, ranges and refrigerators. There is a tremendous risk of electric shock if your body is earthed or grounded.
- Do not expose power tools to rain or any other wet conditions. Water entering a power tool could increase the risk of electric shock.
- Do not abuse the power cord. Never use the cord for carrying, pulling or unplugging the electric tool. Keep the cord in a safe distance from heat, oil, sharp edges and any moving parts. Damaged or entangled cords will increase the risk of electric shock.
- When operating an electric power tool outdoors, use an extension cable which has the appropriate specifications for outdoor use. Use of an extension cable suitable for outdoor use reduces the risk of electric shock.
- If operating a power tool in a damp location cannot be avoided, use a residual current device (RCD) protected supply. Use of an RCD reduces the risk of electric shock.

Personal safety

- Stay alert, watch what you are doing and use common sense when operating the power tool. Do not use the power tool if you are feeling tired or are under the influence of alcohol, drugs, or medication. A moment of inattention while operating the power tool may result in serious personal injury.
- Use personal protective equipment. Always wear eye protection. Protective equipment such as a dust mask, hearing protection, non-skid safety shoes or protective helmets, used in appropriate conditions will reduce the risk of sustaining personal injuries.
- Prevent unintentional starting. Ensure the power switch is in the off-position before connecting to power source and/or battery pack, picking up or carrying the power tool. Carrying power tools with your finger on the power switch or connecting power tools that have the switch in the on position to a power source can lead to accidents.
- Remove any adjusting keys or wrenches before turning on the power tool. An adjusting key or a wrench left attached to a rotating part of the power tool may result in personal injury.
- Do not overreach. Keep balance and proper footing at all times. This helps the operator have better control of the power tool in unexpected situations.
- Dress properly. Do not wear loose clothing or jewellery. Keep your hair, clothing and gloves away from any moving parts. Loose clothes, jewellery and/or long hair can be caught in moving parts.

Power tool use and care

- Do not force the power tool. Use the correct power tool for the each application. The correct power tool will always do the job better and safer when used as intended.
- Do not use the power tool if the switch does not turn activate or deactivate it. Any power tool that cannot be controlled with the switch is extremely dangerous and must be repaired.
- Disconnect the main plug from the power source and/or the battery pack from the power tool before changing accessories, making any adjustments, or storing the power tool. Such preventive safety measures will reduce the risk of starting the power tool accidentally.
- When the power tool is not in use, store it out of the reach of children and do not allow persons unfamiliar with the power tool or these instructions to use and operate the power tool. Power tools are extremely dangerous in the hands of untrained users.
- Maintain the power tool. Check for misalignment or binding of moving parts, breakage of parts, leakage and any other issue that may affect the power tool's operation. If damaged, have the power tool repaired before use. Many accidents and injuries are caused by poorly maintained power tools.
- Keep the cutting parts of the power tool sharp and clean. Properly maintained cutting tools with sharp cutting edges are less likely to bind and are more precise and easier to control.
- Always use the power tool, accessories and tool bits etc. in accordance with the instructions of this instruction manual, taking into account the working conditions and the work that is to be performed. Use of the power tool for applications different from those intended could result in personal injury or cause damage to the power tool.
- Keep the handles and any grasping surfaces of the power tool dry, clean and free of oil and grease. Slippery handles and grasping surfaces do not allow for safe handling of the tool in unexpected circumstances.

Battery tool use and care

- Recharge the batteries only with the charger specified by the manufacturer. A charger that is used to charge unsuitable batteries can create a risk of fire.
- Use the power tool only with the specifically designated battery packs. Use of any other battery packs may create a risk of injury and fire.
- When the battery pack is not in use, keep it away from other metal objects, like paper clips, coins, keys, nails, screws or other small metal objects that can make a connection from one terminal to another. Shorting the battery terminals together may cause burns or a fire.
- Under abusive conditions, liquid may be ejected from the battery; avoid contact. If contact accidentally occurs, flush with water. If liquid contacts eyes, seek medical help immediately. Liquid ejected from the battery may cause irritation or burns.
- Do not use a battery pack that is damaged or modified. Damaged or modified batteries may not function as intended, resulting in fire or explosion.
- Do not expose a battery pack to fire or excessive temperatures. Exposure to fire or temperatures above 130°C may cause an explosion.
- Follow all charging instructions and do not charge the battery pack outside the temperature range specified in the instructions. Charging improperly or at temperatures outside the specified range may damage the battery and increase the risk of fire.

Service

- Have the power tool serviced by qualified service personnel, using only identical replacement parts. This will ensure that the safety of the power tool is maintained.
- Never attempt to repair damaged battery packs on your own. Service of battery packs should only be performed by the manufacturer or authorized service technicians.

Safety instructions for cordless concrete vibrators

- Always keep your hands and face away from vibrating head when operating.
- Switch off the tool immediately if you notice abnormal noise or something faulty during operation.
- Inspect the tool carefully for breakage, cracks or deformation if you accidentally drop it or strike it against something.
- Do not carry the tool with your finger on the switch.
- Do not set the tool down and switch it on. The vibrating head may whip around out of control and cause an accident.
- Be careful not to allow water, wet concrete or the like to get into the tool. Do not let the tool fall into wet concrete.
- Insert the vibrating head carefully between iron/steel frames or reinforcing rods and make sure the tool does not come into contact with them.
- Do not crush or twist the flexible hose.
- Do not overly bend the flexible hose.
- Use a wet cloth or the like to carefully wipe off any wet concrete left on the tool after use. Extra care should be given to thorough cleaning of the vents, switch area, cover openings, etc.
- Do not use the tool in the rain. Do not clean the tool in water.

Safety instructions for the battery

- Do not disassemble the battery.
- If operating time has become excessively shorter, stop operating immediately. The battery may overheat and explode.
- If electrolyte gets into your eyes, rinse them out with clean water and seek medical attention right away. Contact of electrolyte with eyes may result in loss of eyesight.
- Do not short the battery:
 - Do not touch the terminals with any conductive material.
 - Avoid storing the battery in a container with other metal objects such as nails, coins, etc.
 - Do not expose the battery to water or rain.
- A battery short can cause a large current flow, overheating, possible burns and even a breakdown.
- Do not store the tool and battery in locations where the temperature may reach or exceed 50 °C.
- Do not incinerate the battery even if it is severely damaged or is completely worn out. The battery can explode in a fire.
- Be careful not to drop or strike the battery.
- Do not use a damaged battery.
- Use the battery only with the products specified by the manufacturer. Installing the battery to incompatible products may result in a fire, excessive heat, explosion, or leak of electrolyte.
- Only use genuine batteries from the manufacturer. Use of non-genuine batteries, batteries that are incompatible with the tool as well as batteries that have been altered may result in the battery bursting, causing fires, personal injury and damage.

TECHNICAL DATA

Model	BBP5340
Voltage	20 V (Li-ion)
No load speed	1000 / 4000 rpm
Maximum torque	25 Nm
Other features	Brushless motor, power display & LED light
Bare machine - Vibrator poker is not included	

* The manufacturer reserves the right to make minor changes to product design and technical specifications without prior notice unless these changes significantly affect the performance and safety of the products. The parts described / illustrated in the pages of the manual that you hold in your hands may also concern other models of the manufacturer's product line with similar features and may not be included in the product you just acquired.

* To ensure the safety and reliability of the product and the warranty validity, all repair, inspection or replacement work, including maintenance and special adjustments, must only be carried out by technicians of the authorized service department of the manufacturer.

* Always use the product with the supplied equipment. Operation of the product with non-provided equipment may cause malfunctions or even serious injury or death. The manufacturer and the importer shall not be liable for injuries and damages resulting from the use of non-conforming equipment.

BEFORE OPERATION

Installing or removing the battery (Fig. 1-2)

Warning: Always be sure that the tool is switched off and the battery is removed before making any adjustments on the tool.

- Always switch off the tool before insertion or removal of the battery.
- To remove the battery, first open the battery cover. To open the cover, press its recessed part and pivot it with the recessed part depressed. Then, withdraw it from the tool while sliding the button on the front of the battery.
- To install the battery, align the tongue on the battery with the groove in the housing and slip it into place. Insert it all the way until it locks in place with a little click. If the red part can be seen on the upper side of the button, the battery is not completely locked in place.

Warning: Do not install the battery forcibly. If the battery does not slide in easily, it is not being inserted correctly.

OPERATING INSTRUCTIONS

ON/OFF trigger (Fig. 3)

Caution: Before inserting the battery into the tool, always check to see that the trigger actuates properly and returns to the "OFF" position when released.

- To start the tool, simply pull the trigger. Release the trigger to stop.

Operation (Fig. 4)

- Hold the tool straight during operation.
- Use the tool within the effective vibrations range at equidistant intervals.
- The effective air bubble removal range is about ten times diameter of the vibrating head, or around 250 mm.
- Do not use the tool to move concrete within a form. The mortar will just move away and the coarse aggregate will remain, causing segregation.

Effective leveling and removal of air bubbles (Fig. 5)

Removal of the air bubbles is complete after you have worked the tool throughout each effective range, the concrete stops shrinking and the mortar has risen evenly to the surface, giving off a light appearance. Gently remove the tool from the surface.

Note:

- Vibrating too long in a single place causes concrete segregation.
- When the coarse aggregates segregate when placing concrete, shovel out the coarse aggregate and put it where there is plenty of mortar. Then use the tool on it. Don't leave coarse aggregate in the segregated condition.
- When concreting a slope site, always pour from the bottom at the beginning. This way, the weight of the freshly poured concrete and vibration will lead to effective removal of air bubbles. Conversely, if the pouring is done first from above, the mortar will separate and eventually slide to the bottom.

MAINTENANCE

Caution:

- Always be sure that the tool is switched off and the battery is removed before performing any maintenance work on the tool.
- Never use gasoline, benzine, thinner, alcohol or the like. Discoloration, deformation or cracks may result.

Tips for maintaining maximum battery life

- Charge the battery before completely discharged. Always stop tool operation and charge the battery when you notice less tool power.
- Never recharge a fully charged battery. Overcharging shortens the battery service life.
- Charge the battery with room temperature at 10 °C - 40 °C. Let a hot battery cool down before charging it.

ENVIRONMENTAL DISPOSAL

In order to avoid damages on transportation, the tool has to be delivered in solid packaging. Packaging as well as the unit and accessories are made of recyclable materials and can be disposed accordingly. The tool's plastics components are marked according to their material, which makes it possible to remove environmental friendly and differentiated because of available collection facilities.



Only for EU countries

Do not dispose of electric tools together with household waste material!

In observance of European Directive 2002/96/EC on waste electrical and electronic equipment and its implementation in accordance with national law, electric tools that have reached the end of their life must be collected separately and returned to an environmentally compatible recycling facility.

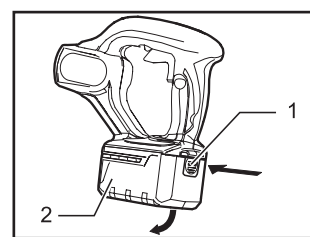

Fig. 1

1. Battery cover recessed part
2. Battery cover

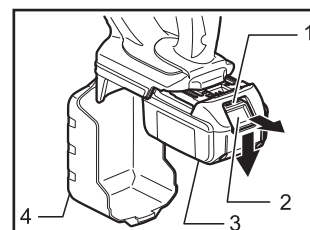

Fig. 2

1. Red part
2. Button
3. Battery
4. Cover

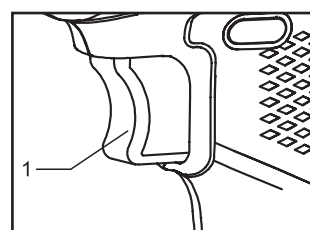

Fig. 3

1. Trigger

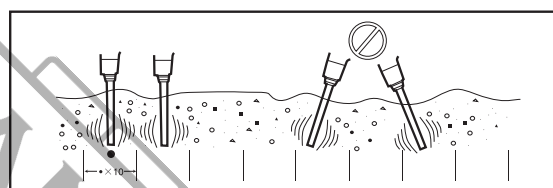

Fig. 4

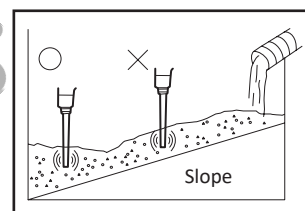

Fig. 5

SIMBOLI



Indossare una protezione per gli occhi.



Indossare una protezione per l'udito.



Indossare una maschera di sicurezza.

ISTRUZIONI DI SICUREZZA



Attenzione: Leggere attentamente il manuale prima dell'uso. La mancata osservanza delle avvertenze e delle istruzioni può causare danni all'unità e/o lesioni fisiche. Conservare il manuale in un luogo sicuro per future consultazioni.

Avvertenze generali sulla sicurezza degli utensili elettrici

Sicurezza dell'area di lavoro

- Mantenere l'area di lavoro pulita e ben illuminata. Aree buie o disordinate possono causare incidenti.
- Non utilizzare gli utensili elettrici in atmosfere esplosive, ad esempio in presenza di liquidi o fumi infiammabili, gas o polveri. Gli utensili elettrici potrebbero creare scintille che potrebbero incendiare i gas o i fumi.
- Tenere i bambini e gli astanti a distanza di sicurezza durante l'uso dell'elettrostrumento.

Sicurezza elettrica

- Assicurarsi che le spine degli utensili elettrici corrispondano alla presa di corrente. Non modificare mai la spina in alcun modo. Non utilizzare spine adattatrici con utensili elettrici dotati di messa a terra. L'uso di spine non modificate e di prese corrispondenti riduce il rischio di scosse elettriche.
- Evitare il contatto del corpo con materiali o oggetti collegati a terra, come radiatori, tubi, cucine e frigoriferi. Il rischio di scosse elettriche è molto elevato se il corpo è collegato a terra.
- Non esporre gli utensili elettrici alla pioggia o ad altre condizioni di umidità. L'ingresso di acqua in un elettrostrumento può aumentare il rischio di scosse elettriche.
- Non abusare del cavo di alimentazione. Non utilizzare mai il cavo per trasportare, tirare o scollegare l'utensile elettrico. Tenere il cavo a distanza di sicurezza da calore, olio, bordi taglienti e parti in movimento. I cavi danneggiati o aggrovigliati aumentano il rischio di scosse elettriche.
- Quando si utilizza un elettrostrumento all'aperto, utilizzare un cavo di prolunga con le specifiche adeguate per l'uso all'aperto. L'uso di un cavo di prolunga adatto all'uso esterno riduce il rischio di scosse elettriche.
- Se l'utilizzo di un utensile elettrico in un luogo umido è inevitabile, utilizzare un'alimentazione protetta da interruttore differenziale (salvavita). L'uso di un interruttore differenziale riduce il rischio di scosse elettriche.

Sicurezza personale

- Rimanere vigili, fare attenzione a ciò che si fa e usare il buon senso quando si utilizza l'elettrostrumento. Non utilizzare l'elettrostrumento in caso di stanchezza o sotto l'effetto di alcol, droghe o farmaci. Un momento di disattenzione durante l'uso dell'elettrostrumento può causare gravi lesioni personali.
- Utilizzare dispositivi di protezione personale. Indossare sempre una protezione per gli occhi. Dispositivi di protezione come maschere antipolvere, protezioni per l'udito, scarpe di sicurezza antiscivolo o elmetti di protezione, utilizzati in condizioni adeguate, ridurranno il rischio di lesioni personali.
- Prevenire l'avviamento involontario. Assicurarsi che l'interruttore di alimentazione sia in posizione off prima di collegare l'utensile alla fonte di alimentazione e/o alla batteria, di sollevarlo o di trasportarlo. Il trasporto di utensili elettrici con il dito sull'interruttore di alimentazione o il collegamento di utensili elettrici con l'interruttore in posizione di accensione a una fonte di alimentazione possono causare incidenti.
- Togliere le chiavi di regolazione o le chiavi inglesi prima di accendere l'elettrostrumento. Una chiave di regolazione o una chiave lasciata attaccata a una parte rotante dell'elettrostrumento può provocare lesioni personali.
- Non sporgersi eccessivamente. Mantenere sempre l'equilibrio e l'appoggio corretto. Questo aiuta l'operatore a controllare meglio l'elettrostrumento in situazioni impreviste.
- Vestirsi in modo adeguato. Non indossare abiti larghi o gioielli. Tenere i capelli, gli indumenti e i guanti lontani dalle parti in movimento. Vestiti larghi, gioielli e/o capelli lunghi possono impigliarsi nelle parti in movimento.

Uso e cura degli elettrostrumenti

- Non forzare l'elettrostrumento. Utilizzare l'elettrostrumento corretto per ogni applicazione. L'elettrostrumento corretto svolge sempre il lavoro in modo migliore e più sicuro se utilizzato come previsto.
- Non utilizzare l'elettrostrumento se l'interruttore non lo attiva o lo disattiva. Qualsiasi utensile elettrico che non può essere controllato con l'interruttore è estremamente pericoloso e deve essere riparato.
- Scollegare la spina principale dalla fonte di alimentazione e/o il pacco batteria dall'elettrostrumento prima di cambiare gli accessori, effettuare regolazioni o riporre l'elettrostrumento. Queste misure di sicurezza preventive riducono il rischio di avviamento accidentale dell'elettrostrumento.
- Quando l'elettrostrumento non è in uso, riporlo fuori dalla portata dei bambini e non consentire l'uso e l'utilizzo dell'elettrostrumento a persone che non hanno familiarità con l'elettrostrumento o con le presenti istruzioni. Gli utensili elettrici sono estremamente pericolosi nelle mani di utenti non addestrati.
- Manutenzione dell'elettrostrumento. Verificare che non vi siano disallineamenti o impedimenti delle parti mobili, rotture di parti, perdite e qualsiasi altro problema che possa influire sul funzionamento dell'elettrostrumento. Se danneggiato, far riparare l'elettrostrumento prima dell'uso. Molti incidenti e infortuni sono causati da una cattiva manutenzione degli utensili elettrici.
- Mantenere le parti taglienti dell'elettrostrumento affilate e pulite. Gli utensili da taglio sottoposti a una corretta manutenzione e dotati di bordi di taglio affilati hanno minori probabilità di piegarsi e sono più precisi e facili da controllare.
- Utilizzare sempre l'elettrostrumento, gli accessori e le punte per utensili ecc. in conformità alle istruzioni del presente manuale, tenendo conto delle condizioni di lavoro e dell'attività da svolgere. L'uso dell'elettrostrumento per applicazioni diverse da quelle previste potrebbe causare lesioni personali o danni all'elettrostrumento.
- Mantenere le impugnature e le superfici di presa dell'elettrostrumento asciutte, pulite e prive di olio e grasso. Impugnature e superfici di presa scivolose non consentono di maneggiare l'utensile in modo sicuro in circostanze impreviste.

Uso e cura della batteria

- Ricaricare le batterie solo con il caricabatterie specificato dal produttore. Un caricabatterie utilizzato per caricare batterie non adatte può creare un rischio di incendio.
- Utilizzare l'elettrooutensile solo con le batterie specificatamente indicate. L'uso di altri pacchi batteria può comportare il rischio di lesioni e incendi.
- Quando il pacco batteria non è in uso, tenerlo lontano da altri oggetti metallici, come graffette, monete, chiavi, chiodi, viti o altri piccoli oggetti metallici che possono creare un collegamento da un terminale all'altro. Il cortocircuito dei terminali della batteria può causare ustioni o incendi.
- In caso di condizioni difficili, dalla batteria può fuoriuscire del liquido; evitare il contatto. In caso di contatto accidentale, sciacquare con acqua. Se il liquido entra in contatto con gli occhi, rivolgersi immediatamente a un medico. Il liquido espulso dalla batteria può causare irritazioni o ustioni.
- Non utilizzare batterie danneggiate o modificate. Le batterie danneggiate o modificate potrebbero non funzionare come previsto e causare incendi o esplosioni.
- Non esporre il pacco batteria al fuoco o a temperature eccessive. L'esposizione al fuoco o a temperature superiori a 130°C può causare un'esplosione.
- Seguire tutte le istruzioni di carica e non caricare il pacco batteria al di fuori dell'intervallo di temperatura specificato nelle istruzioni. Una carica non corretta o a temperature non comprese nell'intervallo specificato può danneggiare la batteria e aumentare il rischio di incendio.

Servizio

- Far revisionare l'elettrooutensile da personale qualificato, utilizzando solo parti di ricambio identiche. In questo modo si garantisce la sicurezza dell'elettrooutensile.
- Non tentare mai di riparare da soli i pacchi batteria danneggiati. La manutenzione dei pacchi batteria deve essere eseguita solo dal produttore o da tecnici autorizzati.

Istruzioni di sicurezza per i vibratorii per calcestruzzo a batteria

- Durante il funzionamento, tenere sempre le mani e il viso lontano dalla testa vibrante.
- Spegnerne immediatamente l'utensile se si notano rumori anomali o qualcosa di difettoso durante il funzionamento.
- Ispezionare attentamente l'utensile per verificare l'assenza di rotture, incrinature o deformazioni in caso di caduta accidentale o di urto contro qualcosa.
- Non trasportare lo strumento con il dito sull'interruttore.
- Non posare l'utensile e accenderlo. La testa vibrante potrebbe sfuggire al controllo e causare un incidente.
- Fare attenzione a non far penetrare nell'utensile acqua, calcestruzzo bagnato o simili. Non lasciare che l'utensile cada nel calcestruzzo bagnato.
- Inserire con cautela la testa vibrante tra i telai in ferro/acciaio o i fondini di rinforzo e assicurarsi che l'utensile non entri in contatto con essi.
- Non schiacciare o torcere il tubo flessibile.
- Non piegare eccessivamente il tubo flessibile.
- Utilizzare un panno umido o simili per eliminare con cura il cemento bagnato rimasto sull'utensile dopo l'uso. È necessario prestare particolare attenzione alla pulizia accurata delle prese d'aria, dell'area degli interruttori, delle aperture del coperchio, ecc.
- Non utilizzare l'utensile sotto la pioggia. Non pulire l'utensile in acqua.

Istruzioni di sicurezza per la batteria

- Non smontare la batteria.
- Se il tempo di funzionamento si riduce eccessivamente, interrompere immediatamente il funzionamento. La batteria potrebbe surriscaldarsi ed esplodere.
- Se l'elettrolito entra negli occhi, sciacquarli con acqua pulita e rivolgersi subito a un medico. Il contatto dell'elettrolito con gli occhi può causare la perdita della vista.
- Non mettere in cortocircuito la batteria:
 - Non toccare i terminali con alcun materiale conduttore.
 - Evitare di conservare la batteria in un contenitore con altri oggetti metallici come chiodi, monete, ecc.
 - Non esporre la batteria all'acqua o alla pioggia.
- Un cortocircuito della batteria può causare un flusso di corrente elevato, surriscaldamento, possibili ustioni e persino un guasto.
- Non conservare l'utensile e la batteria in luoghi in cui la temperatura possa raggiungere o superare i 50 °C.
- Non incenerire la batteria anche se è gravemente danneggiata o completamente usurata. La batteria può esplodere in caso di incendio.
- Fare attenzione a non far cadere o colpire la batteria.
- Non utilizzare una batteria danneggiata.
- Utilizzare la batteria solo con i prodotti specificati dal produttore. L'installazione della batteria su prodotti non compatibili può provocare incendi, calore eccessivo, esplosioni o perdite di elettrolito.
- Utilizzare esclusivamente batterie originali del produttore. L'uso di batterie non originali, di batterie non compatibili con l'utensile e di batterie alterate può provocare lo scoppio della batteria e causare incendi, lesioni personali e danni.

DATI TECNICI

Modello	BBP5340
Tensione	20 V (ioni di litio)
Velocità a vuoto	1000 / 4000 giri/min
Coppia massima	25 Nm
Altre caratteristiche	Motore brushless, display di potenza e luce LED

Macchina nuda - Il vibratore non è incluso

* Il produttore si riserva il diritto di apportare modifiche minori al design e alle specifiche tecniche del prodotto senza preavviso, a meno che tali modifiche non influiscano significativamente sulle prestazioni e sulla sicurezza dei prodotti. Le parti descritte/illustrate nelle pagine del manuale che avete tra le mani possono riguardare anche altri modelli della linea di prodotti del produttore con caratteristiche simili e potrebbero non essere incluse nel prodotto appena acquistato.

* Per garantire la sicurezza e l'affidabilità del prodotto e la validità della garanzia, tutti gli interventi di riparazione, ispezione o sostituzione, compresa la manutenzione e le regolazioni speciali, devono essere eseguiti esclusivamente da tecnici del servizio di assistenza autorizzato dal produttore.

* Utilizzare sempre il prodotto con l'attrezzatura fornita. L'utilizzo del prodotto con apparecchiature non in dotazione può causare malfunzionamenti o addirittura lesioni gravi o morte. Il produttore e l'importatore non sono responsabili per lesioni e danni derivanti dall'uso di apparecchiature non conformi.

PRIMA DEL FUNZIONAMENTO

Installazione o rimozione della batteria (Fig. 1-2)

Attenzione: Assicurarsi sempre che l'utensile sia spento e che la batteria sia stata rimossa prima di effettuare qualsiasi regolazione sull'utensile.

- Spegnerne sempre l'utensile prima di inserire o rimuovere la batteria.
- Per rimuovere la batteria, aprire prima il coperchio. Per aprire il coperchio, premere la parte incassata e ruotarlo con la parte incassata premuta. Quindi, estrarlo dallo strumento facendo scorrere il pulsante sulla parte anteriore della batteria.
- Per installare la batteria, allineare la linguetta della batteria con la scanalatura dell'alloggiamento e inserirla in posizione. Inserirla fino in fondo finché non si blocca in posizione con un piccolo scatto. Se la parte rossa è visibile sul lato superiore del pulsante, la batteria non è completamente bloccata in posizione.

Attenzione: Non installare la batteria con la forza. Se la batteria non scivola facilmente, non è stata inserita correttamente.

ISTRUZIONI PER L'USO

Grilletto ON/OFF (Fig. 3)

Attenzione: Prima di inserire la batteria nell'utensile, verificare sempre che il grilletto si attivi correttamente e torni in posizione "OFF" quando viene rilasciato.

- Per avviare l'utensile è sufficiente premere il grilletto. Rilasciare il grilletto per fermarsi.

Funzionamento (Fig. 4)

- Tenere l'utensile dritto durante l'operazione.
- Utilizzare l'utensile entro l'intervallo di vibrazioni effettive a intervalli equidistanti.
- La portata effettiva di rimozione delle bolle d'aria è pari a circa dieci volte il diametro della testa vibrante, ovvero circa 250 mm.
- Non utilizzare l'utensile per spostare il calcestruzzo all'interno di una forma. La malta si sposterebbe e l'aggregato grosso rimarrebbe, causando la segregazione.

Livellamento efficace e rimozione delle bolle d'aria (Fig. 5)

L'eliminazione delle bolle d'aria è completa quando si è lavorato con l'utensile per tutto il raggio d'azione, il calcestruzzo ha smesso di ritirarsi e la malta è risalita uniformemente in superficie, assumendo un aspetto leggero. Rimuovere delicatamente l'utensile dalla superficie.

Nota:

- Vibrare troppo a lungo in un unico punto causa la segregazione del calcestruzzo.
- Quando gli aggregati grossolani si segregano durante la posa del calcestruzzo, spalare l'aggregato grossolano e metterlo in un punto in cui la malta è abbondante. Quindi utilizzare l'utensile. Non lasciare l'aggregato grosso in condizioni di segregazione.
- Quando si getta il calcestruzzo in un cantiere in pendenza, bisogna sempre partire dal basso all'inizio. In questo modo, il peso del calcestruzzo appena versato e le vibrazioni porteranno a un'efficace rimozione delle bolle d'aria. Al contrario, se il getto viene effettuato prima dall'alto, la malta si separerà e finirà per scivolare sul fondo.

MANUTENZIONE

Attenzione:

- Assicurarsi sempre che l'utensile sia spento e che la batteria sia stata rimossa prima di eseguire qualsiasi intervento di manutenzione sull'utensile.
- Non utilizzare mai benzina, benzine, diluenti, alcol o simili. Potrebbero verificarsi scolorimenti, deformazioni o crepe.

Suggerimenti per mantenere la massima durata della batteria

- Caricare la batteria prima che si scarichi completamente. Interrompere sempre il funzionamento dell'utensile e caricare la batteria quando si nota una minore potenza dell'utensile.
- Non ricaricare mai una batteria completamente carica. Il sovraccarico riduce la durata della batteria.
- Caricare la batteria a temperatura ambiente a 10 °C - 40 °C. Lasciare raffreddare la batteria calda prima di caricarla.

SMALTIMENTO AMBIENTALE

Per evitare danni durante il trasporto, l'utensile deve essere consegnato in un imballaggio solido. L'imballaggio, l'unità e gli accessori sono realizzati con materiali riciclabili e possono essere smaltiti di conseguenza. I componenti in plastica dell'utensile sono contrassegnati in base al materiale di cui sono composti, il che rende possibile l'eliminazione dei rifiuti ecologici e differenziati grazie alle strutture di raccolta disponibili.



Solo per i paesi dell'UE

Non smaltire gli utensili elettrici insieme ai rifiuti domestici!

In conformità alla direttiva europea 2002/96/CE sui rifiuti di apparecchiature elettriche ed elettroniche e alla sua attuazione in conformità alla legislazione nazionale, gli utensili elettrici giunti a fine vita devono essere raccolti separatamente e conferiti a un impianto di riciclaggio compatibile con l'ambiente.

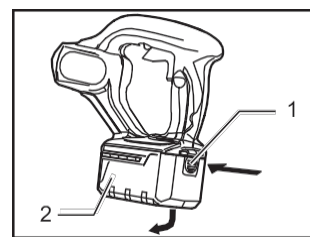

Fig. 1

1. Parte incassata del coperchio della batteria
2. Coperchio della batteria

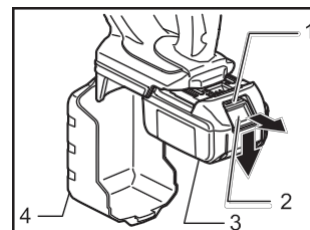

Fig. 2

1. Parte rossa
2. Pulsante
3. Batteria
4. Copertina

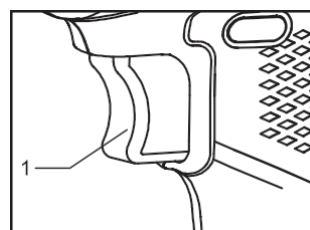

Fig. 3

1. Grilletto

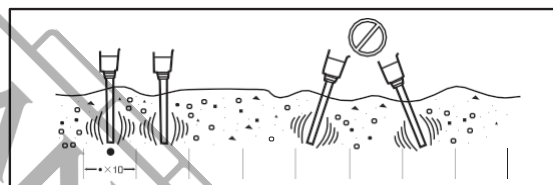

Fig. 4

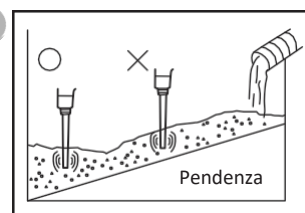

Fig. 5

ΣΥΜΒΟΛΑ



Φοράτε γυαλιά ασφαλείας.



Φοράτε προστατευτικά ακοής.



Φοράτε μάσκα προστασίας.

ΟΔΗΓΙΕΣ ΑΣΦΑΛΕΙΑΣ



Προσοχή: Διαβάστε προσεκτικά το εγχειρίδιο πριν από τη χρήση. Η μη τήρηση των προειδοποιήσεων και των οδηγιών μπορεί να οδηγήσει σε βλάβη της μονάδας και τραυματισμό. Φυλάξτε το εγχειρίδιο σε ασφαλές μέρος για μελλοντική αναφορά.

Γενικές οδηγίες ασφαλείας για ηλεκτρικά εργαλεία

Ασφάλεια στον χώρο εργασίας

- Διατηρείτε τον χώρο εργασίας καθαρό και επαρκώς φωτισμένο. Η ακαταστασία και η ανεπαρκώς φωτισμένες περιοχές εργασίας μπορεί να οδηγήσουν σε ατυχήματα και τραυματισμό.
- Μην εργάζεστε με το ηλεκτρικό εργαλείο σε χώρους όπου υπάρχει κίνδυνος έκρηξης, στο οποίο υπάρχουν εύφλεκτα υγρά, αέρια ή σκόνη.
- Τα ηλεκτρικά εργαλεία ενδέχεται να δημιουργήσουν σπινθήρες οι οποίοι μπορούν να αναφλέξουν τη σκόνη ή τα αέρια.
- Όταν χρησιμοποιείτε το ηλεκτρικό εργαλείο κρατάτε τα παιδιά και άλλους παρευρισκόμενους σε ασφαλή απόσταση. Η απόσπαση της προσοχής μπορεί να οδηγήσει στην απώλεια ελέγχου του εργαλείου/μηχανήματος.

Ηλεκτρική ασφάλεια

- Το βύσμα του καλωδίου του ηλεκτρικού εργαλείου πρέπει να είναι συμβατό με την πρίζα. Δεν επιτρέπεται η οποιαδήποτε μετατροπή του βύσματος.
- Μη χρησιμοποιείτε μετατροπείς σε συνδυασμό με γειωμένα ηλεκτρικά εργαλεία. Η χρήση βυσμάτων με συμβατές πρίζες μειώνουν τον κίνδυνο ηλεκτροπληξίας.
- Αποφεύγετε την επαφή με γειωμένες επιφάνειες όπως με σωλήνες, θερμαντικά σώματα (καλοριφέρ), κουζίνες ή ψυγεία. Όταν το σώμα σας γειώνεται αυξάνεται ο κίνδυνος ηλεκτροπληξίας.
- Μην εκθέτετε τα μηχανήματα και τα εργαλεία στη βροχή ή σε υψηλή υγρασία. Η διείσδυση νερού στο ηλεκτρικό εργαλείο αυξάνει τον κίνδυνο ηλεκτροπληξίας.
- Μη χρησιμοποιείτε το καλώδιο για να μεταφέρετε ή να μετακινήσετε το ηλεκτρικό εργαλείο, ή για να βγάλετε το βύσμα από την πρίζα. Κρατάτε το καλώδιο μακριά από πηγές υψηλής θερμοκρασίας, κοφτερά αντικείμενα και από κινούμενα εξαρτήματα. Τα καλώδια που έχουν υποστεί οποιαδήποτε ζημιά αυξάνουν τον κίνδυνο ηλεκτροπληξίας.
- Όταν εργάζεστε μ' ένα ηλεκτρικό εργαλείο σε εξωτερικό χώρο, χρησιμοποιείτε καλώδια προέκτασης (μπαλαντέζες) που είναι κατάλληλα για χρήση σε εξωτερικούς χώρους. Η χρήση καλωδίων προέκτασης κατάλληλων για εξωτερικούς χώρους μειώνει τον κίνδυνο ηλεκτροπληξίας.
- Όταν η χρήση του ηλεκτρικού εργαλείου σε χώρους με υψηλή υγρασία ή με υγρά είναι αναπόφευκτη, τότε χρησιμοποιήστε μια διάταξη προστασίας έναντι ρεύματος διαρροής (ρελέ διαρροής - RCD). Η χρήση ενός ρελέ διαρροής μειώνει τον κίνδυνο ηλεκτροπληξίας.

Προσωπική ασφάλεια

- Να είστε πάντοτε προσεκτικοί, να δίνετε προσοχή στην εργασία που εκτελείτε και να χειρίζεστε το μηχάνημα με σύνεση. Μη χρησιμοποιείτε το ηλεκτρικό εργαλείο αν νιώθετε κόπωση ή αν βρίσκεστε υπό την επήρεια αλκοόλ ή άλλων ουσιών. Μια στιγμή απροσεξίας κατά τον χειρισμό του ηλεκτρικού εργαλείου μπορεί να οδηγήσει σε σοβαρό τραυματισμό.
- Φοράτε κατάλληλο εξοπλισμό ατομικής προστασίας. Επιλέξτε τον κατάλληλο εξοπλισμό προστασίας, για παράδειγμα μια μάσκα σκόνης, αντιοιολογικές μπότες ασφαλείας, κράνος προστασίας, προστατευτικά ακοής, ανάλογα με το εκάστοτε εργαλείο και τη χρήση του, έτσι ώστε να μειωθεί ο κίνδυνος τραυματισμού.
- Λάβετε μέτρα για να αποφύγετε την ακούσια εκκίνηση. Βεβαιωθείτε ότι το κουμπί ενεργοποίησης του εργαλείου βρίσκεται στη θέση OFF πριν συνδέσετε το βύσμα του καλωδίου στην πρίζα, πριν τοποθετήσετε τις μπαταρίες στο εργαλείο, και πριν το μεταφέρετε και το κουβαλήσετε. Μην μεταφέρετε το ηλεκτρικό εργαλείο με το δάκτυλό σας να ακουμπάει τον διακόπτη ON/OFF και μην συνδέετε το εργαλείο με την πηγή ρεύματος αν ο διακόπτης βρίσκεται στη θέση ON.
- Αφαιρείτε από τα ηλεκτρικά εργαλεία τυχόν εργαλεία ρύθμισης πριν θέσετε το ηλεκτρικό εργαλείο σε λειτουργία. Ένα εργαλείο ρύθμισης που βρίσκεται συνδεδεμένο σ' ένα κινούμενο τμήμα μπορεί να οδηγήσει σε τραυματισμό.
- Μην τεντώνετε, γέρνετε ή σκύβετε υπερβολικά κατά τη χρήση του εργαλείου. Διατηρήστε την ισορροπία σας και φροντίστε να στέκεστε με σωστή στάση σώματος έτσι ώστε να είστε σε θέση να αντιμετωπίσετε απροσδόκητες περιστάσεις.
- Ντυθείτε με τα κατάλληλα ενδύματα. Μη φοράτε ρούχα με χαλαρή εφαρμογή ή κοσμήματα. Κρατήστε τα μαλλιά, τα ρούχα και τα χέρια σας σε ασφαλή απόσταση από τα κινούμενα εξαρτήματα.

Ορθότητα χειρισμού και συντήρηση ηλεκτρικών εργαλείων

- Μην ασκείτε υπερβολική πίεση στο εργαλείο. Χρησιμοποιήστε το κατάλληλο εργαλείο για τον σκοπό για τον οποίο προορίζεται. Η χρήση του σωστού εργαλείου για τον σκοπό για τον οποίο προορίζεται θα καταστήσει την εργασία ασφαλέστερη.
- Μη χρησιμοποιήσετε ποτέ ένα εργαλείο αν το κουμπί ενεργοποίησής του δεν λειτουργεί. Ένα ηλεκτρικό εργαλείο το οποίο δεν μπορεί πλέον να ενεργοποιηθεί ή/και να απενεργοποιηθεί με το εν λόγω κουμπί είναι επικίνδυνο και πρέπει να επισκευαστεί.
- Αποσυνδέστε το βύσμα του καλωδίου από την πρίζα και/ή αφαιρέστε την μπαταρία πριν προβείτε σε εργασίες συντήρησης ή αντικατάστασης εξαρτήματος του εργαλείου ή όταν πρόκειται να φυλάξετε το εργαλείο. Αυτά τα μέτρα πρόληψης μειώνουν τον κίνδυνο της ακούσιας εκκίνησης του ηλεκτρικού εργαλείου.
- Δεν πρέπει να επιτρέπεται η χρήση του ηλεκτρικού εργαλείου σε άτομα που δεν έχουν εξοικωωθεί με την χρήση του ή που δεν έχουν διαβάσει τις οδηγίες χρήσης του. Το ηλεκτρικό εργαλείο είναι επικίνδυνο όταν χρησιμοποιείται από άπειρα άτομα ή από άτομα που δεν έχουν διαβάσει τις οδηγίες χρήσης του.
- Συντηρήστε το ηλεκτρικό εργαλείο. Ελέγχετε, αν τα κινούμενα εξαρτήματα λειτουργούν σωστά, αν υπάρχει κάποιο μπλοκάρισμα, ή αν έχουν σπάσει σε κάποιο σημείο ή φθαρεί εξαρτήματα τα οποία ενδέχεται να επηρεάσουν αρνητικά την λειτουργία του ηλεκτρικού εργαλείου. Η λανθασμένη συντήρηση των ηλεκτρικών εργαλείων προκαλεί ατυχήματα.

- Διατηρείτε τα εργαλεία κοπής αιχμηρά και σε καλή κατάσταση. Τα επαρκώς συντηρημένα κοπτικά εργαλεία είναι πιο δύσκολο να μπλοκαριστούν και έχουν υψηλότερη απόδοση.
- Χρησιμοποιείτε όλα τα τμήματα του εξοπλισμού και το ίδιο το εργαλείο σύμφωνα με τις οδηγίες του εγχειριδίου. Λαμβάνετε επίσης υπόψη σας τους εξωτερικούς παράγοντες και τις συνθήκες της εκάστοτε εργασίας.
- Η χρήση του ηλεκτρικού εργαλείου για εργασίες άλλες από τις προβλεπόμενες μπορεί να οδηγήσει σε ατύχημα.
- Διατηρείτε τις λαβές και τις επιφάνειες πρόσφυσης του ηλεκτρικού εργαλείου στεγνές, καθαρές και απαλλαγμένες από λάδια και γράσα. Οι ολισθηρές λαβές και επιφάνειες πρόσφυσης καταστούν αδύνατο τον ασφαλή χειρισμό του εργαλείου σε απρόβλεπτες περιστάσεις.

Οδηγίες ασφαλείας για εργαλεία με μπαταρίες

- Επαναφορτίζετε τις μπαταρίες μόνο με τον φορτιστή που ορίζει ο κατασκευαστής. Ένας φορτιστής που χρησιμοποιείται για τη φόρτιση ακατάλληλων μπαταριών μπορεί να δημιουργήσει κίνδυνο πυρκαγιάς.
- Χρησιμοποιείτε το ηλεκτρικό εργαλείο μόνο με τις προβλεπόμενες μπαταρίες. Η χρήση άλλων μπαταριών μπορεί να δημιουργήσει κίνδυνο τραυματισμού και πυρκαγιάς.
- Όταν η μπαταρία δεν χρησιμοποιείται, κρατήστε τη μακριά από μεταλλικά αντικείμενα όπως συνδετήρες, κέρματα, κλειδιά, καρφιά, βίδες ή άλλα μικρά μεταλλικά αντικείμενα που μπορούν να κάνουν σύνδεση από τον έναν ακροδέκτη στον άλλον. Το βραχυκύκλωμα των ακροδεκτών της μπαταρίας μπορεί να προκαλέσει εγκαύματα ή πυρκαγιά.
- Υπό συνθήκες κακομεταχείρισης, μπορεί να εκτοξευτεί υγρό από την μπαταρία. Αποφύγετε την επαφή με το υγρό της μπαταρίας. Σε περίπτωση επαφής με το υγρό, ξεπλύνετε με νερό. Εάν το υγρό έρθει σε επαφή με τα μάτια, αναζητήστε αμέσως ιατρική βοήθεια. Το υγρό που εκτοξεύεται από την μπαταρία μπορεί να προκαλέσει ερεθισμό ή εγκαύματα.
- Μην χρησιμοποιείτε μπαταρία που έχει υποστεί ζημιά ή έχει τροποποιηθεί. Οι κατεστραμμένες ή τροποποιημένες μπαταρίες ενδέχεται να μην λειτουργούν όπως προβλέπεται, με αποτέλεσμα να προκληθεί πυρκαγιά ή έκρηξη.
- Μην εκθέτετε την μπαταρία σε φωτιά ή σε πολύ υψηλές θερμοκρασίες. Η έκθεση σε φωτιά ή σε θερμοκρασίες άνω των 130°C μπορεί να προκαλέσει έκρηξη.
- Ακολουθήστε όλες τις οδηγίες φόρτισης και μην φορτίζετε την μπαταρία εκτός του εύρους θερμοκρασιών που καθορίζεται στις οδηγίες. Η ακατάλληλη φόρτιση ή η φόρτιση σε θερμοκρασίες εκτός του καθορισμένου εύρους μπορεί να προκαλέσει ζημιά στη μπαταρία και να αυξήσει τον κίνδυνο πυρκαγιάς.

Service

- Αναθέστε τη συντήρηση και την επισκευή του ηλεκτρικού εργαλείου σε εξειδικευμένο προσωπικό σέρβις, χρησιμοποιώντας μόνο πανομοιότυπα ανταλλακτικά. Με τον τρόπο αυτό θα διασφαλιστεί η διατήρηση της ασφάλειας του ηλεκτρικού εργαλείου.
- Ποτέ μην επιχειρήσετε να επισκευάσετε μόνοι σας τις μπαταρίες που έχουν υποστεί βλάβη. Το σέρβις των μπαταριών πρέπει να εκτελείται μόνο από τον κατασκευαστή ή από εξουσιοδοτημένους τεχνικούς σέρβις.

Οδηγίες ασφαλείας για δονητές μπετού μπαταρίας

- Κρατάτε πάντα τα χέρια και το κεφάλι σας μακριά από τη δονούμενη κεφαλή κατά τη λειτουργία.
- Το εργαλείο πρέπει να απενεργοποιείται αμέσως σε περίπτωση που προκύψει μη φυσιολογικός θόρυβος ή αν οποιοδήποτε εξάρτημα δεν λειτουργεί σωστά.
- Επιθεωρήστε προσεκτικά το εργαλείο για σπασίματα, ρωγμές ή παραμορφώσεις, εάν κατά λάθος πέσει από ύψος στο πάτωμα ή χτυπήσει σε κάποιο αντικείμενο.
- Μην μεταφέρετε το εργαλείο με το δάχτυλό σας πάνω στον διακόπτη.
- Μην θέτετε σε λειτουργία το εργαλείο αφού το αφήσετε στο πάτωμα. Η δονούμενη κεφαλή μπορεί να κινηθεί ανεξέλεγκτα και να προκαλέσει ατύχημα.
- Προσέχετε να μην εισχωρήσει στο εργαλείο νερό, υγρό σκυρόδεμα ή κάτι παρόμοιο. Μην αφήνετε το εργαλείο να πέσει σε υγρό σκυρόδεμα.
- Εισάγετε προσεκτικά τη δονούμενη κεφαλή ανάμεσα σε σιδερένια/ατσάλινα πλαίσια ή ράβδους οπλισμού και βεβαιωθείτε ότι το εργαλείο δεν έρχεται σε επαφή με αυτά.
- Μην τσακίζετε ή στρίβετε τον εύκαμπτο σωλήνα.
- Μην λυγίζετε υπερβολικά τον εύκαμπτο σωλήνα.
- Μετά από τη χρήση, σκουπίζετε προσεκτικά το υγρό σκυρόδεμα που έχει μείνει πάνω στο εργαλείο με ένα βρεγμένο πανί ή κάτι παρόμοιο.
- Καθαρίζετε σχολαστικά και με ιδιαίτερη προσοχή τους αεραγωγούς, την περιοχή της σκανδάλης, τα ανοίγματα στο κάλυμμα κ.λπ.
- Μην χρησιμοποιείτε το εργαλείο στη βροχή. Μην καθαρίζετε το εργαλείο με νερό.

Οδηγίες ασφαλείας για την μπαταρία

- Μην αποσυναρμολογείτε την μπαταρία.
- Εάν ο χρόνος λειτουργίας έχει μειωθεί υπερβολικά, σταματήστε αμέσως τη λειτουργία. Η μπαταρία ενδέχεται να υπερθερμανθεί και να εκραγεί.
- Σε περίπτωση επαφής ηλεκτρολύτη με τα μάτια, ξεπλύνετε με καθαρό νερό και αναζητήστε αμέσως ιατρική βοήθεια. Η επαφή του ηλεκτρολύτη με τα μάτια μπορεί να οδηγήσει σε απώλεια της όρασης.
- Μην βραχυκυκλώνετε την μπαταρία:
 - Μην αγγίζετε τους ακροδέκτες με οποιοδήποτε αγώγιμο υλικό.
 - Αποφύγετε την αποθήκευση της μπαταρίας σε δοχείο με άλλα μεταλλικά αντικείμενα, όπως καρφιά, κέρματα κ.λπ.
 - Μην εκθέτετε την μπαταρία σε νερό ή βροχή.
- Σε περίπτωση βραχυκυκλώματος της μπαταρίας μπορεί να προκύψει μεγάλη ροή ρεύματος, υπερθέρμανση, έγκαυμα και βλάβη.
- Μην αποθηκεύετε το εργαλείο και την μπαταρία σε μέρη όπου η θερμοκρασία μπορεί να φτάσει ή να ξεπεράσει τους 50 °C.
- Μην πετάτε την μπαταρία στη φωτιά ακόμη και αν έχει υποστεί σοβαρή βλάβη ή έχει χαλάσει. Η μπαταρία μπορεί να εκραγεί.
- Μην χτυπάτε την μπαταρία και προσέχετε να μην πέσει στο έδαφος.
- Μην χρησιμοποιείτε μπαταρίες που έχουν υποστεί ζημιά.
- Χρησιμοποιείτε την μπαταρία μόνο με τα προϊόντα που καθορίζει ο κατασκευαστής. Η τοποθέτηση της μπαταρίας σε μη συμβατά προϊόντα μπορεί να προκαλέσει πυρκαγιά, υπερθέρμανση, έκρηξη ή διαρροή ηλεκτρολύτη.
- Χρησιμοποιείτε μόνο γνήσιες μπαταρίες από τον κατασκευαστή. Η χρήση μη γνήσιων μπαταριών, μπαταριών που δεν είναι συμβατές με το εργαλείο καθώς και μπαταριών που έχουν τροποποιηθεί μπορεί να οδηγήσει σε έκρηξη της μπαταρίας, προκαλώντας πυρκαγιά, τραυματισμό και ζημιές.

ΤΕΧΝΙΚΑ ΧΑΡΑΚΤΗΡΙΣΤΙΚΑ

Μοντέλο	BBP5340
Τάση	20 V (Li-ion)
Στροφές χωρίς φορτίο	1000 / 4000 rpm
Μέγιστη ροπή	25 Nm
Άλλα χαρακτηριστικά	Μοτέρ χωρίς ψήκτρες (brushless), ένδειξη ισχύος & φως LED
Σώμα - Δεν περιλαμβάνεται το μαρκούτσι	

* Ο κατασκευαστής διατηρεί το δικαίωμα να πραγματοποιήσει δευτερεύουσες αλλαγές στο σχεδιασμό του προϊόντος και στα τεχνικά χαρακτηριστικά χωρίς προηγούμενη ειδοποίηση, εκτός εάν οι αλλαγές αυτές επηρεάζουν σημαντικά την απόδοση και λειτουργία ασφάλειας των προϊόντων. Τα εξαρτήματα που περιγράφονται / απεικονίζονται στις σελίδες του εγχειριδίου που κρατάτε στα χέρια σας ενδέχεται να αφορούν και σε άλλα μοντέλα της σειράς προϊόντων του κατασκευαστή, με παρόμοια χαρακτηριστικά, και ενδέχεται να μην περιλαμβάνονται στο προϊόν που μόλις αποκτήσατε.

* Για να διασφαλιστεί η ασφάλεια και η αξιοπιστία του προϊόντος καθώς και η ισχύς της εγγύησης όλες οι εργασίες επιδιόρθωσης, ελέγχου, επισκευής ή αντικατάστασης συμπεριλαμβανομένης της συντήρησης και των ειδικών ρυθμίσεων, πρέπει να εκτελούνται μόνο από τεχνικούς του εξουσιοδοτημένου τμήματος Service του κατασκευαστή.

* Χρησιμοποιείτε πάντα το προϊόν με τον παρεχόμενο εξοπλισμό. Η λειτουργία του προϊόντος με μη-προβλεπόμενο εξοπλισμό ενδέχεται να προκαλέσει βλάβη ή ακόμα και σοβαρό τραυματισμό ή θάνατο. Ο κατασκευαστής και ο εισαγωγέας ουδεμία ευθύνη φέρει για τραυματισμούς και βλάβες που προκύπτουν από την χρήση μη προβλεπόμενου εξοπλισμού.

ΠΡΙΝ ΑΠΟ ΤΗ ΧΡΗΣΗ

Τοποθέτηση ή αφαίρεση της μπαταρίας (Σχ. 1-2)

Προσοχή: Βεβαιωθείτε πάντοτε ότι το εργαλείο είναι απενεργοποιημένο και η μπαταρία έχει αφαιρεθεί πριν προβείτε σε οποιαδήποτε ρύθμιση στο εργαλείο.

- Απενεργοποιείτε πάντα το εργαλείο πριν από την τοποθέτηση ή την αφαίρεση της μπαταρίας.
- Για να αφαιρέσετε την μπαταρία, ανοίξτε πρώτα το κάλυμμα της μπαταρίας. Για να ανοίξετε το κάλυμμα, περιστρέψτε το πιέζοντας ταυτόχρονα την εσοχή του. Στη συνέχεια, αφαιρέστε την μπαταρία σύροντας ταυτόχρονα το κουμπί που βρίσκεται στο εμπρόσθιο μέρος της.
- Για να τοποθετήσετε την μπαταρία, ευθυγραμμίστε τη γλωττίδα της μπαταρίας με το αυλάκι στο περίβλημα και σύρετέ την μέχρι να κουμπώσει με ένα μικρό κλικ. Εάν το κόκκινο σημείο είναι ορατό στην επάνω πλευρά του κουμπιού, η μπαταρία δεν έχει ασφαλίσει πλήρως στη θέση της.

Προσοχή: Μην ασκείτε υπερβολική δύναμη κατά την τοποθέτηση της μπαταρίας. Εάν η μπαταρία δεν ολισθαίνει με ευκολία, δεν τοποθετείται σωστά.

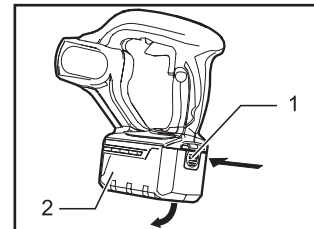

Σχ. 1

1. Εσοχή καλύμματος μπαταρίας
2. Κάλυμμα μπαταρίας

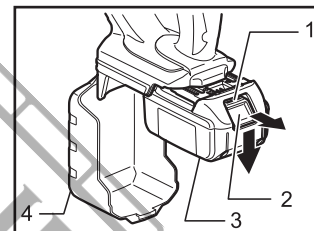

Σχ. 2

1. Κόκκινο σημείο
2. Κουμπί
3. Μπαταρία
4. Κάλυμμα

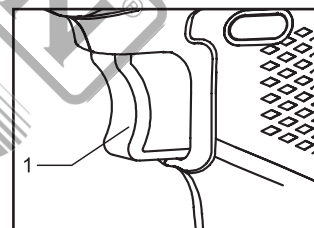

Σχ. 3

1. Σκανδάλη

ΟΔΗΓΙΕΣ ΧΡΗΣΗΣ

Σκανδάλη ON/OFF (Σχ. 3)

Προσοχή: Πριν από την τοποθέτηση της μπαταρίας στο εργαλείο, ελέγχετε πάντα αν η σκανδάλη πατιέται καλά και επιστρέφει στη θέση "OFF" όταν απελευθερώνεται.

- Για να θέσετε σε λειτουργία το εργαλείο, απλά πατήστε τη σκανδάλη. Αφήστε τη σκανδάλη για να σταματήσει το εργαλείο.

Χρήση (Σχ. 4)

- Κρατήστε το εργαλείο ευθεία κατά τη διάρκεια της λειτουργίας.
- Χρησιμοποιείτε το εργαλείο εντός του εύρους πραγματικών δονήσεων, τηρώντας ίσες αποστάσεις.
- Το πραγματικό εύρος απομάκρυνσης φυσαλίδων αέρα είναι περίπου δεκαπλάσιο της διαμέτρου της κεφαλής δόνησης, ή περίπου 250 mm.
- Μην χρησιμοποιείτε το εργαλείο για τη μετακίνηση σκυροδέματος σε καλούπια. Το κονίαμα θα απομακρυνθεί και θα παραμείνουν τα χονδρόκοκκα αδρανή, προκαλώντας διαχωρισμό.

Επιπέδωση και απομάκρυνση των φυσαλίδων αέρα (Σχ. 5)

Η απομάκρυνση των φυσαλίδων αέρα έχει επιτευχθεί αφού το εργαλείο έχει δονήσει όλη την επιφάνεια του σκυροδέματος, λαμβάνοντας υπόψη το εύρος πραγματικών δονήσεων και το πραγματικό εύρος απομάκρυνσης φυσαλίδων αέρα, αφού το σκυρόδεμα έχει σταματήσει να συρρικνώνεται και το κονίαμα έχει ανέβει ομοιόμορφα στην επιφάνεια. Απομακρύνετε απαλά το εργαλείο από την επιφάνεια.

Σημείωση:

- Η παρατεταμένη δόνηση σε ένα μόνο σημείο προκαλεί διαχωρισμό του σκυροδέματος.
- Όταν τα χονδρόκοκκα αδρανή διαχωρίζονται κατά την τοποθέτηση του σκυροδέματος, φτυαρίστε τα χονδρόκοκκα αδρανή και τοποθετήστε τα εκεί όπου υπάρχει άφθονο κονίαμα. Στη συνέχεια, χρησιμοποιήστε το εργαλείο σε αυτή τη συγκέντρωση. Μην αφήνετε τα χονδρόκοκκα αδρανή στην κατάσταση διαχωρισμού.
- Κατά τη σκυροδέτηση μιας επικλινούς επιφάνειας, το σκυρόδεμα πρέπει να χύνεται πάντα ξεκινώντας από το κάτω μέρος. Με αυτόν τον τρόπο, το βάρος του φρεσκοχυμένου σκυροδέματος και η δόνηση θα απομακρύνουν αποτελεσματικά τις φυσαλίδες αέρα. Αντιθέτως, αν η σκυροδέτηση γίνει ξεκινώντας από το πάνω μέρος της επικλινούς επιφάνειας, το κονίαμα θα διαχωριστεί και θα γλιστρήσει προς τα κάτω.

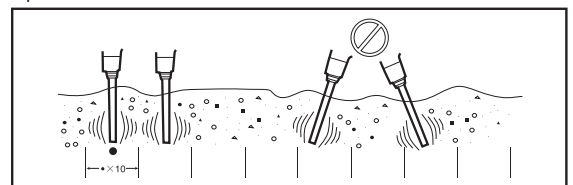

Σχ. 4

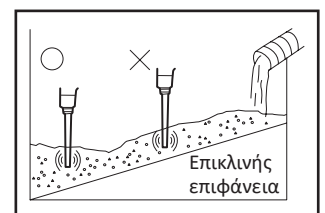

Σχ. 5

ΣΥΝΤΗΡΗΣΗ

Προσοχή:

- Βεβαιωθείτε πάντοτε ότι το εργαλείο είναι απενεργοποιημένο και ότι η μπαταρία έχει αφαιρεθεί πριν από την εκτέλεση οποιασδήποτε εργασίας συντήρησης στο εργαλείο.
- Ποτέ μην χρησιμοποιείτε βενζίνη, διαλυτικό, οινόπνευμα ή άλλα παρόμοια. Μπορεί να προκληθεί αποχρωματισμός, παραμόρφωση ή ρωγμές.

Συμβουλές για τη διατήρηση της μέγιστης διάρκειας ζωής της μπαταρίας

- Φορτίστε την μπαταρία πριν εκφορτιστεί εντελώς. Σταματάτε πάντα τη λειτουργία του εργαλείου και φορτίζετε την μπαταρία όταν παρατηρείτε μειωμένη ισχύ του εργαλείου.
- Ποτέ μην φορτίζετε μια πλήρως φορτισμένη μπαταρία. Η υπερφόρτιση μειώνει τη διάρκεια ζωής της μπαταρίας.
- Φορτίζετε την μπαταρία με θερμοκρασία δωματίου στους 10 °C - 40 °C. Σε περίπτωση που η μπαταρία είναι ζεστή, αφήστε την να κρυώσει πριν τη φορτίσετε.

ΑΠΟΡΡΙΨΗ ΣΤΟ ΠΕΡΙΒΑΛΛΟΝ

Προκειμένου να αποφευχθούν ζημιές κατά τη μεταφορά, το εργαλείο πρέπει να παραδίδεται σε στερεά συσκευασία. Η συσκευασία καθώς και η μονάδα και τα εξαρτήματα είναι κατασκευασμένα από ανακυκλώσιμα υλικά και μπορούν να απορριφθούν αναλόγως. Τα πλαστικά εξαρτήματα του εργαλείου φέρουν σήμανση ανάλογα με το υλικό τους, γεγονός που καθιστά δυνατή την απομάκρυνση φιλικών προς το περιβάλλον και διαφοροποιημένων λόγω των διαθέσιμων εγκαταστάσεων συλλογής.



Μόνο για χώρες της Ευρωπαϊκής Ένωσης

Μην πετάτε τα ηλεκτρικά εργαλεία μαζί με τα οικιακά απορρίμματα!

Σύμφωνα με την Ευρωπαϊκή Οδηγία 2002/96/ΕΚ για τα απόβλητα ηλεκτρικού και ηλεκτρονικού εξοπλισμού και την εφαρμογή της σύμφωνα με την εθνική νομοθεσία, τα ηλεκτρικά εργαλεία που έχουν φτάσει στο τέλος της ζωής τους πρέπει να συλλέγονται χωριστά και να επιστρέφονται σε μια περιβαλλοντικά συμβατή εγκατάσταση ανακύκλωσης.

СИМВОЛИ



Носете предпазни очила.



Носете защита на слуха.



Носете предпазна маска.

ИНСТРУКЦИИ ЗА БЕЗОПАСНОСТ



Предупреждение: Прочетете внимателно ръководството преди употреба. Неспазването на предупрежденията и инструкциите може да доведе до повреда на устройството и/или физическо нараняване. Съхранявайте ръководството на безопасно място за бъдещи справки.

Общи предупреждения за безопасност на електроинструментите

Безопасност в работната зона

- Поддържайте работната зона чиста и добре осветена. Тъмните или затрупани места могат да доведат до инциденти.
- Не работете с електроинструменти във взривоопасна атмосфера, например в присъствието на запалими течности или изпарения, газове или прах. Електрическите инструменти могат да предизвикат искри, които да възпламенят газовете или изпаренията.
- Докато работите с електроинструмента, дръжте децата и околните на безопасно разстояние.

Електрическа безопасност

- Уверете се, че щепселите на електроинструментите съответстват на контакта. Никога не променяйте щепсела по какъвто и да е начин. Не използвайте адаптерни щепсели със заземени електроинструменти. Използването на немодифицирани щепсели и съответстващи контакти ще намали риска от токов удар.
- Избягвайте контакт на тялото със заземени материали или предмети, като например радиатори, тръби, печки и хладилници. Съществува огромен риск от токов удар, ако тялото ви е заземено или заземено.
- Не излагайте електроинструментите на дъжд или други влажни условия. Навлизането на вода в електроинструмента може да увеличи риска от токов удар.
- Не злоупотребявайте със захранващия кабел. Никога не използвайте кабела за пренасяне, дърпане или изключване на електрически инструмент. Съхранявайте кабела на безопасно разстояние от топлина, масло, остри ръбове и всякакви движещи се части. Повредените или заплетени шнурове ще увеличат риска от токов удар.
- Когато работите с електроинструмент на открито, използвайте удължител с подходящи спецификации за употреба на открито. Използването на удължител, подходящ за употреба на открито, намалява риска от токов удар.
- Ако работата с електроинструмента на влажно място е неизбежна, използвайте захранване, което е защитено с дефектнотокова защита (ДТЗ - RCD). Използването на дефектнотокова защита намалява риска от токов удар.

Лична безопасност

- Бъдете нащрек, внимавайте какво правите и използвайте здрав разум, когато работите с електроинструмента. Не използвайте електроинструмента, ако се чувствате уморени или сте под въздействието на алкохол, наркотици или лекарства. Момент на невнимание по време на работа с електроинструмента може да доведе до сериозно нараняване на хора.
- Използвайте лични предпазни средства. Винаги носете предпазни очила. Защитното оборудване, като например маска против прах, защита на слуха, нехлъзгащи се предпазни обувки или защитни каски, използвани при подходящи условия, ще намалят риска от получаване на лични наранявания.
- Предотвратяване на непреднамерено стартиране. Уверете се, че превключателят на захранването е в изключено положение, преди да свържете към източника на захранване и/или акумулаторната батерия, да вдигнете или пренесете електроинструмента. Пренасянето на електроинструменти с пръст върху превключателя на захранването или свързването на електроинструменти, чийто превключвател е във включено положение, към източник на захранване може да доведе до злополуки.
- Преди да включите електроинструмента, извадете всички регулиращи ключове или гаечни ключове. Ключ за регулиране или гаечен ключ, оставен прикрепен към въртяща се част на електроинструмента, може да доведе до телесни повреди.
- Не прекалявайте. Поддържайте равновесие и правилна стойка през цялото време. Това помага на оператора да има по-добър контрол върху електроинструмента в неочаквани ситуации.
- Облечете се подходящо. Не носете свободни дрехи или бижута. Дръжте косата, дрехите и ръкавиците си далеч от движещите се части. Свободните дрехи, бижутата и/или дългата коса могат да бъдат захванати от движещите се части.

Използване и грижа за електроинструменти

- Не насилвайте електроинструмента. Използвайте подходящия електроинструмент за всяко приложение. Правилният електроинструмент винаги ще свърши работата по-добре и по-безопасно, когато се използва по предназначение.
- Не използвайте електроинструмента, ако превключателят не го активира или деактивира. Всеки електроинструмент, който не може да се управлява с превключателя, е изключително опасен и трябва да се ремонтира.
- Изключете главния щепсел от източника на захранване и/или акумулаторната батерия от електроинструмента, преди да смените аксесоари, да извършвате каквито и да било настройки или да съхранявате електроинструмента. Тези превантивни мерки за безопасност ще намалят риска от случайно стартиране на електроинструмента.
- Когато електроинструментът не се използва, съхранявайте го на място, недостъпно за деца, и не позволявайте на лица, които не са запознати с електроинструмента или с тези инструкции, да го използват и да работят с него. Електроинструментите са изключително опасни в ръцете на необучени потребители.
- Поддържайте електроинструмента. Проверявайте за несъсност или обвързване на движещите се части, счупване на части, течове и всякакви други проблеми, които могат да повлияят на работата на електроинструмента. Ако е повреден, поправете електроинструмента преди употреба. Много злополуки и наранявания са причинени от лошо поддържани електроинструменти.
- Поддържайте режещите части на електроинструмента остри и чисти. Правилно поддържаните режещи инструменти с остри режещи ръбове е по-малко вероятно да се заклещат и са по-прецизни и по-лесни за управление.
- Винаги използвайте електроинструмента, принадлежностите, крайниците и т.н. в съответствие с инструкциите в това ръководство за експлоатация, като се съобразявате с условията на работа и работата, която трябва да се извърши. Използването на електроинструмента за приложения, различни от предвидените, може да доведе до телесни повреди или да причини повреда на електроинструмента.
- Поддържайте дръжките и всички повърхности за хващане на електроинструмента сухи, чисти и без масла и мазнини. Хлъзгавите дръжки и повърхности за хващане не позволяват безопасно боравене с инструмента при неочаквани обстоятелства.

Използване и грижа за акумулаторните инструменти

- Зареждайте батериите само със зарядното устройство, посочено от производителя. Зарядно устройство, което се използва за зареждане на неподходящи батерии, може да създаде риск от пожар.
- Използвайте електроинструмента само със специално предназначение за целта батерии. Използването на други акумулаторни батерии може да доведе до риск от нараняване и пожар.
- Когато батерията не се използва, я дръжте далеч от други метални предмети, като например щипки за хартия, монети, ключове, пирони, винтове или други малки метални предмети, които могат да направят връзка между един и друг терминал. Късото съединяване на клемите на акумулаторната батерия може да доведе до изгаряния или пожар.
- При неблагоприятни условия от батерията може да се изхвърли течност; избягвайте контакт. Ако случайно се стигне до контакт, изплакнете с вода. Ако течността попадне в очите, незабавно потърсете медицинска помощ. Течността, изхвърлена от батерията, може да причини дразнене или изгаряния.
- Не използвайте акумулаторна батерия, която е повредена или модифицирана. Повредените или модифицирани батерии може да не функционират по предназначение, което може да доведе до пожар или експлозия.
- Не излагайте акумулаторната батерия на огън или прекомерни температури. Излагането на огън или на температури над 130°C може да доведе до експлозия.
- Спазвайте всички инструкции за зареждане и не зареждайте батерията извън температурния диапазон, посочен в инструкциите. Неправилното зареждане или зареждането при температури извън посочения диапазон може да повреди батерията и да увеличи риска от пожар.

Сервиз

- Възложете сервизното обслужване на електроинструмента на квалифициран сервизен персонал, като използвате само идентични резервни части. Това ще гарантира запазването на безопасността на електроинструмента.
- Никога не се опитвайте сами да ремонтирате повредени акумулаторни батерии. Сервизното обслужване на акумулаторните батерии трябва да се извършва само от производителя или от оторизирани сервизни техници.

Инструкции за безопасност за акумулаторни вибратори за бетон

- По време на работа винаги дръжте ръцете и лицето си далеч от вибриращата глава.
- Изключете незабавно инструмента, ако забележите необичаен шум или повреда по време на работа.
- Проверете внимателно инструмента за счупване, пукнатини или деформации, ако случайно го изпуснете или го ударите в нещо.
- Не носете инструмента с пръст върху превключвателя.
- Не поставяйте инструмента и не го включвайте. Вибриращата глава може да се завърти неконтролируемо и да причини злополука.
- Внимавайте в инструмента да не попадне вода, мокър бетон или други подобни. Не позволявайте на инструмента да попадне в мокър бетон.
- Поставете вибриращата глава внимателно между железни/стоманени рамки или арматурни пръти и се уверете, че инструментът не влиза в контакт с тях.
- Не смачквайте и не усуквайте гъвкавия маркуч.
- Не огъвайте прекалено гъвкавия маркуч.
- Използвайте мокра кърпа или други подобни, за да избършете внимателно мокрия бетон, останал върху инструмента след употреба. Особено внимание трябва да се обърне на щателното почистване на вентилационните отвори, зоната на превключвателя, отворите на капака и др.
- Не използвайте инструмента при дъжд. Не почиствайте инструмента във вода.

Инструкции за безопасност за батерията

- Не разглобявайте батерията.
- Ако времето за работа се е скъсило прекомерно, незабавно спрете работа. Батерията може да прегрее и да се взриви.
- Ако електролитът попадне в очите ви, изплакнете ги с чиста вода и незабавно потърсете медицинска помощ. Контактът на електролита с очите може да доведе до загуба на зрението.
- Не късайте батерията:
 - Не докосвайте клемите с проводящ материал.
 - Избягвайте да съхранявате батерията в контейнер с други метални предмети, като пирони, монети и др.
 - Не излагайте батерията на вода или дъжд.
- Късото съединение на батерията може да доведе до голям поток на ток, прегряване, възможни изгаряния и дори повреда.
- Не съхранявайте инструмента и батерията на места, където температурата може да достигне или надвиши 50 °C.
- Не изгаряйте батерията, дори ако е силно повредена или напълно износена. Батерията може да се взриви при пожар.
- Внимавайте да не изпуснете или ударите батерията.
- Не използвайте повредена батерия.
- Използвайте батерията само с продуктите, посочени от производителя. Инсталирането на батерията към несъвместими продукти може да доведе до пожар, прекомерна топлина, експлозия или изтичане на електролит.
- Използвайте само оригинални батерии от производителя. Използването на неоригинални батерии, батерии, които са несъвместими с инструмента, както и батерии, които са били променени, може да доведе до спукване на батерията, причиняване на пожар, телесни повреди и щети.

ТЕХНИЧЕСКИ ДАННИ

Модел	BBP5340
Напрежение	20 V (Li-ion)
Обороти на празен ход	1000 / 4000 об/мин
Максимален въртящ момент	25 Nm
Други функции	Безчетков двигател, дисплей за мощност и LED светлина
Гола машина - вибрационният покер не е включен	

* Производителят си запазва правото да прави незначителни промени в дизайна и техническите спецификации на продуктите без предварително уведомление, освен ако тези промени не засягат значително работата и безопасността на продуктите. Частите, описани/илюстрирани на страниците на ръководството, което държите в ръцете си, може да се отнасят и за други модели от продуктова линия на производителя с подобни характеристики и може да не са включени в току-що придобития от вас продукт.

* За да се гарантира безопасността и надеждността на продукта и валидността на гаранцията, всички работи по ремонт, проверка или замяна, включително поддръжка и специални настройки, трябва да се извършват само от техници от оторизирания сервизен отдел на производителя.

* Винаги използвайте продукта с доставеното оборудване. Работата на продукта с оборудване, което не е доставено, може да доведе до неизправности или дори до сериозни наранявания или смърт. Производителят и вносителят не носят отговорност за наранявания и щети, възникнали в резултат на използването на несъответстващо на изискванията оборудване.

ПРЕДИ РАБОТА

Инсталиране или изваждане на батерията (Фиг. 1-2)

Предупреждение: Винаги се уверявайте, че инструментът е изключен и батерията е извадена, преди да извършвате каквито и да било настройки по инструмента.

- Винаги изключвайте инструмента, преди да поставите или извадите батерията.
- За да извадите батерията, първо отворете капака на батерията. За да отворите капака, натиснете вдлъбнатата му част и го завъртете с вдлъбнатата част надолу. След това го извадете от инструмента, като същевременно плъзгате бутона на предната част на батерията.
- За да монтирате батерията, подравнете езичето на батерията с жлеба в корпуса и я поставете на място. Поставете я докрай, докато се застопори на място с леко щракване. Ако от горната страна на бутона се вижда червената част, батерията не е напълно заключена на място.

Предупреждение: Не поставяйте батерията насилствено. Ако батерията не се плъзга лесно, тя не се поставени правилно.

ИНСТРУКЦИИ ЗА РАБОТА

Спусък за включване/изключване (фиг. 3)

Внимание: Преди да поставите батерията в инструмента, винаги проверявайте дали спусъкът се задейства правилно и дали се връща в положение "OFF", когато бъде освободен.

- За да стартирате инструмента, просто натиснете спусъка. За да спрете, отпуснете спусъка.

Работа (фиг. 4)

- Дръжте инструмента изправен по време на работа.
- Използвайте инструмента в рамките на ефективния диапазон на вибрациите на равни интервали от време.
- Диапазонът на ефективно отстраняване на въздушните мехурчета е около десет пъти по-голям от диаметъра на вибриращата глава, или около 250 mm.
- Не използвайте инструмента за преместване на бетон във формата. Разтворът просто ще се измести, а едрият агрегат ще остане, което ще доведе до сегрегация.

Ефективно изравняване и отстраняване на въздушните мехурчета (фиг. 5)

Отстраняването на въздушните мехурчета е завършено, след като сте работили с инструмента във всеки ефективен диапазон, бетонът е спрял да се свива и разтворът се е издигнал равномерно на повърхността, като е придобил светъл вид. Внимателно отстранете инструмента от повърхността.

Забележка:

- Твърде дългото вибриране на едно място води до сегрегация на бетона.
- Когато при полагането на бетона грубите агрегати се отделят, изгребете грубите агрегати и ги поставете там, където има много разтвор. След това използвайте инструмента за него. Не оставяйте грубия агрегат в сегрегирано състояние.
- Когато бетонирате площадка с наклон, в началото винаги наливайте отдолу. По този начин тежестта на прясно излетия бетон и вибрациите ще доведат до ефективно отстраняване на въздушните мехурчета. Обратно, ако изливането се извършва първо отгоре, разтворът ще се отдели и в крайна сметка ще се плъзне към дъното.

ПОДДЪРЖАНЕ

Внимание:

- Винаги се уверявайте, че инструментът е изключен и батерията е извадена, преди да извършвате каквато и да е работа по поддръжката на инструмента.
- Никога не използвайте бензин, бензин, разреждател, алкохол или други подобни вещества. Възможно е да се получи оцветяване, деформация или пукнатини.

Съвети за поддръжане на максимален живот на батерията

- Заредете батерията, преди да се е разредила напълно. Винаги спирайте работата на инструмента и зареждайте батерията, когато забележите, че мощността на инструмента намалява.
- Никога не презареждайте напълно заредена батерия. Презареждането скъсява живота на батерията.
- Заредете батерията при стайна температура от 10 °C до 40 °C. Оставете горещата батерия да изстине, преди да я заредите.

ЕКОЛОГИЧНО ОБЕЗВРЕЖДАНЕ

За да се избегнат повреди при транспортиране, инструментът трябва да се достави в здрава опаковка. Опаковката, както и устройството и аксесоарите, са изработени от рециклируеми материали и могат да бъдат изхвърлени по съответния начин. Пластмасовите компоненти на инструмента са маркирани според материала, от който са изработени, което прави възможно отстраняването на екологични и диференцирани поради наличните съоръжения за събиране.



Само за страни от ЕС

Не изхвърляйте електрически инструменти заедно с битови отпадъци!

В съответствие с Европейската директива 2002/96/ЕО относно отпадъците от електрическо и електронно оборудване и нейното прилагане в съответствие с националното законодателство, електрическите инструменти, чийто живот е изтекъл, трябва да се събират разделно и да се връщат в екологично съвместимо съоръжение за рециклиране.

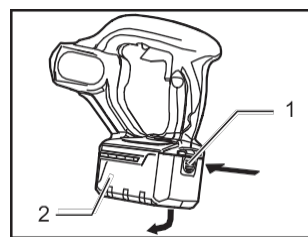

Фиг. 1

1. Вдлъбната част на капака на батерията
2. Капак на батерията

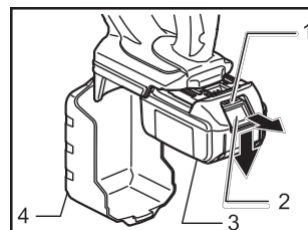

Фиг. 2

1. Червена част
2. Бутон
3. Батерия
4. Корица

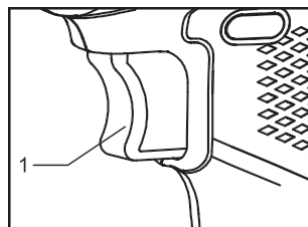

Фиг. 3

1. Спусък

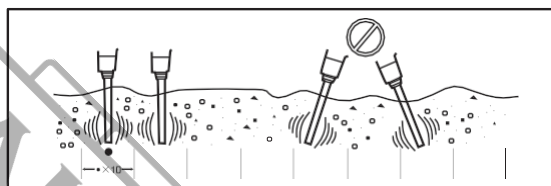

Фиг. 4

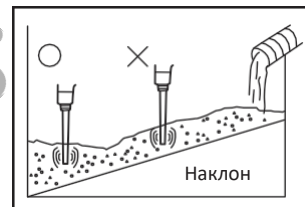

Фиг. 5

SIMBOLURI



Purtați ochelari de protecție.



Purtați protecție auditivă.



Purtați o mască de protecție.

INSTRUCȚIUNI DE SIGURANȚĂ

Avertisment: Citiți cu atenție manualul înainte de utilizare. Nerespectarea avertismentelor și instrucțiunilor poate duce la deteriorarea unității și/sau la vătămări corporale. Păstrați manualul într-un loc sigur pentru consultări viitoare.

Avertismente generale privind siguranța sculelor electrice

Siguranța zonei de lucru

- Păstrați zona de lucru curată și bine luminată. Zonele întunecate sau dezordonate pot duce la accidente.
- Nu folosiți uneltele electrice în atmosfere explozive, cum ar fi în prezența unor lichide sau vapori inflamabili, gaze sau praf. Uneltele electrice ar putea crea scânteii care ar putea aprinde gazele sau vaporii.
- Păstrați copiii și persoanele aflate în preajmă la o distanță sigură în timpul utilizării sculei electrice.

Siguranța electrică

- Asigurați-vă că fișele de conectare a sculelor electrice se potrivesc cu priza. Nu modificați niciodată fișa în niciun fel. Nu utilizați fișe adaptoare cu uneltele electrice cu împământare. Utilizarea unor fișe neterminate și a unor prize potrivite va reduce riscul de electrocutare.
- Evitați contactul corpului cu materiale sau obiecte legate la pământ sau împământate, cum ar fi radiatoare, țevi, cuptoare și frigider. Există un risc enorm de șoc electric dacă corpul dumneavoastră este legat la pământ sau împământat.
- Nu expuneți uneltele electrice la ploaie sau în orice alte condiții de umezeală. Apa care pătrunde într-o unealtă electrică ar putea crește riscul de electrocutare.
- Nu abuzați de cablul de alimentare. Nu utilizați niciodată cablul pentru a transporta, trage sau deconecta scula electrică. Păstrați cablul la o distanță sigură de căldură, ulei, margini ascuțite și orice piese în mișcare. Cablurile deteriorate sau încurcate vor crește riscul de electrocutare.
- Atunci când folosiți o unealtă electrică în aer liber, utilizați un cablu prelungitor care are specificațiile corespunzătoare pentru utilizarea în aer liber. Utilizarea unui cablu prelungitor adecvat pentru utilizarea în exterior reduce riscul de electrocutare.
- În cazul în care este inevitabil să folosiți o unealtă electrică într-o locație umedă, utilizați o sursă de alimentare care este protejată de un dispozitiv de curent diferențial rezidual (DDR). Utilizarea unui astfel de dispozitiv reduce riscul de electrocutare.

Siguranța personală

- Rămâneți în alertă, urmăriți ceea ce faceți și folosiți bunul simț atunci când folosiți scula electrică. Nu utilizați scula electrică dacă vă simțiți obosit sau dacă vă aflați sub influența alcoolului, a drogurilor sau a medicamentelor. Un moment de neatenție în timpul utilizării sculei electrice poate avea ca rezultat vătămări corporale grave.
- Utilizați echipament de protecție personală. Purtați întotdeauna protecție pentru ochi. Echipamentul de protecție, cum ar fi masca de protecție împotriva prafului, protecția auditivă, pantofii de siguranță antiderapanți sau căștile de protecție, utilizate în condiții adecvate, vor reduce riscul de a suferi vătămări corporale.
- Preveniți pornirea neintenționată. Asigurați-vă că întrerupătorul de alimentare este în poziția oprit înainte de a conecta la sursa de alimentare și/sau la pachetul de baterii, de a ridica sau de a transporta scula electrică. Transportarea uneltelor electrice cu degetul pe întrerupătorul de alimentare sau conectarea uneltelor electrice care au întrerupătorul în poziția pornit la o sursă de alimentare poate duce la accidente.
- Îndepărtați orice chei sau chei de reglare înainte de a porni scula electrică. O cheie de reglare sau o cheie rămasă atașată la o parte rotativă a sculei electrice poate provoca vătămări corporale.
- Nu exagerați. Păstrați în permanență echilibrul și o poziție corectă. Acest lucru ajută operatorul să aibă un control mai bun al sculei electrice în situații neprevăzute.
- Îmbrăcați-vă corespunzător. Nu purtați haine largi sau bijuterii. Țineți-vă părul, hainele și mânușile departe de orice piese în mișcare. Hainele largi, bijuteriile și/sau părul lung pot fi prinse în piesele în mișcare.

Utilizarea și îngrijirea sculelor electrice

- Nu forțați scula electrică. Folosiți scula electrică potrivit pentru fiecare aplicație. Unealta electrică corectă va face întotdeauna treaba mai bine și mai sigur atunci când este utilizată conform destinației.
- Nu utilizați scula electrică dacă întrerupătorul nu o activează sau dezactivează. Orice unealtă electrică care nu poate fi controlată cu ajutorul comutatorului este extrem de periculoasă și trebuie reparată.
- Deconectați ștecherul principal de la sursa de alimentare și/sau acumulatorul de la scula electrică înainte de a schimba accesoriile, de a face orice reglaje sau de a depozita scula electrică. Astfel de măsuri preventive de siguranță vor reduce riscul de pornire accidentală a sculei electrice.
- Atunci când scula electrică nu este utilizată, depozitați-o în afara razei de acțiune a copiilor și nu permiteți persoanelor care nu sunt familiarizate cu scula electrică sau cu aceste instrucțiuni să utilizeze și să opereze scula electrică. Uneltele electrice sunt extrem de periculoase în mâinile unor utilizatori neinstruiți.
- Întrețineți scula electrică. Verificați dacă piesele în mișcare nu sunt nealiniate sau blocate, dacă piesele sunt rupte, dacă există scurgeri și orice altă problemă care poate afecta funcționarea sculei electrice. Dacă este deteriorată, reparați scula electrică înainte de utilizare. Multe accidente și răni sunt cauzate de uneltele electrice întreținute necorespunzător.
- Păstrați piesele tăietoare ale sculei electrice ascuțite și curate. Uneltele de tăiere întreținute corespunzător, cu muchii de tăiere ascuțite, sunt mai puțin susceptibile de a se bloca și sunt mai precise și mai ușor de controlat.
- Utilizați întotdeauna scula electrică, accesoriile și biții de scule etc. în conformitate cu instrucțiunile din acest manual de instrucțiuni, ținând cont de condițiile de lucru și de lucrările care urmează să fie efectuate. Utilizarea sculei electrice pentru aplicații diferite de cele prevăzute ar putea duce la vătămări corporale sau la deteriorarea sculei electrice.
- Păstrați mânerul și toate suprafețele de prindere ale sculei electrice uscate, curate și lipsite de ulei și grăsime. Mânerul și suprafețele de prindere alunecoase nu permit manevrarea în siguranță a sculei în circumstanțe neprevăzute.

Utilizarea și îngrijirea uneltelor cu baterii

- Reîncărcați bateriile numai cu încărcătorul specificat de producător. Un încărcător care este utilizat pentru a încărca baterii nepotrivite poate crea un risc de incendiu.
- Folosiți scula electrică numai cu acumulatorii special prevăzuți. Utilizarea oricăror alte pachete de baterii poate crea un risc de rănire și de incendiu.
- Atunci când acumulatorul nu este utilizat, păstrați-l departe de alte obiecte metalice, cum ar fi agrafe de hârtie, monede, chei, cuie, șuruburi sau alte obiecte metalice mici care pot face o conexiune de la un terminal la altul. Dacă puneți în scurtcircuit bornele bateriei, puteți provoca arsuri sau un incendiu.
- În condiții abuzive, din baterie poate ieși lichid; evitați contactul. Dacă se produce accidental un contact, spălați cu apă. Dacă lichidul intră în contact cu ochii, solicitați imediat asistență medicală. Lichidul ejectat din baterie poate provoca iritații sau arsuri.
- Nu utilizați un acumulator deteriorat sau modificat. Este posibil ca bateriile deteriorate sau modificate să nu funcționeze conform destinației, ceea ce poate duce la incendiu sau explozie.
- Nu expuneți un pachet de baterii la foc sau la temperaturi excesive. Expunerea la foc sau la temperaturi de peste 130°C poate provoca o explozie.
- Respectați toate instrucțiunile de încărcare și nu încărcați acumulatorul în afara intervalului de temperatură specificat în instrucțiuni. Încărcarea necorespunzătoare sau la temperaturi în afara intervalului specificat poate deteriora bateria și crește riscul de incendiu.

Serviciul

- Trimiteți scula electrică la service de către personal calificat, folosind numai piese de schimb identice. Astfel se va asigura menținerea siguranței sculei electrice.
- Nu încercați niciodată să reparați singuri acumulatorii deteriorați. Întreținerea pachetelor de baterii trebuie efectuată numai de către producător sau de către tehnicienii de service autorizați.

Instrucțiuni de siguranță pentru vibratoarele de beton fără fir

- Țineți-vă întotdeauna mâinile și fața departe de capul vibrator atunci când îl folosiți.
- Opriți imediat unealta dacă observați un zgomot anormal sau ceva defect în timpul funcționării.
- Inspectați cu atenție scula pentru a vedea dacă nu este ruptă, crăpată sau deformată dacă o scăpați accidental sau dacă o loviți de ceva.
- Nu transportați unealta cu degetul pe comutator.
- Nu așezați scula și nu o porniți. Capul vibrator poate să se întoarcă necontrolat și să provoace un accident.
- Aveți grijă să nu lăsați apa, betonul umed sau altele asemenea să pătrundă în sculă. Nu lăsați scula să cadă în beton umed.
- Introduceți cu grijă capul vibrator între cadrele de fier/oțel sau țijele de armare și asigurați-vă că unealta nu intră în contact cu acestea.
- Nu striviți sau răsuciți furtunul flexibil.
- Nu îndoiți prea mult furtunul flexibil.
- Folosiți o cârpă umedă sau ceva asemănător pentru a șterge cu grijă betonul umed rămas pe sculă după utilizare. Trebuie acordată o atenție deosebită curățării temeinice a orificiilor de aerisire, a zonei întrerupătorului, a deschiderilor capacului etc.
- Nu utilizați unealta pe ploaie. Nu curățați unealta în apă.

Instrucțiuni de siguranță pentru baterie

- Nu dezasamblați bateria.
- Dacă timpul de funcționare a devenit excesiv de scurt, opriți imediat funcționarea. Bateria se poate supraîncălzi și poate exploda.
- Dacă vă intră electrolitul în ochi, clătiți-i cu apă curată și solicitați imediat asistență medicală. Contactul electrolitului cu ochii poate duce la pierderea vederii.
- Nu scurtcircuitați bateria:
 - Nu atingeți terminalele cu niciun material conductor.
 - Evitați să depozitați bateria într-un recipient cu alte obiecte metalice, cum ar fi cuie, monede etc.
 - Nu expuneți bateria la apă sau la ploaie.
- Un scurtcircuit al bateriei poate cauza un flux mare de curent, supraîncălzire, posibile arsuri și chiar o defecțiune.
- Nu depozitați unealta și bateria în locuri în care temperatura poate atinge sau depăși 50 °C.
- Nu incinerati bateria, chiar dacă aceasta este grav deteriorată sau complet uzată. Bateria poate exploda în caz de incendiu.
- Aveți grijă să nu scăpați sau să loviți bateria.
- Nu utilizați o baterie deteriorată.
- Utilizați bateria numai cu produsele specificate de producător. Instalarea bateriei la produse incompatibile poate duce la un incendiu, căldură excesivă, explozie sau scurgere de electrolit.
- Utilizați numai baterii originale de la producător. Utilizarea bateriilor neoriginale, a bateriilor incompatibile cu unealta, precum și a bateriilor care au fost modificate poate duce la explozia bateriei, provocând incendii, vătămări corporale și daune.

DATE TEHNICE

Model	BBP5340
Tensiune	20 V (Li-ion)
Turație de mers în gol	1000 / 4000 rpm
Cuplu maxim	25 Nm
Alte caracteristici	Motor fără perii, afișaj de putere și lumină LED
Mașină goală - Vibrator poker nu este inclus	

* Producătorul își rezervă dreptul de a aduce modificări minore la designul și specificațiile tehnice ale produsului fără notificare prealabilă, cu excepția cazului în care aceste modificări afectează în mod semnificativ performanța și siguranța produselor. Piesele descrise / ilustrate în paginile manualului pe care îl țineți în mâini pot viza și alte modele din linia de produse ale producătorului cu caracteristici similare și pot să nu fie incluse în produsul pe care tocmai l-ați achiziționat.

* Pentru a asigura siguranța și fiabilitatea produsului, precum și valabilitatea garanției, toate lucrările de reparații, inspecții sau înlocuiri, inclusiv întreținerea și reglajele speciale, trebuie să fie efectuate numai de către tehnicienii ai departamentului de service autorizat al producătorului.

* Utilizați întotdeauna produsul cu echipamentul furnizat. Utilizarea produsului cu echipamente care nu sunt furnizate poate cauza defecțiuni sau chiar vătămări grave sau chiar moartea. Producătorul și importatorul nu sunt răspunzători pentru vătămările și daunele rezultate din utilizarea unui echipament neconform.

ÎNAINTE DE OPERARE

Instalarea sau scoaterea bateriei (Fig. 1-2)

Avertisment: Asigurați-vă întotdeauna că scula este oprită și că bateria este scoasă înainte de a efectua orice reglaje pe sculă.

- Opriți întotdeauna unealta înainte de a introduce sau scoate bateria.
- Pentru a scoate bateria, deschideți mai întâi capacul bateriei. Pentru a deschide capacul, apăsați pe partea încadrată a acestuia și pivotați-l cu partea încadrată apăsată. Apoi, retrageți-l din sculă în timp ce glisați butonul din partea din față a bateriei.
- Pentru a instala bateria, aliniați limba de pe baterie cu canelura din carcasă și glisați-o în poziție. Introduceți-o până la capăt până când se blochează în poziție cu un mic clic. Dacă partea roșie poate fi văzută pe partea superioară a butonului, bateria nu este complet blocată în poziție.

Avertisment: Nu instalați bateria cu forța. Dacă bateria nu alunecă ușor, înseamnă că nu este introdusă corect.

INSTRUCȚIUNI DE UTILIZARE

Declanșator ON/OFF (Fig. 3)

Atenție: Înainte de a introduce bateria în sculă, verificați întotdeauna dacă declanșatorul acționează corect și revine în poziția "OFF" atunci când este eliberat.

- Pentru a porni scula, trebuie doar să apăsați pe trăgaci. Eliberați trăgaciul pentru a opri.

Funcționare (Fig. 4)

- Țineți scula dreaptă în timpul funcționării.
- Utilizați scula în intervalul de vibrații efective la intervale echidistante.
- Intervalul eficient de îndepărtare a bulelor de aer este de aproximativ zece ori mai mare decât diametrul capului vibrator, adică aproximativ 250 mm.
- Nu folosiți unealta pentru a muta betonul în interiorul unei cofraje. Mortarul se va îndepărta, iar agregatul grosier va rămâne, provocând segregare.

Nivelarea eficientă și eliminarea bulelor de aer (Fig. 5)

Îndepărtarea bulelor de aer este completă după ce ați lucrat cu unealta în fiecare interval eficient, betonul nu se mai micșorează și mortarul s-a ridicat uniform la suprafață, dând un aspect ușor. Îndepărtați ușor unealta de pe suprafață.

Notă:

- Vibrarea prea mult timp într-un singur loc cauzează segregarea betonului.
- Atunci când agregatele grosiere se separă în timpul punerii în operă a betonului, scoateți cu lopata agregatele grosiere și puneți-le acolo unde este suficient mortar. Apoi folosiți unealta pe el. Nu lăsați agregatul grosier în stare segregată.
- Atunci când se betonează un șantier în pantă, turnați întotdeauna de jos la început. În acest fel, greutatea betonului proaspăt turnat și vibrațiile vor duce la eliminarea eficientă a bulelor de aer. Dimpotrivă, dacă turnarea se face mai întâi de sus, mortarul se va separa și, în cele din urmă, va aluneca spre fund.

ÎNȚREȚINERE

Atenție:

- Asigurați-vă întotdeauna că scula este oprită și că bateria este scoasă înainte de a efectua orice operațiune de întreținere a sculei.
- Nu utilizați niciodată benzină, benzină, diluant, alcool sau alte substanțe similare. Se pot produce decolorări, deformări sau fisuri.

Sfaturi pentru menținerea unei durate maxime a bateriei

- Încărcați bateria înainte de a o descărca complet. Întrerupeți întotdeauna funcționarea sculei și încărcați acumulatorul atunci când observați o putere mai mică a sculei.
- Nu reîncărcați niciodată o baterie complet încărcată. Supraîncărcarea scurtează durata de viață a bateriei.
- Încărcați bateria la temperatura camerei la 10 °C - 40 °C. Lăsați o baterie fierbinte să se răcească înainte de a o încărca.

ELIMINAREA MEDIULUI

Pentru a evita deteriorările în timpul transportului, scula trebuie să fie livrată într-un ambalaj solid. Ambalajul, precum și unitatea și accesoriile sunt fabricate din materiale reciclabile și pot fi eliminate în mod corespunzător. Componentele din plastic ale unelei sunt marcate în funcție de materialul lor, ceea ce face posibilă îndepărtarea ecologică și diferențiată datorită facilităților de colectare disponibile.



Numai pentru țările UE

Nu aruncați sculele electrice împreună cu deșeurile menajere!

În conformitate cu Directiva europeană 2002/96/CE privind deșeurile de echipamente electrice și electronice și cu punerea în aplicare a acesteia în conformitate cu legislația națională, uneltele electrice care au ajuns la sfârșitul duratei lor de viață trebuie colectate separat și returnate la o instalație de reciclare compatibilă cu mediul.

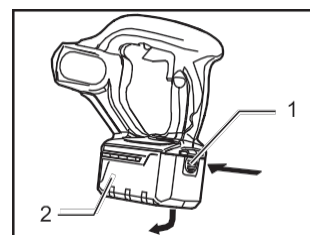

Fig. 1

1. Partea încadrată a capacului bateriei
2. Capacul bateriei

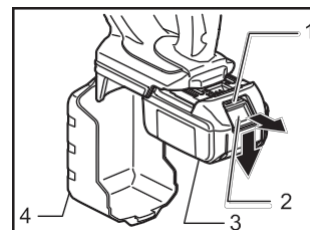

Fig. 2

1. Partea roșie
2. Buton
3. Baterie
4. Copertă

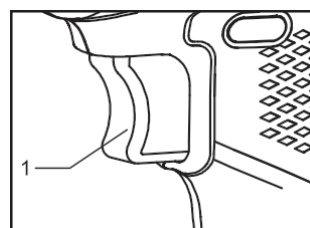

Fig. 3

1. Declanșator

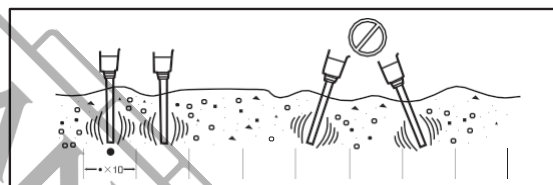

Fig. 4

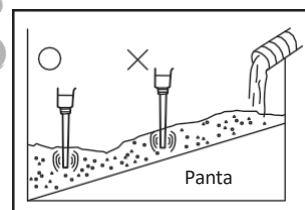

Fig. 5

SIMBOLI



Nosite zaštitu za oči.



Nosite zaštitu za sluh.



Nosite sigurnosnu masku.

UPUTE O SIGURNOSTI



Upozorenje: Pažljivo pročitajte priručnik prije upotrebe. Nepoštovanje upozorenja i uputa može rezultirati oštećenjem uređaja i/ili tjelesnom ozljedom. Čuvajte priručnik na sigurnom mjestu za buduću referencu.

Opće upute za sigurnost pri radu s električnim alatima

Sigurnost radnog područja

- Održavajte radno područje čistim i dobro osvijetljenim. Tamna ili zatrpana područja mogu dovesti do nesreća.
- Ne koristite alate na struju u eksplozivnim atmosferama, poput prisutnosti zapaljivih tekućina ili para, plinova ili prašine. Alati na struju mogu stvarati varnice koje mogu zapaliti plinove ili pare.
- Držite djecu i promatrače na sigurnom odstojanju dok koristite alat na struju.

Električna sigurnost

- Provjerite odgovaraju li utikači alata na struju utičnici. Nikada nemojte mijenjati utikač na bilo koji način. Ne koristite adaptere s uzemljenim alatima na struju. Korištenje neizmijenjenih utikača i odgovarajućih utičnica smanjit će rizik od električnog udara.
- Izbjegavajte dodir tijela s uzemljenim materijalima ili objektima, poput radijatora, cijevi, štednjaka i hladnjaka. Postoji ogroman rizik od električnog udara ako je vaše tijelo uzemljeno.
- Ne izlažite alate na struju kiši ili bilo kojim drugim vlažnim uvjetima. Ulazak vode u alat na struju može povećati rizik od električnog udara.
- Ne zlostavljajte kabel za napajanje. Nikada ne koristite kabel za nošenje, povlačenje ili isključivanje električnog alata. Držite kabel na sigurnom odstojanju od topline, ulja, oštrih rubova i pokretnih dijelova. Oštećeni ili zapetljani kablovi povećat će rizik od električnog udara.
- Pri korištenju električnog alata na otvorenom, koristite produžni kabel koji ima odgovarajuće specifikacije za vanjsku upotrebu. Korištenje produžnog kabela prikladnog za vanjsku upotrebu smanjit će rizik od električnog udara.
- Ako je rad električnog alata na vlažnom mjestu neizbježan, koristite napajanje koje je zaštićeno zaštitnim uređajem za diferencijalnu struju (RCD). Korištenje takvog uređaja smanjuje rizik od električnog udara.

Osobna sigurnost

- Budite oprezni, pazite na ono što radite i koristite zdrav razum prilikom korištenja alata na struju. Ne koristite alat na struju ako ste umorni ili pod utjecajem alkohola, droga ili lijekova. Trenutak nepažnje prilikom korištenja alata na struju može rezultirati ozbiljnom osobnom ozljedom.
- Koristite osobnu zaštitnu opremu. Uvijek nosite zaštitne naočale. Zaštitna oprema poput maske za prašinu, zaštite za sluh, cipela s protukliznim potplatom ili sigurnosnih kaciga, korištena u odgovarajućim uvjetima, smanjit će rizik od ozljeda.
- Spriječite nenamjerno pokretanje. Provjerite je li prekidač za napajanje isključen prije spajanja na izvor napajanja i/ili baterijski paket, podizanja ili nošenja alata na struju. Nošenje alata na struju s prstom na prekidaču ili spajanje alata na struju koji imaju uključen prekidač na izvor napajanja može dovesti do nesreća.
- Uklonite sve ključeve za podešavanje ili ključeve prije uključivanja alata na struju. Ključ za podešavanje ili ključ ostavljen pričvršćen za rotirajući dio alata na struju može rezultirati osobnom ozljedom.
- Ne protežite se. Održavajte ravnotežu i pravilno stajanje u svakom trenutku. To pomaže operatoru da bolje kontrolira alat na struju u neočekivanim situacijama.
- Pravilno se obucite. Ne nosite labavu odjeću ili nakit. Držite kosu, odjeću i rukavice dalje od pokretnih dijelova. Labava odjeća, nakit i/ili duga kosa mogu se uhvatiti u pokretnim dijelovima.

Korištenje i održavanje alata na struju

- Ne prisiljavajte električni alat. Koristite odgovarajući električni alat za svaku primjenu. Ispravan električni alat uvijek će obaviti posao bolje i sigurnije kada se koristi kako je namijenjeno.
- Ne koristite alat na struju ako se prekidač ne može uključiti ili isključiti. Svaki alat na struju koji se ne može kontrolirati prekidačem izuzetno je opasan i mora se popraviti.
- Isključite glavni utikač iz izvora napajanja i/ili baterijski paket iz alata na struju prije mijenjanja pribora, vršenja bilo kakvih prilagodbi ili pohrane alata na struju. Takve preventivne sigurnosne mjere smanjit će rizik od nenamjernog pokretanja alata na struju.
- Kada alat na struju nije u upotrebi, čuvajte ga izvan doseg djece i ne dopustite osobama koje nisu upoznate s alatom na struju ili ovim uputama da koriste i upravljaju alatom na struju. Alati na struju su izuzetno opasni u rukama neobučanih korisnika.
- Održavajte alat na struju. Provjerite postoji li iskrivljenje ili blokada pokretnih dijelova, lomljenje dijelova, curenje i bilo koji drugi problem koji može utjecati na rad alata na struju. Ako je oštećen, alat na struju treba popraviti prije upotrebe. Mnoge nesreće i ozljede uzrokovane su loše održanim alatima na struju.
- Držite oštre i čiste dijelove za rezanje alata na struju. Pravilno održavani alati za rezanje s oštrim rubovima za rezanje manje su vjerojatni da će se blokirati i precizniji su i lakši za kontrolu.
- Uvijek koristite alat na struju, pribor i alate itd. u skladu s uputama ovog uputstva za upotrebu, uzimajući u obzir radne uvjete i posao koji treba obaviti. Korištenje alata na struju za primjene različite od predviđenih može rezultirati osobnom ozljedom ili oštećenjem alata na struju.
- Držite ručke i sve površine za hvatanje električnog alata suhim, čistim i bez ulja i masti. Klizave ručke i površine za hvatanje ne dopuštaju sigurno rukovanje alatom u neočekivanim situacijama.

Korištenje i održavanje baterijskog alata

- Puniti baterije samo s punjačem koji je specificiran od strane proizvođača. Punjač koji se koristi za punjenje neodgovarajućih baterija može stvoriti rizik od požara.
- Koristite električni alat samo s posebno označenim baterijskim paketima. Korištenje drugih baterijskih paketa može stvoriti rizik od ozljeda i požara.
- Kada baterijski paket nije u upotrebi, držite ga dalje od drugih metalnih predmeta, poput spajalica, novčića, ključeva, čavala, vijaka ili drugih malih metalnih predmeta koji mogu napraviti spoj s jednog terminala na drugi. Spajanje terminala baterije može uzrokovati opekline ili požar.
- Pod uvjetima zlostavljanja, tekućina može biti izbačena iz baterije; izbjegavajte kontakt. Ako dođe do kontakta, isperite vodom. Ako tekućina dođe u kontakt s očima, odmah potražite medicinsku pomoć. Tekućina izbačena iz baterije može izazvati iritaciju ili opekline.
- Ne koristite oštećeni ili modificirani baterijski paket. Oštećene ili modificirane baterije možda neće funkcionirati kako je namijenjeno, što može rezultirati požarom ili eksplozijom.
- Ne izlažite baterijski paket vatri ili pretjeranim temperaturama. Izlaganje vatri ili temperaturama iznad 130°C može uzrokovati eksploziju.
- Slijedite sve upute za punjenje i ne puniti baterijski paket izvan temperaturnog raspona specificiranog u uputama. Nepravilno punjenje ili punjenje na temperaturama izvan specificiranog raspona može oštetiti bateriju i povećati rizik od požara.

Servisiranje

- Električni alat servisirajte kvalificirano osoblje za servisiranje, koristeći samo identične zamjenske dijelove. Time će se osigurati da je sigurnost električnog alata očuvana.
- Nikada ne pokušavajte sami popraviti oštećene baterijske pakete. Servisiranje baterijskih paketa trebaju obavljati samo proizvođač ili ovlašteni servisni tehničari.

Sigurnosne upute za bežične vibratore za beton

- Uvijek držite ruke i lice dalje od vibrirajuće glave tijekom rada.
- Isključite alat odmah ako primijetite neobičnu buku ili nešto neispravno tijekom rada.
- Pažljivo pregledajte alat na pukotine, lomove ili deformacije ako ga slučajno ispustite ili udarite o nešto.
- Ne nosite alat s prstom na prekidaču.
- Ne postavljajte alat na pod i uključite ga. Vibrirajuća glava može nekontrolirano zavrtjeti i uzrokovati nesreću.
- Pazite da voda, mokri beton ili slično ne uđu u alat. Ne dopustite da alat padne u mokri beton.
- Pažljivo umetnite vibrirajuću glavu između željeznih/čeličnih okvira ili armaturnih šipki i provjerite da alat ne dođe u dodir s njima.
- Ne gnječite ili savijajte prekomjerno fleksibilno crijevo.
- Ne savijajte prekomjerno fleksibilno crijevo.
- Koristite mokru krpu ili slično za pažljivo obrisati bilo koji mokri beton koji je ostao na alatu nakon uporabe. Posebna pažnja treba se posvetiti temeljitom čišćenju otvora za ventilaciju, područja prekidača, otvora za poklopac, itd.
- Ne koristite alat na kiši. Ne čistite alat vodom.

Sigurnosne upute za bateriju

- Ne rastavljajte bateriju.
- Ako je vrijeme rada postalo izrazito kraće, odmah prestanite s radom. Baterija se može pregrijati i eksplodirati.
- Ako elektrolit dospije u vaše oči, isperite ih čistom vodom i odmah potražite medicinsku pomoć. Kontakt elektrolita s očima može rezultirati gubitkom vida.
- Ne skraćujte bateriju:
 - Ne dodirujte kontakte s bilo kojim provodnim materijalom.
 - Izbjegavajte pohranu baterije u spremnik s drugim metalnim predmetima poput čavala, novčića, itd.
 - Ne izlažite bateriju vodi ili kiši.
- Skraćivanje baterije može uzrokovati veliki protok struje, pregrijavanje, moguće opekline i čak kvar.
- Ne pohranjujte alat i bateriju na mjestima gdje temperatura može doseći ili premašiti 50 °C.
- Ne spaljujte bateriju čak i ako je ozbiljno oštećena ili je potpuno istrošena. Baterija može eksplodirati u požaru.
- Pazite da ne ispustite ili udarite bateriju.
- Ne koristite oštećenu bateriju.
- Koristite bateriju samo s proizvodima specificiranim od strane proizvođača. Instaliranje baterije na nekompatibilne proizvode može rezultirati požarom, pretjeranom toplinom, eksplozijom ili curenjem elektrolita.
- Koristite samo originalne baterije od proizvođača. Upotreba neoriginalnih baterija, baterija koje nisu kompatibilne s alatom, kao i baterija koje su izmijenjene može rezultirati pucanjem baterije, uzrokujući požare, ozljede i štetu.

TEHNIČKI PODACI

Model	BBP5340
Napon	20 V (Li-ion)
Broj okretaja u praznom hodu	1000 / 4000 okr/min
Maksimalni okretni moment	25 Nm
Ostale značajke	Bez četkica, prikaz snage i LED svjetlo
Goli stroj - Vibrirajuća igla nije uključena	

* Proizvođač zadržava pravo na manje izmjene u dizajnu proizvoda i tehničkim specifikacijama bez prethodne najave, osim ako te promjene značajno utječu na performanse i sigurnost proizvoda. Dijelovi opisani / ilustrirani na stranicama priručnika koje držite u rukama također se mogu odnositi na druge modele proizvođačeve linije proizvoda sa sličnim značajkama i možda neće biti uključeni u proizvod koji ste upravo nabavili.

* Kako bi se osigurala sigurnost i pouzdanost proizvoda i valjanost jamstva, sve popravke, inspeksijske ili zamjenske radove, uključujući održavanje i posebne prilagodbe, smiju obavljati samo tehničari ovlaštenog servisnog odjela proizvođača.

* Uvijek koristite proizvod s isporučenom opremom. Rad proizvoda s neiskorištenom opremom može uzrokovati kvarove ili čak ozbiljne ozljede ili smrt. Proizvođač i uvoznik nisu odgovorni za ozljede i štete nastale uporabom nesukladne opreme.

PRIJE RADA

Postavljanje ili uklanjanje baterije (Slika 1-2)

Upozorenje: Uvijek provjerite je li alat isključen i baterija uklonjena prije bilo kakvih podešavanja na alatu.

- Uvijek isključite alat prije umetanja ili uklanjanja baterije.
- Za uklanjanje baterije, prvo otvorite poklopac baterije. Da biste otvorili poklopac, pritisnite njegovu udubljenu stranu i okrenite je s pritisnutom udubljenom stranom. Zatim je izvucite iz alata dok kliznete gumb na prednjoj strani baterije.
- Da biste instalirali bateriju, uskladite jezik na bateriji s utorom u kućištu i gurnite je na mjesto. Gurnite je sve dok se ne zaključa s malim klikom. Ako se crveni dio može vidjeti na gornjoj strani gumba, baterija nije potpuno zaključana na mjestu.

Upozorenje: Ne instalirajte bateriju silom. Ako se baterija ne klizi lako, nije pravilno umetnuta.

UPUTE ZA RAD

Okidač za uključivanje/isključivanje (ON/OFF - Slika 3)

Pažnja: Prije umetanja baterije u alat, uvijek provjerite da li prekidač pravilno djeluje i vraća se u položaj "OFF" kada se pusti.

- Za pokretanje alata, jednostavno povucite prekidač. Pustite prekidač da zaustavi.

Rad (Slika 4)

- Držite alat ravno tijekom rada.
- Koristite alat unutar učinkovitog raspona vibracija na jednakim udaljenostima.
- Učinkoviti raspon uklanjanja zračnih mjehurića je otprilike deset puta promjera vibrirajuće glave, ili oko 250 mm.
- Ne koristite alat za premještanje betona unutar oblika. Mort će se samo pomaknuti i grubo agregat će ostati, uzrokujući segregaciju.

Učinkovito niveliranje i uklanjanje zračnih mjehurića (Slika 5)

Uklanjanje zračnih mjehurića je potpuno nakon što ste radili alat kroz svaki učinkoviti raspon, beton prestaje skupljati se i žbuka je ravnomjerno narasla do površine, dajući svijetli izgled. Nježno uklonite alat s površine.

Napomena:

- Predugo vibriranje na jednom mjestu uzrokuje segregaciju betona.
- Kada se grubo agregati segregiraju prilikom postavljanja betona, izvadite grubu zrnatu tvar i stavite je tamo gdje ima dovoljno žbuke. Zatim koristite alat na tome. Ne ostavljajte grubu zrnatu tvar u segregiranom stanju.
- Prilikom betoniranja kosog terena, uvijek sipajte s dna na početku. Na taj način, težina svježe izlivenog betona i vibracija će dovesti do učinkovitog uklanjanja zračnih mjehurića. Nasuprot tome, ako se sipa prvo odozgo, žbuka će se odvojiti i na kraju skliznuti na dno.

Održavanje

Pazite:

- Uvijek se pobrinite da je alat isključen i baterija uklonjena prije obavljanja bilo kakvih radova održavanja na alatu.
- Nikada nemojte koristiti benzin, benzol, razrjeđivač, alkohol ili slično. Može doći do promjene boje, deformacije ili pucanja.

Savjeti za održavanje maksimalnog vijeka trajanja baterije.

- Napunite bateriju prije potpunog pražnjenja. Uvijek zaustavite rad alata i napunite bateriju kada primijetite manju snagu alata.
- Nikada ne puniti potpuno napunjenu bateriju. Pretjerano punjenje skraćuje vijek trajanja baterije.
- Puniti bateriju pri sobnoj temperaturi od 10 °C - 40 °C. Pustite da se vruća baterija ohladi prije punjenja.

OKOLIŠNO ODLAGANJE

Kako bi se izbjegla oštećenja tijekom transporta, alat se mora isporučiti u čvrstoj ambalaži. Pakiranje, kao i jedinica i pribor izrađeni su od materijala koji se mogu reciklirati i mogu se na odgovarajući način zbrinuti. Plastične komponente alata označene su prema materijalu iz kojeg su izrađene, što omogućuje ekološki prihvatljivo i različito uklanjanje zbog dostupnih objekata za prikupljanje.



Samo za zemlje EU

Ne odlažite električne alate zajedno s kućnim otpadom!

U skladu s europskom Direktivom 2002/96/EC o otpadnoj električnoj i elektroničkoj opremi i njenom provedbom u skladu s nacionalnim zakonom, električni alati koji su došli do kraja svog životnog vijeka moraju se skupljati odvojeno i vratiti u ekološki prihvatljivo postrojenje za recikliranje.

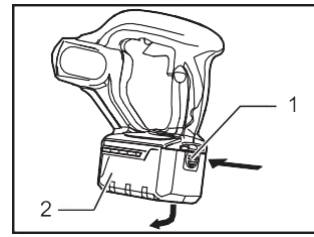

Slika 1

1. Uvukli dio poklopca baterije
2. Poklopac baterije

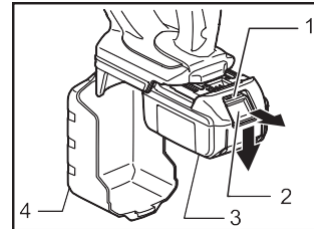

Slika 2

1. Crveni dio
2. Gumb
3. Baterija
4. Poklopac

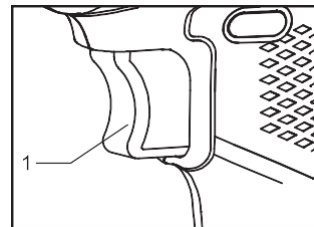

Slika 3

1. Okidač

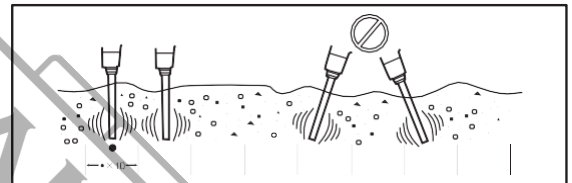

Slika 4

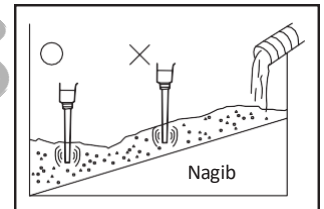

Slika 5

SYMBOLE



Nosić okulary ochronne.



Nosić środki ochrony słuchu.



Nosić maskę ochronną.

INSTRUKCJE BEZPIECZEŃSTWA



Ostrzeżenie: Przed należy uważnie przeczytać instrukcję obsługi. Niezastosowanie się do ostrzeżeń i instrukcji może spowodować uszkodzenie urządzenia i/lub obrażenia ciała. Instrukcję należy przechowywać w bezpiecznym miejscu do w przyszłości.

Ogólne ostrzeżenia dotyczące bezpieczeństwa elektronarzędzi

Bezpieczeństwo w miejscu pracy

- Obszar roboczy powinien być czysty i dobrze oświetlony. Ciemne lub zagracone obszary mogą prowadzić do wypadków.
- Nie używaj elektronarzędzi w atmosferze wybuchowej, np. w obecności łatwopalnych cieczy, oparów, gazów lub pyłów. Elektronarzędzia mogą wytwarzać iskry, które mogą spowodować zapłon gazów lub oparów.
- Podczas korzystania z elektronarzędzia dzieci i osoby postronne powinny znajdować się w bezpiecznej odległości.

Bezpieczeństwo elektryczne

- Należy upewnić się, że wtyczka elektronarzędzia pasuje do gniazdka. Nie wolno w żaden sposób modyfikować wtyczki. Nie używaj przejściówek z uziemionymi elektronarzędziami. Używanie niezmodyfikowanych wtyczek i pasujących gniazd zmniejsza ryzyko porażenia prądem elektrycznym.
- Należy unikać kontaktu ciała z uziemionymi materiałami lub przedmiotami, takimi jak grzejniki, rury, piece i lodówki. Kontakt ciała z uziemieniem stwarza ogromne ryzyko porażenia prądem elektrycznym.
- Nie wystawiać elektronarzędzi na działanie deszczu lub innych wilgotnych warunków. Przedostanie się wody do elektronarzędzia może zwiększyć ryzyko porażenia prądem.
- Nie wolno nadużywać przewodu zasilającego. Nigdy nie używaj przewodu do przenoszenia, ciągnięcia lub odłączania narzędzia elektrycznego. Przewód należy przechowywać w bezpiecznej odległości od źródeł ciepła, oleju, ostrych krawędzi i ruchomych części. Uszkodzony lub splątany przewód zwiększa ryzyko porażenia prądem elektrycznym.
- Podczas korzystania z elektronarzędzia na zewnątrz należy używać przedłużacza o odpowiednich parametrach do użytku na zewnątrz. Użycie przystosowanego do pracy na zewnątrz zmniejsza ryzyko porażenia prądem elektrycznym.
- Jeśli nie można uniknąć pracy elektronarzędzia w wilgotnym miejscu, należy użyć wyłącznika różnicowoprądowego (RCD). Użycie wyłącznika różnicowoprądowego zmniejsza ryzyko porażenia prądem elektrycznym.

Bezpieczeństwo osobiste

- Podczas obsługi należy zachować czujność, uważać na to, co się robi i kierować się zdrowym rozsądkiem. Nie używaj elektronarzędzia, jeśli jesteś zmęczony lub znajdujesz się pod wpływem alkoholu, narkotyków lub leków. Chwila nieuwagi podczas obsługi elektronarzędzia może skutkować poważnymi obrażeniami ciała.
- Stosować środki ochrony osobistej. Należy zawsze nosić okulary ochronne. Sprzęt ochronny, taki jak maska przeciwpyłowa, ochrona słuchu, antypoślizgowe obuwie ochronne lub kaski ochronne, używany w odpowiednich warunkach, zmniejszy ryzyko odniesienia obrażeń ciała.
- Zapobieganie przypadkowemu uruchomieniu. Przed podłączeniem do źródła zasilania i/lub akumulatora, podniesieniem lub przeniesieniem elektronarzędzia należy upewnić się, że wyłącznik zasilania znajduje się w pozycji wyłączonej. Przenoszenie elektronarzędzi z palcem na wyłączniku zasilania lub podłączanie do źródła zasilania elektronarzędzi z wyłącznikiem w pozycji włączonej może prowadzić do wypadków.
- Przed włączeniem elektronarzędzia należy zdjąć klucze nastawcze lub klucze płaskie. Klucz nastawczy lub klucz pozostawiony na obracającej się części elektronarzędzia może spowodować obrażenia ciała.
- Nie sięgać zbyt wysoko. utrzymuj równowagę i prawidłową postawę. Pomaga to operatorowi lepiej kontrolować elektronarzędzie w nieoczekiwanych sytuacjach.
- Ubieraj się odpowiednio. Nie nosić luźnej odzieży ani biżuterii. Włosy, odzież i rękawice należy trzymać z dala od ruchomych części. Luźne ubrania, biżuteria i/lub długie włosy mogą zostać wciągnięte przez ruchome części.

Użytkowanie i konserwacja elektronarzędzi

- Nie używaj elektronarzędzia na siłę. Do każdego należy używać odpowiedniego elektronarzędzia. Właściwe elektronarzędzie zawsze wykona pracę lepiej i bezpieczniej, jeśli będzie używane zgodnie z przeznaczeniem.
- Nie używaj elektronarzędzia, jeśli przełącznik nie włącza lub nie wyłącza go. Każde elektronarzędzie, którym nie można sterować za pomocą przełącznika, jest bardzo niebezpieczne i musi zostać naprawione.
- Przed wymianą akcesoriów, dokonywaniem jakichkolwiek regulacji lub przechowywaniem elektronarzędzia należy odłączyć wtyczkę od źródła zasilania i/lub akumulator od elektronarzędzia. Takie zapobiegawcze środki bezpieczeństwa zmniejszą ryzyko przypadkowego uruchomienia elektronarzędzia.
- Gdy elektronarzędzie nie jest w użyciu, należy przechowywać je w miejscu niedostępnym dla dzieci i nie zezwalać na korzystanie z niego osobom, które nie zapoznały się z elektronarzędziem lub niniejszymi instrukcjami. Elektronarzędzia są niezwykle niebezpieczne w rękach nieprzeszkolonych użytkowników.
- Konserwacja elektronarzędzia. Należy sprawdzać, czy ruchome części nie są przesunięte lub zakleszczone, czy uległy uszkodzeniu, czy nie ma wycieków i innych usterek, które mogą mieć wpływ na działanie elektronarzędzia. Jeśli elektronarzędzie jest uszkodzone, należy je naprawić przed użyciem. Wiele wypadków i obrażeń jest spowodowanych przez niewłaściwą konserwację elektronarzędzi.
- Części tnące elektronarzędzia powinny być ostre i czyste. Prawidłowo konserwowane narzędzia tnące z ostrymi krawędziami tnącymi są mniej podatne na zakleszczenia, bardziej precyzyjne i łatwiejsze do kontrolowania.
- Elektronarzędzia, osprzętu, końcówek narzędziowych itp. należy zawsze używać zgodnie z zaleceniami niniejszej instrukcji obsługi, uwzględniając warunki pracy i rodzaj pracy. Używanie elektronarzędzia w sposób niezgodny z przeznaczeniem może spowodować obrażenia ciała lub uszkodzenie elektronarzędzia.
- Uchwyty i wszelkie powierzchnie chwytne elektronarzędzia powinny być suche, czyste i wolne od oleju i smaru. Śliskie uchwyty i powierzchnie chwytne nie pozwalają na bezpieczną obsługę narzędzia w nieoczekiwanych okolicznościach.

Użytkowanie i pielęgnacja narzędzi akumulatorowych

- Akumulatory należy ładować wyłącznie za pomocą ładowarki określonej przez . Ładowarka używana do ładowania nieodpowiednich akumulatorów może spowodować ryzyko pożaru.
- Narzędzia elektrycznego należy używać wyłącznie z przeznaczonymi do tego celu akumulatorami. Używanie innych akumulatorów może stwarzać ryzyko obrażeń i pożaru.
- Gdy akumulator nie jest używany, należy trzymać go z dala od innych metalowych przedmiotów, takich jak spinacze do papieru, monety, klucze, gwoździe, śruby lub inne małe metalowe przedmioty, które mogą spowodować zwarcie między zaciskami. Zwarcie biegunów akumulatora może spowodować oparzenia lub pożar.
- W niewłaściwych warunkach z akumulatora może wytrysnąć ciecz; należy unikać kontaktu. W razie przypadkowego kontaktu spłukać wodą. W przypadku kontaktu cieczy z oczami należy natychmiast skontaktować się z lekarzem. Ciecz wypływająca z akumulatora może powodować podrażnienia lub oparzenia.
- Nie należy używać uszkodzonych lub zmodyfikowanych akumulatorów. Uszkodzone lub zmodyfikowane baterie mogą nie działać zgodnie z przeznaczeniem, powodując pożar lub wybuch.
- Nie należy narażać akumulatora na działanie ognia lub nadmiernych temperatur. Wystawienie na działanie ognia lub temperatury powyżej 130°C może spowodować wybuch.
- Należy przestrzegać wszystkich instrukcji ładowania i nie ładować akumulatora poza zakresem temperatur określonym w instrukcji. Nieprawidłowe ładowanie lub ładowanie w temperaturach wykraczających poza podany zakres może spowodować uszkodzenie akumulatora i zwiększyć ryzyko pożaru.

Usługa

- Serwisowanie elektronarzędzia należy zlecać wykwalifikowanemu personelowi, stosującemu wyłącznie identyczne części zamienne. Zapewni to zachowanie bezpieczeństwa elektronarzędzia.
- Nigdy nie należy podejmować prób samodzielnej naprawy uszkodzonych akumulatorów. Serwisowanie akumulatorów powinno być wykonywane wyłącznie przez producenta lub autoryzowanych techników serwisowych.

Instrukcje bezpieczeństwa dotyczące bezprzewodowych wibratorów do betonu

- Podczas pracy należy zawsze trzymać ręce i twarz z dala od głowicy wibracyjnej.
- Natychmiast wyłącz narzędzie, jeśli podczas pracy zauważysz nietypowy hałas lub usterkę.
- Po przypadkowym upuszczeniu narzędzia lub uderzeniu nim o coś należy je dokładnie sprawdzić pod kątem uszkodzeń, pęknięć lub odkształceń.
- Nie przenosić narzędzia z palcem na przełączniku.
- Nie odkładaj narzędzia i nie go. Wibrująca głowica może wymknąć się spod kontroli i spowodować wypadek.
- Należy uważać, aby woda, mokry beton itp. nie dostały się do narzędzia. Nie wolno dopuścić do upadku narzędzia na mokry beton.
- Ostrożnie wsuń głowicę wibracyjną między żelazne/stalowe ramy lub pręty wzmacniające i upewnij się, że narzędzie nie styka się z nimi.
- Nie zgniatać ani nie skręcać elastycznego węża.
- Nie zginać nadmiernie przewodu elastycznego.
- Po użyciu należy ostrożnie wytrzeć mokną szmatką lub podobnym materiałem mokry beton pozostawiony na narzędziu. Szczególną uwagę należy zwrócić na dokładne wyczyszczenie otworów wentylacyjnych, obszaru przełącznika, otworów pokrywy itp.
- Nie używaj urządzenia podczas deszczu. Nie czyścić narzędzia w wodzie.

Instrukcje bezpieczeństwa dotyczące akumulatora

- Nie należy demontować akumulatora.
- Jeśli czas pracy nadmiernie się , należy natychmiast przerwać pracę. Bateria może się przegrzać i eksplodować.
- Jeśli elektrolit dostanie się do oczu, należy przemyć je czystą wodą i skontaktować się z lekarzem. Kontakt elektrolitu z oczami może spowodować utratę wzroku.
- Nie zwierać akumulatora:
 - Nie dotykać zacisków żadnym materiałem przewodzącym.
 - Należy unikać przechowywania akumulatora w pojemniku z innymi metalowymi przedmiotami, takimi jak gwoździe, monety itp.
 - Nie wystawiać baterii na działanie wody lub deszczu.
- Zwarcie akumulatora może spowodować duży przepływ prądu, przegrzanie, możliwe oparzenia, a nawet awarie.
- Nie należy przechowywać narzędzia i akumulatora w miejscach, w których temperatura może osiągnąć lub przekroczyć 50 °C.
- Nie należy spalać akumulatora, nawet jeśli jest on poważnie uszkodzony lub całkowicie . Bateria może eksplodować podczas pożaru.
- Należy uważać, aby nie upuścić ani nie uderzyć akumulatora.
- Nie używaj uszkodzonej baterii.
- Akumulatora należy używać wyłącznie z produktami określonymi przez producenta. Podłączenie akumulatora do niekompatybilnych produktów może spowodować pożar, przegrzanie, wybuch lub wyciek elektrolitu.
- Należy używać wyłącznie oryginalnych baterii producenta. Używanie nieoryginalnych baterii, baterii niekompatybilnych z urządzeniem oraz baterii, które zostały zmodyfikowane, może spowodować wybuch baterii, pożar, obrażenia ciała i uszkodzenia.

DANE TECHNICZNE

Model	BBP5340
Napięcie	20 V (Li-ion)
Prędkość bez obciążenia	1000/4000 obr/min
Maksymalny moment obrotowy	25 Nm
Inne funkcje	Silnik bezszczotkowy, wyświetlacz mocy i oświetlenie LED
Sama maszyna - wibrator nie jest dołączony do zestawu	

* Producent zastrzega sobie prawo do wprowadzania niewielkich zmian w konstrukcji i specyfikacji technicznej produktu bez wcześniejszego powiadomienia, chyba że zmiany te znacząco wpływają na wydajność i bezpieczeństwo produktów. Części opisane / zilustrowane na stronach instrukcji, którą trzymasz w rękach, mogą również dotyczyć innych modeli linii produktów producenta o podobnych cechach i mogą nie być zawarte w produkcie, który właśnie nabyłeś.

* Aby zapewnić bezpieczeństwo i niezawodność produktu oraz ważność gwarancji, wszelkie naprawy, przeglądy lub wymiany, w tym konserwacja i specjalne regulacje, mogą być wykonywane wyłącznie przez techników autoryzowanego działu serwisowego producenta.

* Produkt należy zawsze użytkować z dostarczonym wyposażeniem. Użytkowanie produktu z niedostarczonym sprzętem może spowodować nieprawidłowe działanie, a nawet poważne obrażenia lub śmierć. Producent i importer nie ponoszą odpowiedzialności za obrażenia i szkody wynikające z użycia niezgodnego sprzętu.

PRZED OPERACJĄ

Instalowanie lub wyjmowanie akumulatora (rys. 1-2)

Ostrzeżenie: Przed przystąpieniem do regulacji narzędzia należy zawsze upewnić się, że jest ono wyłączone, a akumulator wyjęty.

- Przed włożeniem lub wyjęciem akumulatora należy zawsze wyłączyć urządzenie.
- Aby wyjąć baterię, należy najpierw otworzyć pokrywę baterii. Aby otworzyć pokrywę, należy nacisnąć jej wgłębioną część i obrócić ją z wciśniętą częścią wgłębioną. Następnie należy wyjąć ją z narzędzia, przesuwając przycisk z przodu akumulatora.
- Aby zainstalować akumulator, wyrównaj wypust na akumulatorze z rowkiem w obudowie i wsuń go na miejsce. Włóż ją do końca, aż zablokuje się na miejscu z lekkim kliknięciem. Jeśli w górnej części przycisku widoczna jest czerwona część, oznacza to, że bateria nie jest całkowicie zablokowana.

Ostrzeżenie: Nie należy instalować akumulatora na siłę. Jeśli bateria nie daje się łatwo wsunąć, oznacza to, że nie jest włożony prawidłowo.

INSTRUKCJA OBSŁUGI

Spust ON/OFF (rys. 3)

Przeostrożenie: Przed włożeniem akumulatora do narzędzia należy zawsze sprawdzić, czy spust działa prawidłowo i powraca do pozycji "OFF" po zwolnieniu.

- Aby uruchomić narzędzie, wystarczy pociągnąć za spust. Aby zatrzymać, zwolnij spust.

Działanie (rys. 4)

- Trzymaj narzędzie prosto podczas pracy.
- Używać narzędzia w efektywnym zakresie wibracji w równych odstępach czasu.
- Efektywny zakres usuwania pęcherzyków powietrza to około dziesięciokrotność średnicy głowicy wibracyjnej, czyli około 250 mm.
- Nie używaj narzędzia do przemieszczania betonu w formie. Zaprawa po prostu się odsunie, a grube kruszywo pozostanie, powodując segregację.

Skuteczne poziomowanie i usuwanie pęcherzyków powietrza (rys. 5)

Usuwanie pęcherzyków powietrza jest zakończone po zakończeniu pracy narzędziem w każdym efektywnym zakresie, beton przestaje się kurczyć, a zaprawa równomiernie wypływa na powierzchnię, nadając jej lekki wygląd. Delikatnie zdejmij narzędzie z powierzchni.

Uwaga:

- Zbyt długie wibrowanie w jednym miejscu powoduje segregację betonu.
- Gdy kruszywo gruboziarniste rozdzieli się podczas układania betonu, należy wyjąć kruszywo gruboziarniste łopatką i umieścić je w miejscu, w którym jest zaprawa. Następnie użyj narzędzia. Nie pozostawiaj grubego kruszywa w stanie segregacji.
- Podczas betonowania należy zawsze na wylewać beton od dołu. W ten sposób ciężar świeżo wylanego betonu i wibracje doprowadzą do skutecznego usunięcia pęcherzyków powietrza. I odwrotnie, jeśli wylewanie odbywa się najpierw od góry, zaprawa oddzieli się i ostatecznie zsunie na dno.

KONSERWACJA

Uwaga:

- Przed przystąpieniem do jakichkolwiek prac konserwacyjnych należy zawsze upewnić się, że urządzenie jest wyłączone, a akumulator wyjęty.
- Nigdy nie używaj benzyny, benzyny, rozcieńczalnika, alkoholu itp. Może to odbarwienia, deformacje lub pęknięcia.

Wskazówki dotyczące utrzymania maksymalnej żywotności baterii

- Akumulator należy naładować przed całkowitym rozładowaniem. Zawsze zatrzymuj pracę narzędzia i ładuj akumulator, gdy zauważysz spadek mocy narzędzia.
- Nigdy nie należy ładować całkowicie naładowanego akumulatora. Przeładowanie skraca żywotność akumulatora.
- Akumulator należy ładować w temperaturze pokojowej od 10°C do 40°C. Przed należy odczekać, aż gorący akumulator ostygnie.

UTYLIZACJA ŚRODOWISKOWA

Aby uniknąć uszkodzeń podczas transportu, narzędzie musi być dostarczone w solidnym opakowaniu. Opakowanie oraz urządzenie i akcesoria są wykonane z materiałów nadających się do recyklingu i mogą być odpowiednio utylizowane. Plastikowe elementy narzędzia są oznaczone zgodnie z materiałem, z którego zostały wykonane, co umożliwia ich usunięcie w sposób przyjazny dla środowiska i zróżnicowany dzięki dostępnym punktom zbiórki.



Tylko dla krajów UE

Nie wyrzucać narzędzi elektrycznych razem z odpadami!

Zgodnie z Dyrektywą Europejską 2002/96/WE w sprawie zużytego sprzętu elektrycznego i elektronicznego oraz jej wdrożeniem zgodnie z prawem krajowym, narzędzia elektryczne, których okres użytkowania dobiegł końca, muszą być zbierane oddzielnie i oddawane do przyjaznego dla środowiska zakładu recyklingu.

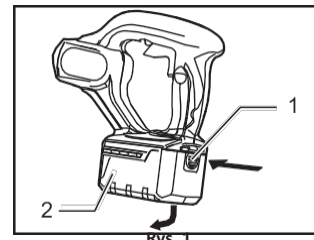

1. Część wpuszczana pokrywy baterii
2. Pokrywa baterii

Rys. 1

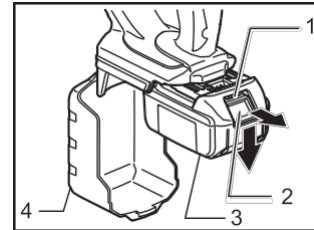

1. Czerwona część
2. Przycisk
3. Bateria
4. Okładka

Rys. 2

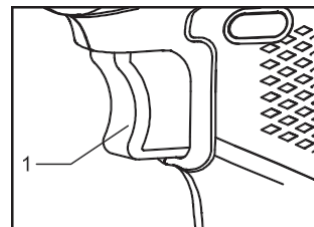

1. Spust

Rys. 3

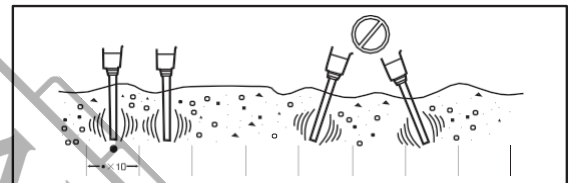

Rys. 4

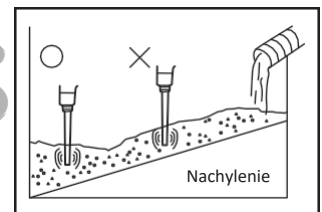

Rys. 5

ΕΓΓΥΗΣΗ

EL

Τα ηλεκτρικά εργαλεία έχουν κατασκευαστεί με αυστηρά πρότυπα που έχει θέσει η εταιρεία και συνάδουν με τα ευρωπαϊκά πρότυπα ποιότητας. Για τα ηλεκτρικά εργαλεία της εταιρείας μας παρέχεται περίοδος εγγύησης 24 μηνών για ερασιτεχνική χρήση και 12 μηνών για επαγγελματική χρήση. Η ισχύς της εγγύησης ξεκινά από την ημερομηνία αγοράς του προϊόντος. Αποδεικτικό του δικαιώματος της εγγύησης αποτελεί το παραστατικό αγοράς του εργαλείου (απόδειξη λιανικής ή τιμολόγιο). Σε καμιά περίπτωση η εταιρεία δεν καλύπτει τη σχετική δαπάνη ανταλλακτικών και εργασιών εάν και εφόσον δε συνοδεύεται από αντίγραφο του παραστατικού αγοράς. Σε περίπτωση που η επισκευή πρέπει να γίνει στο service μας η δαπάνη μεταφοράς (από και προς) βαρύνει εξ' ολοκλήρου τον αποστολέα. Τα εργαλεία αποστέλλονται για την επισκευή τους στην εταιρεία ή σε εξουσιοδοτημένο συνεργείο με τον ενδεδειγμένο τρόπο και μέσο μεταφοράς.

ΕΞΑΙΡΕΣΕΙΣ ΚΑΙ ΠΕΡΙΟΡΙΣΜΟΙ ΤΗΣ ΕΓΓΥΗΣΗΣ:

- 1) Ανταλλακτικά που φθείρονται φυσιολογικά από τη χρήση τους (καρβουνάκια, καλώδιο, διακόπτες, τσοκ κ.λ.π).
- 2) Εργαλεία που έχουν υποστεί ζημίες από τη μη συμμόρφωση με τις οδηγίες του κατασκευαστή.
- 3) Εργαλεία με ελλιπή συντήρηση.
- 4) Χρήση μη ενδεδειγμένων λιπαντικών ή εξαρτημάτων.
- 5) Εργαλεία που έχουν δοθεί χωρίς επιβάρυνση.
- 6) Βλάβη που οφείλεται σε ηλεκτρική σύνδεση σε τάση διαφορετική από την αναγραφόμενη στην πινακίδα συσκευής.
- 7) Σύνδεση σε μη γειωμένο ρευματοδότη.
- 8) Μεταβολή της τάσης του ρεύματος.
- 9) Βλάβη που προκύπτει από τη χρήση αλμυρού νερού (π.χ πλυστικά, αντλίες).
- 10) Βλάβη ή κακή λειτουργία που έχει προκύψει από πλημμελή καθαρισμό του εργαλείου.
- 11) Επαφή του εργαλείου με χημικά, ή βλάβη από υγρασία, διάβρωση.
- 12) Εργαλεία που έχουν υποστεί τροποποιήσεις – αλλαγές ή έχουν ανοιχτεί από μη εξουσιοδοτημένο συνεργείο.
- 13) Σπασμένα μέρη/εξαρτήματα εξαιτίας του ορθής χρήσης.
- 14) Εργαλεία που χρησιμοποιούνται για ενοίκιαση.

Η εγγύηση καλύπτει αποκλειστικά τη δωρεάν αντικατάσταση του εξαρτήματος που έχει κατασκευαστικό ελάττωμα ή αστοχία υλικού. Σε περίπτωση έλλειψης ανταλλακτικού η εταιρεία διατηρεί το δικαίωμα αντικατάστασης του εργαλείου με άλλο αντίστοιχο μοντέλο. Μετά τη διεκπεραίωση εγγύησης δεν επιμνηνύεται ούτε ανανεώνεται ο χρόνος εγγύησης του εργαλείου. Αντικατάσταση ανταλλακτικού με χρέωση επισκευής, καλύπτεται από 1 χρόνο εγγύησης καλής λειτουργίας, με προϋπόθεση την τήρηση των όρων εγγύησης. Τα ανταλλακτικά ή τα εργαλεία τα οποία αντικαθίστανται παραμένουν στην κατοχή της εταιρείας μας. Άλλες απαιτήσεις, εκτός από αυτές που αναφέρονται σε αυτό το έντυπο εγγύησης επισκευής ή βλαβών ηλεκτρικών εργαλείων, δεν ισχύουν. Για την εγγύηση αυτή ισχύει το ελληνικό δίκαιο.

WARRANTY

EN

The power tools have been manufactured according to strict standards, set by our company, which are aligned with the respective European quality standards. The power tools of our company are provided with a warranty period of 24 months for non-professional use and 12 months for professional use. The warranty is valid from the date of purchase of the product. Proof of the warranty right is the purchase document of the tool (retail receipt or invoice). Under no circumstances shall the company cover the relevant cost of spare parts and respective required working hours unless a copy of the purchase document is presented. In case the repair has to be done by our service department the cost of transportation (to and from) is entirely borne by the sender (client). The tools must be sent for repair to the company or to an authorized workshop in the appropriate way and means of transport.

WARRANTY EXEMPTIONS AND RESTRICTIONS:

- 1) Spare parts that wear out naturally as a consequence of being used (brushes, cables, switches, chucks etc.).
- 2) Tools damaged as a result of non-compliance with the instructions of the manufacturer.
- 3) Tools poorly maintained.
- 4) Use of improper lubricants or accessories.
- 5) Tools given to third entities free of charge.
- 6) Damage due to an electrical connection at a voltage other than that indicated on the appliance plate.
- 7) Connection to a non-earthed power supply.
- 8) Change in current voltage.
- 9) Damage resulting from the use of salty water (e.g., washing machines, pumps).
- 10) Damage or malfunction resulting from improper cleaning procedure of the tool.
- 11) Contact of the tool with chemicals, or damage as a result of moisture or corrosion.
- 12) Tools that have been modified or opened by unauthorized personnel.
- 13) Broken parts/components as a result of inappropriate use.
- 14) Tools used for rent.

The warranty covers only the free of charge replacement of the component that presents a manufacturing defect or material failure. In case of lack of a specific spare part the company reserves the right to replace the tool with another corresponding model. After all warranty procedures have been concluded, the warranty period of the tool shall not be extended or renewed. Replacement of a spare part with repair charge is covered by a 1 year warranty of good operation, subject to compliance with the warranty terms. The spare parts or tools that are replaced remain in the possession of our company. Requirements, other than those mentioned in this warranty form, regarding power tools repair or damage thereof, do not apply. Greek law and relative regulations apply to this warranty.

GARANTIE

FR

Les outils électriques sont fabriqués selon des normes strictes, établies par notre société et se sont alignées sur les normes de qualité européennes respectives. Les outils électriques de notre société sont bénéficiés d'une garantie de 24 mois pour une utilisation non professionnelle et de 12 mois pour une utilisation professionnelle. La garantie est valable à partir de la date d'achat du produit. La preuve du droit à la garantie est le document d'achat de l'outil (ticket de caisse ou facture). En aucun cas, l'entreprise ne couvrira le coût des pièces de rechange et des heures de travail nécessaires si une copie du document d'achat n'est pas présentée. Si la réparation doit être effectuée par notre service après-vente, les frais de transport (aller- retour) sont entièrement à la charge de l'expéditeur (client). Les outils doivent être envoyés pour réparation à l'entreprise ou à un atelier agréé de la manière et avec le moyen de transport approprié.

EXEMPTIONS ET RESTRICTIONS DE GARANTIE:

- 1) Les pièces de rechange qui s'usent naturellement suite à leur utilisation (balaise, câbles, interrupteurs, mandrins etc.).
- 2) Les outils endommagés à la suite du non-respect des instructions du fabricant.
- 3) Outils mal entretenus.
- 4) Utilisation de lubrifiants ou d'accessoires inappropriés.
- 5) Outils donnés à des tiers à titre gratuit.
- 6) Dommages dus à un mauvais branchement électrique ou à une tension différente de celle indiquée sur la plaque de l'appareil.
- 7) Connexion à une alimentation électrique non reliée à la terre.
- 8) Fluctuation de la tension inacceptable.
- 9) Dommages résultant de l'utilisation d'eau salée (par exemple, machines à laver, pompes).
- 10) Dommages ou dysfonctionnement résultant d'une procédure de nettoyage inadéquate de l'appareil.
- 11) Contact de l'outil avec des produits chimiques, ou dommages résultant de l'humidité ou de la corrosion.
- 12) Les outils qui ont été modifiés ou ouverts par du personnel non autorisé.
- 13) Pièces/composants cassés à la suite d'une utilisation inappropriée.
- 14) Les outils utilisés à location.

La garantie couvre uniquement le remplacement gratuit du composant qui présente un défaut de fabrication ou une défaillance matérielle. En cas d'absence d'une pièce de rechange spécifique, l'entreprise se réserve le droit de remplacer l'outil par un autre modèle correspondant. Après la conclusion de toutes les procédures de garantie, la période de garantie de l'outil ne sera pas prolongée ou renouvelée. Le remplacement d'une pièce de rechange, ainsi que les frais de réparation, sont couverts par une garantie de bon fonctionnement d'un an, sous réserve du respect des conditions de garantie. Les pièces de rechange ou les outils remplacés restent en possession de notre société. Les exigences, autres que celles mentionnées dans ce formulaire de garantie, concernant la réparation des outils électriques ou leur endommagement, ne sont pas applicables. La loi grecque et ses règlements s'appliquent à cette garantie.

GARANZIA

IT

Gli elettrotrattamenti sono stati fabbricati secondo gli standard rigorosi, stabiliti dalla nostra azienda, che sono allineati con i rispettivi standard di qualità europei. Gli elettrotrattamenti della nostra azienda sono forniti con un periodo di garanzia di 24 mesi per uso non professionale e di 12 mesi per uso professionale. La garanzia è valida dalla data di acquisto del prodotto. La prova del diritto di garanzia è il documento di acquisto dell'utensile (scontrino o fattura). In nessun caso l'azienda coprirà il relativo costo dei pezzi di ricambio e delle rispettive ore di lavoro necessarie se non viene presentata una copia del documento di acquisto. Nel caso in cui la riparazione debba essere effettuata dal nostro servizio di assistenza, il costo del trasporto (da e per) è interamente a carico del mittente (cliente). Gli utensili devono essere inviati per la riparazione all'azienda o ad un'officina autorizzata nel modo e nel mezzo di trasporto appropriato.

ECCEZIONI E LIMITAZIONI ALLA GARANZIA:

- 1) Pezzi di ricambio che si deteriorano naturalmente con l'uso (pezzi di consumo).
- 2) Utensili danneggiati dal mancato rispetto delle istruzioni del produttore.
- 3) Strumenti con manutenzione insufficiente.
- 4) Uso di lubrificanti o parti inappropriate.
- 5) Strumenti dati gratuitamente.
- 6) Guasto dovuto a un collegamento dell'aria compressa a una pressione diversa da quella indicata sulla targhetta dei dati tecnici.
- 7) Danni derivanti dall'uso di aria compressa impura e non filtrata.
- 8) Danni o malfunzionamenti derivanti da una pulizia inadeguata dell'utensile.
- 9) Contatto dell'utensile con prodotti chimici, o danni da umidità, corrosione.
- 10) Strumenti che hanno subito modifiche - cambiamenti o sono stati aperti da un'officina non autorizzata.
- 11) Strumenti utilizzati per il noleggio.
- 12) Strumenti che sono stati modificati o aperti da personale non autorizzato.
- 13) Rottura di parti/componenti a causa di un uso improprio.
- 14) Strumenti utilizzati per il noleggio.

La garanzia copre solo la sostituzione gratuita del componente che presenta un difetto di fabbricazione o di materiale. In caso di mancanza di un pezzo di ricambio specifico, l'azienda si riserva il diritto di sostituire l'utensile con un altro modello corrispondente. Una volta concluse tutte le procedure di garanzia, il periodo di garanzia dell'utensile non potrà essere esteso o rinnovato. La sostituzione di un pezzo di ricambio, insieme al costo della riparazione, è coperta da una garanzia di buon funzionamento di 1 anno, a condizione che vengano rispettati i termini della garanzia. I pezzi di ricambio o gli utensili che vengono sostituiti rimangono in possesso della nostra azienda. I requisiti, diversi da quelli menzionati in questo modulo di garanzia, riguardanti la riparazione di utensili elettrici o il loro danneggiamento, non si applicano. La legge greca e i relativi regolamenti si applicano a questa garanzia.

GARANCIA

AL

Mjetet e energjisë janë prodhuar sipas standardeve strikte, të vendosura nga kompania jonë, të cilat janë në përputhje me standardet respektive evropiane të cilësisë. Mjetet e energjisë të kompanisë sonë janë siguruar me një periudhë garancie prej 24 muaj për përdorim jo profesional dhe 12 muaj për përdorim profesional. Garancia është e vlefshme nga data e blerjes së produktit. Prova e së drejtës së garancisë është dokumenti i blerjes së mjetit (faturë ose faturë me pakicë). Në asnjë rrethanë ndërmarrja nuk mbulon koston përkatëse të pjesëve të këmbimit dhe orarin përkatës të kërkuar të punës, përveç kur është paraqitur një kopje e dokumentit të blerjes. Në rast se riparimi duhet të bëhet nga departamenti ynë i shërbimit kostoja e transportit (për dhe nga) është tërësisht e mbajtur nga dërguesi (klienti). Mjetet duhet të dërgohen për riparim në ndërmarrje ose në një punishtë të autorizuar në mënyrën dhe mjetet e duhura të transportit.

PËRJASHTIMET DHE KUFIZIMET E GARANCISË:

- 1) Pjesët rezervë që përdoren në mënyrë natyrale si pasojë e përdorur (furçat, kabllot, ndërruesit, mbyjtjet etj.).
- 2) Veglat e dëmtuara si rezultat i mosrespektimit të udhëzimeve të prodhuesit.
- 3) Mjetet e mbajtura keq.
- 4) Përdorimi i lubrifikantëve ose aksesorëve të papërshtatshëm.
- 5) Mjetet që u jepen enteve të treta pa pagesë.
- 6) Dëmtimi për shkak të një lidhje elektrike në një tension tjetër nga ai i treguar në plakën e pajisjes.
- 7) Lidhja me furnizimin me energji jo tokësore.
- 8) Ndryshimi i tensionit aktual.
- 9) Dëmtimi që vijnë si pasojë e përdorimit të ujit të kripur (p.sh., lavatrice, pompa).
- 10) Dëmtimi ose mosfunksionimi që rezultojn nga procedura e papërshtatshme e pastrimit të mjetit.
- 11) Kontakti i mjetit me kimikate, ose dëmtimi si pasojë e lagështisë ose korrozionit.
- 12) Mjete që janë modifikuar ose hapur nga personel i paautorizuar.
- 13) Pjesë/përbërës të thyer si rezultat i përdorimit të papërshtatshëm.
- 14) Veglat e përdorura për qira.

Garancia mbulon vetëm zëvendësimin pa pagesë të komponentit që paraqet një defekt prodhues ose dëmtim material. Në rast të mungesës së një pjese rezervë specifike kompania rezervon të drejtën për të zëvendësuar mjetin me një model tjetër përkatës. Pasi të jenë përfunduar të gjitha procedurat e garancisë, periudha e garancisë së mjetit nuk do të zgjatet ose të rinovohet. Zëvendësimi i një pjese rezervë, së bashku me ngarkesën e riparimit, mbulohet nga një garanci veprimi e mirë 1 vit, subjekt i përputhjes me kushtet e garancisë. Pjesët e këmbimit ose mjetet që zëvendësohen mbeten në zotërim të kompanisë sonë. Kërkesat, përveç atyre të përmendura në këtë formë garancie, në lidhje me riparimin ose dëmtimin e mjeteve të energjisë elektrike, nuk zbatohen. Ligji grek dhe rregullat relative zbatohen për këtë garancia.

GARANCIA

SLO

Električna orodja so bila izdelana v skladu s strogimi standardi našega podjetja, ki so usklajeni z ustreznimi evropskimi standardi kakovosti. Za električna orodja našega podjetja velja 24-mesečna garancija za neprofesionalno uporabo in 12-mesečna garancija za profesionalno uporabo. Garancija velja od datuma nakupa izdelka. Dokazilo o pravici do garancije je dokument o nakupu orodja (maloprodajni račun ali račun). Podjetje v nobenem primeru ne krije ustreznih stroškov nadomestnih delov in ustreznih zahtevanih delovnih ur, če ni predložena kopija nakupnega dokumenta. Če mora popravilo opraviti naš servisni oddelček, stroške prevoza (do in nazaj) v celoti krije pošiljatelj (stranka). Orodje je treba poslati v popravilo podjetju ali pooblaščenim delavnicam na ustrezen način in z ustreznim prevoznim sredstvom.

GARANCIJSKE IZJEME IN OMEJITVE:

- 1) Rezervni deli, ki se naravno obrabijo zaradi uporabe (ščetke, kabli, stikala, vpenjalne glave itd.).
- 2) Orodja, ki so se poškodovala zaradi neupoštevanja navodil proizvajalca.
- 3) Orodja, ki so slabo vzdrževana.
- 4) Uporaba neustreznih maziv ali pripomočkov.
- 5) Orodja, ki so bila brezplačno dana tretjim osebam.
- 6) Poškodbe zaradi električnega priključka pri napetosti, ki ni navedena na ploščici naprave.
- 7) Priključitev na neozemljeno električno omrežje.
- 8) Sprememba trenutne napetosti.
- 9) Poškodbe zaradi uporabe slane vode (npr. pralni stroji, črpalke).
- 10) Poškodba ali okvara, ki je posledica nepravilnega postopka čiščenja orodja.
- 11) Stik orodja s kemikalijami ali poškodbe zaradi vlage ali korozije.
- 12) Orodje, ki ga je spremenilo ali odprlo nepooblaščen oseba.
- 13) Pokvarjeni deli/komponente zaradi neustrezne uporabe.
- 14) Orodja, ki se uporabljajo za najem.

Garancija zajema le brezplačno zamenjavo sestavnega dela, pri katerem se pokaže proizvodna napaka ali okvara materiala. V primeru pomanjkanja določenega rezervnega dela si podjetje pridržuje pravico, da orodje zamenja z drugim ustreznim modelom. Po zaključku vseh garancijskih postopkov se garancijski rok orodja ne podaljša ali obnovi. Za zamenjavo nadomestnega dela z nadomestilom za popravilo velja enoletna garancija za dobro delovanje, če so izpolnjeni garancijski pogoji. Zamenjani nadomestni deli ali orodje ostanejo v lasti našega podjetja. Zahteve, ki niso navedene v tem garancijskem obrazcu, v zvezi s popravilom električnih orodij ali njihovih poškodb, ne veljajo. Za to garancijo velja grška zakonodaja in sorodni predpisi.

GARANCIJE

SR

Električni alati su proizvedeni prema strogim standardima koje je postavila naša kompanija a koji su usklađeni sa odgovarajućim evropskim standardima kvaliteta. Električni alati naše kompanije imaju garantni rok od 24 meseca za neprofesionalnu upotrebu i 12 meseci za profesionalnu upotrebu. Garancija važi od dana kupovine proizvoda. Dokaz za pravo na garanciju je dokument o kupovini električnog alata (maloprodajni račun ili faktura). Ni pod kojim okolnostima kompanija neće pokriti relevantne troškove rezervnih delova i potrebno odgovarajuće radno vreme ako se ne predoči kopija dokumenta o kupovini. U slučaju da popravku treba da uradi naš servis, troškove transporta (do i od) u potpunosti snosi pošiljalac (klijent). Električni alati za popravku se šalju u firmu gde su kupljeni ili u ovlašćeni servis i to tako da budu prikladno upakovani za transport.

IZUZEĆA I OGRANIČENJA GARANCIJE:

- 1) Rezervni delovi koji se prirodno troše kao posledica korišćenja (četkice, kablovi, prekidači, stezne glave itd).
- 2) Alati oštećeni kao posledica nepoštovanja uputstva proizvođača.
- 3) Alati su loše održavani.
- 4) Upotreba neodgovarajućih maziva ili pribora.
- 5) Alati su dati trećim licima besplatno.
- 6) Oštećenje usled električnog priključka na napon koji nije naznačen na pločici uređaja.
- 7) Povezivanje na neuzemljeno napajanje.
- 8) Promena napona struje.
- 9) Oštećenja nastala upotrebom slane vode (npr. mašine za pranje veša, pumpe).
- 10) Oštećenje ili kvar nastao kao posledica nepravilne procedure čišćenja alata.
- 11) Kontakt alata sa hemikalijama ili oštećenje usled vlage ili korozije.
- 12) Alati koje je modifikovalo ili otvorilo neovlašćeno osoblje.
- 13) Polomljeni delovi/komponente kao rezultat neodgovarajuće upotrebe.
- 14) Alati koji se koriste za iznajmljivanje.

Garancija pokriva samo besplatnu zamenu komponente koja ima fabričku grešku ili materijalne nedostatke. U slučaju nedostatka rezervnog dela, kompanija zadržava pravo zamene električnog alata drugim odgovarajućim modelom. Nakon isteka garantnog roka, garantni rok električnog alata se ne produžava niti obnavlja. Rezervni delovi ili Električni alati koji su zamenjeni ostaju u posedu naše kompanije. Zamena rezervnog dela, zajedno sa naplatom popravke, pokrivena je garancijom za 1 godinu dobrog rada, koja podleže poštovanju uslova garancije. Zahtevi, osim onih navedenih u ovom obrascu garancije, u vezi sa popravkom električnog alata ili njegovim oštećenjem ne važe. Na ovu garanciju se primenjuju grčki zakoni i odgovarajući propisi.

ZÁRUKA

SK

Elektrické náradie bolo vyrobené podľa prísnych noriem stanovených našou spoločnosťou, ktoré sú v súlade s príslušnými európskymi normami kvality. Na elektrické náradie našej spoločnosti poskytujeme záruku 24 mesiacov na neprofesionálne použitie a 12 mesiacov na profesionálne použitie. Záruka platí od dátumu zakúpenia výrobku. Dokladom o nároku na záruku je doklad o kúpe náradia (maloobchodný doklad alebo faktúra). Spoločnosť v žiadnom prípade neuhradí príslušné náklady na náhradné diely a príslušné požadované pracovné hodiny, ak nie je predložená kópia dokladu o kúpe. V prípade, že opravu musí vykonať naše servisné oddelenie, náklady na dopravu (tam a späť) znáša v plnej miere odosielateľ (zákazník). Náradie musí byť zaslané na opravu do spoločnosti alebo do autorizovaného servisu vhodným spôsobom a dopravným prostriedkom.

VÝNIMKY A OBMEDZENIA TÝKAJÚCE SA ZÁRUKY:

- 1) Náhradné diely, ktoré sa prirodzene opotrebovávajú v dôsledku používania (kefky, káble, spínače, skľučovadlá atď.).
- 2) Náradie poškodené v dôsledku nedodržania pokynov výrobcu.
- 3) Náradie nedostatočne udržiavané.
- 4) Používanie nevhodných mazív alebo príslušenstva.
- 5) Náradie poskytnuté tretím subjektom bezplatne.
- 6) Poškodenie v dôsledku elektrického pripojenia na iné napätie, ako je uvedené na štítku spotrebiča.
- 7) Pripojenie k neuzemnenému zdroju napájania.
- 8) Zmena aktuálneho napätia.
- 9) Poškodenie v dôsledku používania slanej vody (napr. práčky, čerpadlá).
- 10) Poškodenie alebo porucha vyplývajúca z nesprávneho postupu čistenia nástroja.
- 11) Kontakt nástroja s chemikáliami alebo poškodenie v dôsledku vlhkosti alebo korózie.
- 12) Nástroje, ktoré boli upravené alebo otvorené neoprávneným personálom.
- 13) Poškodené diely/komponenty v dôsledku nevhodného používania.
- 14) Náradie používané na prenájom.

Záruka sa vzťahuje len na bezplatnú výmenu súčiastky, ktorá vykazuje výrobnú vadu alebo poruchu materiálu. V prípade nedostatku konkrétneho náhradného dielu si spoločnosť vyhradzuje právo vymeniť náradie za iný zodpovedajúci model. Po ukončení všetkých záručných postupov sa záručná doba náradia nepredlžuje ani neobnovuje. Na výmenu náhradného dielu s poplatkom za opravu sa vzťahuje 1-ročná záruka na dobrú prevádzku pri dodržaní záručných podmienok. Vymenené náhradné diely alebo náradie zostávajú vo vlastníctve našej spoločnosti. Iné požiadavky, ako sú uvedené v tomto záručnom formulári, týkajúce sa opravy elektrického náradia alebo jeho poškodenia, sa neuplatňujú. Na túto záruku sa vzťahujú grécke zákony a príslušné predpisy.

ГАРАНЦИЯ

BG

Електроинструментите са произведени в съответствие със строги стандарти, установени от нашата компания, които са в съответствие със съответните европейски стандарти за качество. Електроинструментите на нашата компания се предоставят с гаранционен срок от 24 месеца за непрофесионална употреба и 12 месеца за професионална употреба. Гаранцията е валидна от датата на закупуване на продукта. Доказателство за правото на гаранция е документът за закупуване на инструмента (касова бележка от магазин или фактура). В никакъв случай компанията не покрива съответните разходи за резервни части и съответните необходими работни часове, ако не бъде представено копие от документа за покупка. В случай че ремонтът трябва да бъде извършен от нашия сервизен отдел, разходите за транспорт (до и от) се поемат изцяло от изпращача (клиента). Инструментите трябва да бъдат изпратени за ремонт в компанията или в оторизиран сервиз по подходящ начин и с подходящо транспортно средство.

ОСВОБОЖДАВАНЕ ОТ ГАРАНЦИЯ И ОГРАНИЧЕНИЯ:

- 1) Резервни части, които се изнасят по естествен начин вследствие на използването им (четки, кабели, ключове, патронници и др.).
- 2) Инструменти, повредени в резултат на неспазване на инструкциите на производителя.
- 3) Инструменти, които са лошо поддържани.
- 4) Използване на неподходящи смазочни материали или принадлежности.
- 5) Инструменти, предоставени безплатно на трети лица.
- 6) Повреди вследствие на електрическа връзка с напрежение, различно от посоченото на табелката на уреда.
- 7) Свързване към незаземено електрозахранване.
- 8) Промяна в напрежението на тока.
- 9) Повреда в резултат на използването на солена вода (напр. перални машини, помпи).
- 10) Повреда или неизправност в резултат на неправилна процедура за почистване на инструмента.
- 11) Контакт на инструмента с химикали или повреда в резултат на влага или корозия.
- 12) Инструменти, които са били модифицирани или отворени от неупълномощен персонал.
- 13) Счупени части/компоненти в резултат на неподходяща употреба.
- 14) Инструменти, използвани под наем.

Гаранцията покрива само безплатната подмяна на компонента, който представлява производствен дефект или повреда на материала. В случай на липса на конкретна резервна част компанията си запазва правото да замени инструмента с друг съответен модел. След приключване на всички гаранционни процедури гаранционният срок на инструмента не се удължава или подновява. Замяната на резервна част с такса за ремонт се покрива от 1-годишна гаранция за добра експлоатация, при спазване на гаранционните условия. Заменените резервни части или инструменти остават във владение на нашата компания. Изисквания, различни от посочените в този гаранционен формуляр, относно ремонта на електроинструменти или повредите по тях, не се прилагат. Гръцкото законодателство и съответните разпоредби се прилагат към тази гаранция.

GAARANȚIE

RO

Uneltele electrice au fost fabricate în conformitate cu standarde stricte, stabilite de compania noastră, care sunt aliniate la standardele de calitate europene respective. Uneltele electrice ale companiei noastre sunt prevăzute cu o perioadă de garanție de 24 de luni pentru utilizare neprofesională și 12 luni pentru utilizare profesională. Garanția este valabilă de la data achiziționării produsului. Dovada dreptului de garanție este documentul de achiziție a sculei (bon de casă sau factură). În niciun caz societatea nu va acoperi costurile relevante ale pieselor de schimb și ale orelor de lucru necesare respective dacă nu este prezentată o copie a documentului de achiziție. În cazul în care reparația trebuie efectuată de către departamentul nostru de service, costul transportului (dus-întors) este suportat în întregime de către expeditor (client). Unelte trebuie trimise pentru reparații la companie sau la un atelier autorizat în mod și cu mijloace de transport adecvate.

SCUTIRI ȘI RESTRICȚII DE GAARANȚIE:

- 1) Piese de schimb care se uzează în mod natural ca urmare a utilizării (perii, cabluri, întrerupătoare, mandrine etc.).
- 2) Unelte deteriorate ca urmare a nerespectării instrucțiunilor producătorului.
- 3) Unelte prost întreținute.
- 4) Utilizarea de lubrifianti sau accesorii necorespunzătoare.
- 5) Unelte oferite gratuit unor terțe entități.
- 6) Deteriorări datorate unei conexiuni electrice la o altă tensiune decât cea indicată pe plăcuța aparatului.
- 7) Conectarea la o sursă de alimentare electrică nelegată la pământ.
- 8) Schimbarea tensiunii de curent.
- 9) Deteriorări rezultate din utilizarea apei sărate (de exemplu, mașini de spălat, pompe).
- 10) Deteriorări sau defecțiuni rezultate în urma unei proceduri de curățare necorespunzătoare a aparatului.
- 11) Contactul sculei cu substanțe chimice sau deteriorări ca urmare a umidității sau coroziei.
- 12) Unelte care au fost modificate sau deschise de către personal neautorizat.
- 13) Piese/componente rupte ca urmare a unei utilizări necorespunzătoare.
- 14) Unelte utilizate pentru închiriere.

Garanția acoperă numai înlocuirea gratuită a componentei care prezintă un defect de fabricație sau o defecțiune materială. În cazul lipsei unei piese de schimb specifice, societatea își rezervă dreptul de a înlocui scula cu un alt model corespunzător. După încheierea tuturor procedurilor de garanție, perioada de garanție a sculei nu se prelungește sau se reînnoiește. Înlocuirea unei piese de schimb cu taxă de reparație este acoperită de o garanție de 1 an de bună funcționare, sub rezerva respectării condițiilor de garanție. Piese de schimb sau sculele înlocuite rămân în posesia societății noastre. Nu se aplică cerințe, altele decât cele menționate în acest formular de garanție, privind repararea sculelor electrice sau deteriorarea acestora. Legea greacă și reglementările aferente se aplică acestei garanții.

ГАРАНЦИЈА

NMK

Електрични алатки се произведени според строги стандарти, поставени од нашата компанија, кои се усогласени со соодветните европски стандарти за квалитет. Електрични алатки на нашата компанија се обезбедени со гаранција од 24 месеци за непрофесионална употреба и 12 месеци за професионална употреба. Гаранцијата важи од датумот на купување на производот. Доказ за гаранциското право е документот за купување на алатката (малопродажна потврда или фактура). Под никакви околности компанијата нема да ги покрие соодветните трошоци за резервни делови и соодветно потребно работно време, освен ако не се претстави копија од документот за купување. Во случај поправката да мора да биде направена од нашиот сервизен оддел трошоците за превоз (до и од) е целосно задолжена од испраќачот (клиентот). Алатките мора да бидат испратени за поправка на компанијата или на овластена работилница на соодветен начин и транспортни средства.

ОСЛОБОДУВАЊА И ОГРАНИЧУВАЊА НА ГАРАНЦИЈАТА:

- 1) Резервни делови кои се носат природно како последица на користење (четки, кабли, прекинувачи, футери итн.).
- 2) Алатки оштетени како резултат на непочитување на инструкциите на производителот.
- 3) Алатките слабо се одржуваат.
- 4) Употреба на неправилно лубриканти или додатоци.
- 5) Алатки дадени на трети ентитети бесплатно.
- 6) Оштетување поради електрично поврзување на напон поинаку од оној што е наведен на плочата на апаратот.
- 7) Поврзување со неземан напон.
- 8) Промена на напонот на струјата.
- 9) Оштетување како резултат на употребата на солена вода (на пример, машини за перење, пумпи).
- 10) Оштетување или нефункционирање како резултат на неправилно чистење на алатката.
- 11) Контакт на алатката со хемикали, или оштетување како резултат на влага или корозија.
- 12) Алатки кои биле модифицирани или отворени од страна на неовластениот персонал.
- 13) Скршени делови/компоненти како резултат на несоодветна употреба.
- 14) Алатки кои се користат за изнајмување.

Гаранцијата покрива само бесплатна замена на компонентата која претставува производствен дефект или материјален неуспех. Во случај на недостаток на одреден резервен дел, компанијата го задржува правото да ја замени алатката со друг соодветен модел. По завршувањето на сите процедури за гаранција, гарантниот период на алатката не се продолжува или обновува. Замяната на резервниот дел со наплата за поправка е покриена со 1 година гаранција за добро работење, под услов да се усогласат условите за гаранција. Резервните делови или алатки кои се заменети остануваат во сопственост на нашата компанија. Барањата, освен оние споменати во оваа гаранција, во врска со поправката или оштетувањето на електрични алатки, не важат. Грчкото право и релативните регулативи важат за оваа гаранција.

GAARANCIJA

HUN

Az elektromos szerszámok gyártása a vállalatunk által meghatározott szigorú szabványok szerint történik, amelyek összhangban vannak a vonatkozó európai minőségi szabványokkal. Cégünk elektromos szerszámaira nem professzionális használat esetén 24 hónap, professzionális használat esetén 12 hónap garanciát vállalunk. A garancia a termék megvásárlásának napjától érvényes. A jótállási jog igazolása a szerszám vásárlását igazoló dokumentum (kiskereskedelmi blokk vagy számla). A vállalat semmilyen körülmények között nem fedezi a pótalkatrészek és a megfelelő szükséges munkaórák vonatkozó költségeit, ha nem mutatják be a vásárlási dokumentum másolatát. Amennyiben a javítást szervizünknek kell elvégeznie, a szállítás (oda- és visszaszállítás) költségei teljes egészében a feladót (ügyfelet) terhelik. A szerszámokat javításra a megfelelő módon és szállítóeszközzel kell elküldeni a vállalatához vagy egy erre felhatalmazott műhelybe.

GAARANCIÁLIS MENTESSÉGEK ÉS KORLÁTOZÁSOK:

- 1) A használat következtében természetes módon elhasználódó pótalkatrészek (kefék, kábelek, kapcsolók, tokmányok stb.).
- 2) A gyártó utasításainak be nem tartása következtében sérült szerszámok.
- 3) Rosszul karbantartott szerszámok.
- 4) Nem megfelelő kenőanyagok vagy tartozékok használata.
- 5) Harmadik személyeknek ingyenesen átadott szerszámok.
- 6) A készüléktáblán feltüntetettől eltérő feszültségű elektromos csatlakozásból eredő károk.
- 7) Nem földelt áramforráshoz való csatlakoztatás.
- 8) Az áram feszültségének megváltozása.
- 9) Sós víz használatából eredő károk (pl. mosógépek, szivattyúk).
- 10) A készülék nem megfelelő tisztítási eljárásából eredő károsodás vagy meghibásodás.
- 11) A szerszám vegyi anyagokkal való érintkezése, vagy nedvességből vagy korrózióból eredő károsodás.
- 12) Olyan szerszámok, amelyeket illetéktelen személyek módosítottak vagy nyitottak fel.
- 13) A nem rendeltetésszerű használat következtében eltört alkatrészek/komponensek.
- 14) Bérbeadásra használt szerszámok.

A garancia csak a gyártási hibát vagy anyaghibát mutató alkatrész ingyenes cseréjére terjed ki. Egy adott pótalkatrész hiánya esetén a vállalat fenntartja a jogot, hogy a szerszámot egy másik megfelelő modellre cserélje. Az összes garanciális eljárás lezárását követően a szerszám garanciális ideje nem hosszabbítható meg és nem újítható meg. A javítási díjjal terhelt pótalkatrészek cseréjére 1 év jótállás vonatkozik, a jótállási feltételek betartása mellett. A kicserélt pótalkatrészek vagy szerszámok cégünk tulajdonában maradnak. Az elektromos szerszámok javítására vagy sérülésére vonatkozó, a jelen jótállási nyilatkozatban említetteltől eltérő követelmények nem érvényesek. A jelen jótállásra a görög törvények és a vonatkozó előírások vonatkoznak.

GARANZIJA**MLT**

L-ghodod tal-enerġija ġew manifatturati skont standards stretti, stabbiliti mill-kumpanija tagħna, li huma allinjati mal-istandards ta' kwalità Ewropej rispettivi. L-ghodod tal-enerġija tal-kumpanija tagħna huma pprovduti b'perjodu ta' 'garanzija ta' 24 xahar għal użu mhux professjonali u 12-il xahar għal użu professjonali. Il-garanzija hija valida mid-data tax-xiri tal-prodott. Prova tad-dritt tal-garanzija hija d-dokument tax-xiri tal-ghodda (irċevuta jew fattura bl-imnut). Taht l-ebda ċirkostanza l-kumpanija m'għandha tkopri l-ispiża rilevanti tal-ispare parts u s-siġġat tax-xogħol rispettivi meħtieġa sakemm ma tiġix ipprezentata kopja tad-dokument tax-xiri. F'każ li t-tiswija trid issir mid-dipartiment tas-servizz tagħna, l-ispiża tat-trasport (lejn u minn) tiġi kollha kemm hi mill-mittent (klijent). L-ghodda għandha tintbagħat għat-tiswija lill-kumpanija jew lill-hanut tax-xogħol awtorizzat bil-mod u l-mezzi tat-trasport xierqa.

EŻENZIONIJET U RESTRIZZIONIJET TA' GARANZIJA:

- 1) Spare parts li jilbsu b'mod naturali bħala konsegwenza tal-użu (xkupilji, kejbils, swiċċijiet, ċokkijiet eċċ.).
- 2) Ghodod bil-ħsara bħala riżultat ta' nuqqas ta' konformità mal-istruzzjonijiet tal-manifattur.
- 3) Ghodod miżmuma hażin.
- 4) Użu ta' 'lubrikanti jew accessorji mhux xierqa.
- 5) Ghodod mogħtija lil entitajiet terzi mingħajr ħlas.
- 6) Danni dovuti għal konnessjoni elettrika b'vultaġġ differenti minn dak indikat fuq il-panja tal-apparat.
- 7) Konnessjoni ma' provvista ta' enerġija mhux ertjata.
- 8) Bidla fil-vultaġġ kurrenti.
- 9) Ħsara li tirriżulta mill-użu ta' ilma mielaħ (eż., magni tal-ħasil tal-hwejjeġ, pompi).
- 10) Ħsara jew ħsara li tirriżulta minn proċedura ta' tindif mhux xierqa tal-ghodda.
- 11) Kuntatt ta' l-ghodda ma' kimiċi, jew ħsara bħala riżultat ta' umdiċa jew korrużjoni.
- 12) Ghodod li ġew modifikati jew miftuħa minn personal mhux awtorizzat.
- 13) Partijiet/komponenti miksura bħala riżultat ta' użu mhux xierqa.
- 14) Ghodod użati għall-kera.

Il-garanzija tkopri biss is-sostituzzjoni mingħajr ħlas tal-komponent li jipprezenta difett fil-manifattura jew ħsara materjali. F'każ ta' nuqqas ta' spare part speċifika, il-kumpanija tirriżerva d-dritt li tissostitwixxi l-ghodda b'modell korrispondenti ieħor. Wara li jkun għew konkluzi l-proċeduri kollha ta' garanzija, il-perjodu ta' garanzija tal-ghodda ma għandux jiġi estjż jew imgedded. Is-sostituzzjoni ta' spare part bil-ħlas tat-tiswija hija koperta minn garanzija ta' sena ta' operazzjoni tajba, soġġett għall-konformità mat-termini tal-garanzija. L-ispare parts jew għodod li jiġu sostitwiti jibqgħu fil-pussess tal-kumpanija tagħna. Rekwiżiti, minbarra dawk imsemmija f'din il-formola ta' garanzija, rigward it-tiswija ta' għodod tal-enerġija jew ħsara tagħhom, ma japplikawx. Il-liġi Griega u r-regolamenti relattivi japplikaw għal din il-garanzija.

GARANTÍA**ES**

Las herramientas eléctricas han sido fabricadas de acuerdo con estrictas normas, establecidas por nuestra empresa, que están alineadas con las respectivas normas de calidad europeas. Las herramientas eléctricas de nuestra empresa tienen un período de garantía de 24 meses para uso no profesional y de 12 meses para uso profesional. La garantía es válida a partir de la fecha de compra del producto. La prueba del derecho de garantía es el documento de compra de la herramienta (ticket de compra o factura). La empresa no se hará cargo en ningún caso del coste de las piezas de recambio y de las respectivas horas de trabajo necesarias si no se presenta una copia del documento de compra. En caso de que la reparación tenga que ser realizada por nuestro departamento de servicio, el coste del transporte (ida y vuelta) correrá íntegramente a cargo del remitente (cliente). Las herramientas deberán ser enviadas para su reparación a la empresa o a un taller autorizado en la forma y medio de transporte adecuados.

EXENCIONES Y RESTRICCIONES DE LA GARANTÍA:

- 1) Piezas de recambio que se desgasten de forma natural como consecuencia de su uso (escobillas, cables, interruptores, mandriles, etc.).
- 2) Herramientas dañadas como consecuencia del incumplimiento de las instrucciones del fabricante.
- 3) Herramientas mal mantenidas.
- 4) Utilización de lubricantes o accesorios inadecuados.
- 5) Herramientas cedidas gratuitamente a terceros.
- 6) Daños debidos a una conexión eléctrica a una tensión distinta de la indicada en la placa del aparato.
- 7) Conexión a una fuente de alimentación no puesta a tierra.
- 8) Cambio de la tensión de corriente.
- 9) Daños debidos al uso de agua salada (por ejemplo, lavadoras, bombas).
- 10) Daños o mal funcionamiento resultantes de un procedimiento de limpieza inadecuado de la herramienta.
- 11) Contacto de la herramienta con productos químicos, o daños como consecuencia de la humedad o la corrosión.
- 12) Herramientas que hayan sido modificadas o abiertas por personal no autorizado.
- 13) Piezas/componentes rotos como consecuencia de un uso inadecuado.
- 14) Herramientas utilizadas en alquiler.

La garantía cubre únicamente la sustitución gratuita del componente que presente un defecto de fabricación o fallo de material. En caso de falta de un repuesto específico, la empresa se reserva el derecho de sustituir la herramienta por otro modelo correspondiente. Una vez concluidos todos los procedimientos de garantía, el período de garantía de la herramienta no se ampliará ni renovará. La sustitución de una pieza de recambio con cargo de reparación está cubierta por una garantía de 1 año de buen funcionamiento, siempre que se cumplan las condiciones de la garantía. Las piezas de recambio o herramientas sustituidas permanecen en posesión de nuestra empresa. No se aplican otros requisitos, distintos de los mencionados en este formulario de garantía, en relación con la reparación de herramientas eléctricas o sus daños. La ley griega y las normativas relativas se aplican a esta garantía.

GARANCIJE**HR**

Električni alati proizvedeni su prema strogim standardima, koje je postavila naša tvrtka i usklađeni su s odgovarajućim europskim standardima kvalitete. Električni alati naše tvrtke dolaze s jamstvom od 24 mjeseca za neprofesionalnu uporabu i 12 mjeseci za profesionalnu uporabu. Jamstvo vrijedi od dana kupnje proizvoda. Dokaz o jamstvenom pravu je dokument o nabavi alata (potvrda o prodaji ili faktura). Tvrtka ni pod kojim uvjetima neće pokriti troškove rezervnih dijelova i potrebnih radnih sati ako kopija dokumenta o nabavi nije predočena. Ako popravak treba obaviti naša postprodajna služba, troškovi prijevoza (povratno putovanje) u potpunosti su odgovornost pošiljatelja (kupca). Alati se moraju poslati na popravak tvrtki ili ovlaštenoj radionici na odgovarajući način i odgovarajućim prijevoznim sredstvima.

IZUZEĆA I OGRANIČENJA JAMSTVA:

- 1) Rezervni dijelovi koji se prirodno istroše nakon uporabe (metla, kabeli, prekidači, stezne glave itd.).
- 2) Alati oštećeni kao rezultat nepoštivanja uputa proizvođača.
- 3) Loše održavani alati.
- 4) Upotreba nepravilnih maziva ili pribora.
- 5) Alati koji se besplatno daju trećim stranama.
- 6) Oštećenja zbog nepravilnog električnog priključka ili napona različitog od onog navedenog na pločici uređaja.
- 7) Priključak na nezemaljsko napajanje.
- 8) Neprihvatljiva fluktuacija napona.
- 9) Oštećenja nastala uporabom slane vode (npr. perilice rublja, pumpe).
- 10) Oštećenja ili kvarovi koji su posljedica nepravilnog postupka čišćenja uređaja.
- 11) Kontakt alata s kemikalijama ili oštećenja nastala vlagom ili korozijom.
- 12) Alati koje je modificiralo ili otvorilo neovlašteno osoblje.
- 13) Slomljeni dijelovi/komponente kao rezultat neprikladne uporabe.
- 14) Alati koji se koriste za iznajmljivanje.

Jamstvo pokriva samo besplatnu zamjenu komponente koja ima proizvodni nedostatak ili kvar hardvera. U slučaju da nedostaje određeni rezervni dio, tvrtka zadržava pravo zamijeniti alat drugim odgovarajućim modelom. Nakon završetka svih jamstvenih postupaka, jamstveni rok alata neće se produžiti ili obnoviti. Zamjena rezervnog dijela, kao i troškovi popravka, pokriveni su jednogodišnjim jamstvom na dobro funkcioniranje, uz poštivanje jamstvenih uvjeta. Rezervni dijelovi ili zamijenjeni alati ostaju u posjedu naše tvrtke. Zahtjevi, osim onih navedenih u ovom jamstvenom obrascu, koji se odnose na popravak električnih alata ili njihovo oštećenje, ne primjenjuju se. Grčko pravo i njegovi propisi primjenjuju se na ovo jamstvo.

GWARANCJA**PL**

Elektronarzędzia zostały wyprodukowane zgodnie z rygorystycznymi normami ustalonymi przez naszą firmę, które są zgodne z odpowiednimi europejskimi normami jakości. Elektronarzędzia naszej firmy są objęte 24-miesięcznym okresem gwarancyjnym dla użytku nieprofesjonalnego i 12-miesięcznym dla użytku profesjonalnego. Gwarancja jest ważna od daty zakupu produktu. Dowodem prawa do gwarancji jest dokument zakupu narzędzia (paragon lub faktura). W żadnym wypadku firma nie pokryje odpowiednich kosztów części zamiennych i wymaganych godzin pracy, jeśli nie zostanie przedstawiona kopia dokumentu zakupu. W przypadku, gdy naprawa musi zostać wykonana przez nasz dział serwisowy, koszt transportu (do i z) jest w całości ponoszony przez nadawcę (klienta). Narzędzia muszą zostać wysłane do naprawy do firmy lub autoryzowanego warsztatu w odpowiedni sposób i środkami transportu.

WYŁĄCZENIA I OGRANIČENIA GWARANCJI:

- 1) Części zamienne, które zużywają się w sposób naturalny w wyniku użytkowania (szczotki, kable, przelączniki, uchwyty itp.).
- 2) Narzędzia uszkodzone w wyniku nieprzestrzegania instrukcji producenta.
- 3) Narzędzia źle konserwowane.
- 4) Używanie niewłaściwych smarów lub akcesoriów.
- 5) Narzędzia przekazane nieodpłatnie osobom trzecim.
- 6) Uszkodzenia spowodowane podłączeniem elektrycznym o napięciu innym niż wskazane na tabliczce znamionowej urządzenia.
- 7) Podłączenie do nieuziemionego źródła zasilania.
- 8) Zmiana napięcia prądu.
- 9) Uszkodzenia wynikające z używania słonej wody (np. pralki, pompy).
- 10) Uszkodzenia lub nieprawidłowe działanie wynikające z niewłaściwego czyszczenia urządzenia.
- 11) Kontakt narzędzia z chemikaliami lub uszkodzenie w wyniku wilgoci lub korozji.
- 12) Narzędzia, które zostały zmodyfikowane lub otwarte przez nieupoważniony personel.
- 13) Uszkodzone części/elementy w wyniku niewłaściwego użytkowania.
- 14) Narzędzia używane do wynajmu.

Gwarancja obejmuje wyłącznie bezpłatną wymianę komponentu, który wykazuje wadę produkcyjną lub awarię materiałową. W przypadku braku określonej części zamiennej firma zastrzega sobie prawo do wymiany narzędzia na inny odpowiedni model. Po zakończeniu wszystkich procedur gwarancyjnych okres gwarancji na narzędzie nie zostanie przedłużony ani odnowiony. Wymiana części zamiennej za opłatą za naprawę jest objęta roczną gwarancją dobrego działania, pod warunkiem przestrzegania warunków gwarancji. Wymienione części zamienne lub narzędzia pozostają w posiadaniu naszej firmy. Wymagania inne niż wymienione w niniejszym formularzu gwarancyjnym, dotyczące naprawy lub uszkodzenia elektronarzędzi, nie mają zastosowania. Do niniejszej gwarancji mają zastosowanie przepisy prawa greckiego i przepisy pokrewne.

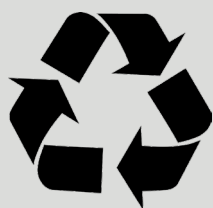

The instructions manual is also available in digital format on our website
www.nikolaoutools.com. Find it by entering the product code in the Search "Q" field.

Μπορείτε να βρείτε τις οδηγίες χρήσης και σε ηλεκτρονική μορφή μέσω της ιστοσελίδας μας
www.nikolaoutools.com. Αναζητήστε τις με τον κωδικό προϊόντος στο πεδίο Αναζήτηση "Q".