

**BORMANN**® *PRO*

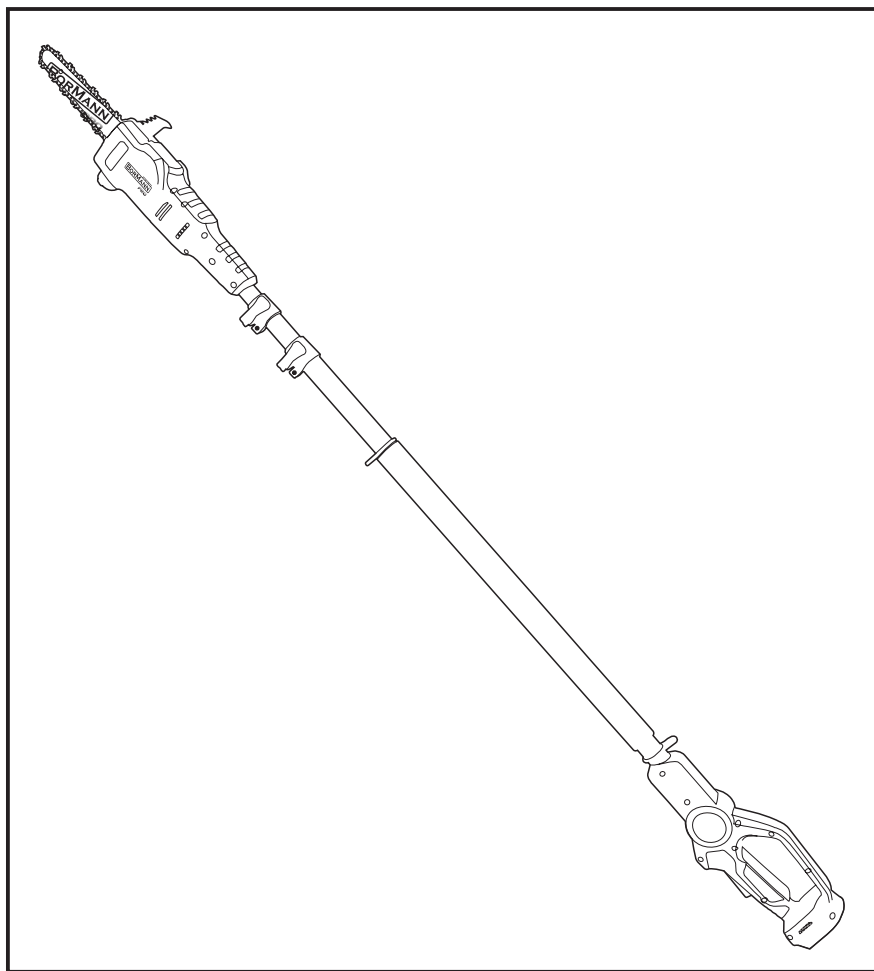

**BBP4220**  
083702

EN IT  
EL BG  
RO HR  
HU



[WWW.NIKOLAOUTOOLS.COM](http://WWW.NIKOLAOUTOOLS.COM)

SCAN ME



## MAIN PARTS / PARTI PRINCIPALI / ΚΥΡΙΑ ΜΕΡΗ / ОСНОВНИ ЧАСТИ / PIESE PRINCIPALE / GLAVNI DIJELOVI / FŐ ALKATRÉSZEK

- EN**
1. Body
  2. Guide bar
  3. Chain saw
  4. Guide bar cover
  5. Additional accessories

- RO**
1. Corp
  2. Bară de ghidare
  3. Fierăstrău cu lanț
  4. Capac pentru lamă
  5. Accesorii suplimentare

- HU**
1. Váz
  2. Vezetőlemez
  3. Láncfűrész
  4. Vezetőlemez fedél
  5. További tartozékok

- EL**
1. Σώμα
  2. Λάμα
  3. Αλυσίδα
  4. Κάλυμμα λάμας
  5. Εξαρτήματα

- HR**
1. Tijelo
  2. Vodilica
  3. Motorna pila
  4. Poklopac vodilice
  5. Dodatni pribor

- IT**
1. Corpo
  2. Barra di guida
  3. Motosega
  4. Copertura barra
  5. Accessori aggiuntivi

- BG**
1. Тяло
  2. Водеща шина
  3. Верижен трион
  4. Капак на шина
  5. Допълнителни аксесоари

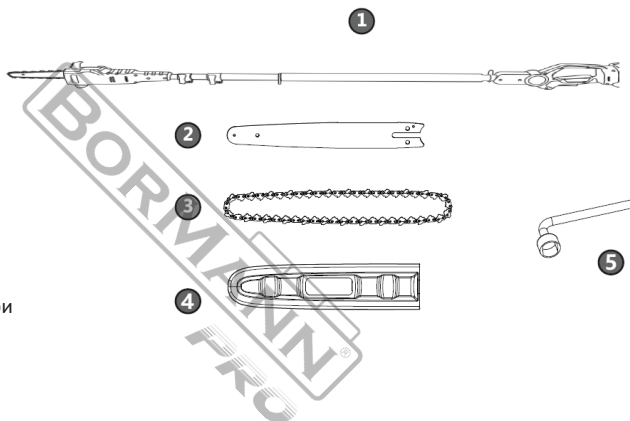

## SAFETY SYMBOLS / SIMBOLI DI SICUREZZA / ΣΥΜΒΟΛΑ ΑΣΦΑΛΕΙΑΣ / СИМВОЛИ ЗА БЕЗОПАСНОСТ / SIMBOLURI DE SIGURANȚĂ / SIGURNOSNI SIMBOLI / BIZTONSÁGI SZIMBÓLUMOK



- EN** Wear eye protection, hearing protection and a safety helmet.
- IT** Indossare protezioni per gli occhi, protezioni acustiche e un casco di sicurezza.
- EL** Φοράτε γυαλιά ασφαλείας, προστατευτικά ακοής και κράνος προστασίας.
- BG** Носете предпазни средства за очите, слуха и предпазна каска.
- RO** Purtați ochelari de protecție, protecție auditivă și o cască de protecție.
- HR** Nosite zaštitu za oči, zaštitu za sluh i zaštitnu kacigu.
- HU** Viseljen szemvédőt, hallásvédőt és védősisakot.



- EN** Wear protective gloves.
- IT** Indossare guanti protettivi.
- EL** Φοράτε γάντια προστασίας.
- BG** Носете защитни ръкавици.
- RO** Purtați mănuși de protecție.
- HR** Nosite zaštitne rukavice.
- HU** Viseljen védőkesztyűt.



**EN** Wear safety, non-slip footwear.  
**IT** Indossare calzature antiscivolo di sicurezza.  
**EL** Φοράτε αντιολισθητικές μπότες ασφαλείας.  
**BG** Носете безопасни, нехлъзгащи се обувки.  
**RO** Purtați încălțăminte de siguranță, antiderapantă.  
**HR** Nosite sigurnosnu obuću koja se ne klize.  
**HU** Viseljen biztonságos, csúszásmentes lábbelit.



**EN** Wear protective clothing.  
**IT** Indossare indumenti protettivi.  
**EL** Φοράτε ρούχα προστασίας.  
**BG** Носете защитно облекло.  
**RO** Purtați îmbrăcăminte de protecție.  
**HR** Nosite zaštitnu odjeću.  
**HU** Viseljen védőruházatot.



**EN** Do not expose the unit to rain or moisture.  
**IT** Non esporre l'unità alla pioggia o all'umidità.  
**EL** Μην εκθέτετε τη μονάδα στη βροχή ή σε υγρασία.  
**BG** Не излагайте устройството на дъжд или влага.  
**RO** Nu expuneți unitatea la ploaie sau umiditate.  
**HR** Ne izlažite uređaj kiši ili vlazi.  
**HU** Ne tegye ki a készüléket esőnek vagy nedvességnek.



**EN** Chainsaw kickback warning.  
**IT** Avviso di contraccolpo della motosega.  
**EL** Προειδοποίηση αναπήδησης αλυσοπίστριου.  
**BG** Предупреждение за откат на верижния трион.  
**RO** Avertisment privind reculul ferăstrăului cu lanț.  
**HR** Upozorenje na povratni udar motorne pile.  
**HU** LánCFűrész visszarúgásra figyelmeztetés.



**EN** Keep away from flames and sparks.  
**IT** Tenere lontano da fiamme e scintille.  
**EL** Κρατήστε το εργαλείο μακριά από φλόγες και σπινθήρες.  
**BG** Да се пази от пламъци и искри.  
**RO** Țineți departe de flăcări și scântei.  
**HR** Držite podalje od plamena i iskri.  
**HU** Tartsa távol lángtól és szikrától.



**EN** Do not use the upper part of the guide bar tip when cutting.  
**IT** Non utilizzare la parte superiore della punta della barra di guida durante il taglio.  
**EL** Μην χρησιμοποιείτε το άνω μέρος του άκρου της λάμας όταν κόβετε.  
**BG** Не използвайте горната част на крайника на направляващата шина при рязане.  
**RO** Nu utilizați partea superioară a vârfului barei de ghidare la tăiere.  
**HR** Ne koristite gornji dio vrha vodilice prilikom rezanja.  
**HU** Vágás közben ne használja a vezetőrudak felső részét.



**EN** Keep bystanders at a safe distance away from the work area.  
**IT** Tenere le persone non autorizzate a distanza di sicurezza dall'area di lavoro.  
**EL** Κρατήστε τους παρευρισκόμενους σε ασφαλή απόσταση από την περιοχή εργασίας.  
**BG** Дръжте страничните лица на безопасно разстояние от работната зона.  
**RO** Țineți trecătorii la o distanță sigură de zona de lucru.  
**HR** Držite promatrače na sigurnoj udaljenosti od radnog područja.  
**HU** A munkaterületről tartsa távol a járókelőket.



**EN** Risk of injury due to falling objects.  
**IT** Rischio di lesioni dovute alla caduta di oggetti.  
**EL** Κίνδυνος τραυματισμού από πτώση αντικειμένων.  
**BG** Опасност от нараняване от падащи предмети.  
**RO** Ris de rănire din cauza căderii obiectelor.  
**HR** Opasnost od ozljeda zbog padajućih predmeta.  
**HU** Sérülésveszély leelő tárgyaktól.



**EN** Disconnect the tool from the power supply immediately if the power cord becomes damaged or entangled.  
**IT** Scollegare immediatamente l'utensile dall'alimentazione elettrica se il cavo di alimentazione è danneggiato o aggrovigliato.  
**EL** Αφαιρέστε το βύσμα του καλωδίου από την πρίζα αν το καλώδιο υποστεί οποιαδήποτε ζημιά.  
**BG** Веднага изключете инструмента от захранването, ако захранващият кабел е повреден или заплетен.  
**RO** Deconectați imediat unealta de la sursa de alimentare dacă cablul de alimentare este deteriorat sau încurcat.  
**HR** Odmah isključite alat iz struje ako se kabel za napajanje ošteći ili zapetlja.  
**HU** Ha a hálózati kábel megsérül vagy összegabalyodik, azonnal válassza le a szerszámot az áramellátásról.



**EN** Keep a distance of at least 15m from power cables. Risk of electric shock.  
**IT** Mantenere una distanza di almeno 15 m dai cavi elettrici. Pericolo di scossa elettrica.  
**EL** Țineți o distanță de cel puțin 15 m față de cablurile electrice. Pericol de electrocutare.  
**BG** Поддържайте разстояние от най-малко 15 м от електрически кабели. Опасност от токов удар.  
**RO** Păstrați o distanță de cel puțin 15 m față de cablurile electrice. Pericol de electrocutare.  
**HR** Držite razmak od najmanje 15 m od kabela za napajanje. Opasnost od strujnog udara.  
**HU** Tartson legalább 15 m távolságot az elektromos vezetékektől. Áramütés veszélye.

## SAFETY INSTRUCTIONS



**Warning: Read the manual carefully before use. Failure to follow the warnings and instructions may result in damage to the unit, physical injury and/or damage to property. Store the manual in a safe place for future reference.**

### Work area safety

- Keep the work area clean and well lit. Dark or cluttered areas could lead to accidents.
- Do not operate power tools in explosive atmospheres, such as in the presence of flammable liquids or fumes, gases or dust. Power tools could create sparks which may ignite the gases or fumes.
- Keep children and bystanders at a safe distance while operating the power tool.

### Electrical safety

- Make sure that power tool plugs match the outlet. Do not ever modify the plug in any way. Do not use adapter plugs with earthed power tools. Using unmodified plugs and matching outlets will reduce the risk of electric shock.
- Avoid body contact with earthed or grounded materials or objects, such as radiators, pipes, ranges and refrigerators. There is a tremendous risk of electric shock if your body is earthed or grounded.
- Do not expose power tools to rain or any other wet conditions. Water entering a power tool could increase the risk of electric shock.
- If operating a power tool in a damp location cannot be avoided, use a residual current device (RCD) protected supply. Use of an RCD reduces the risk of electric shock.

### Personal safety

- Stay alert, watch what you are doing and use common sense when operating the power tool. Do not use the power tool if you are feeling tired or are under the influence of alcohol, drugs, or medication. A moment of inattention while operating the power tool may result in serious personal injury.
- Use personal protective equipment. Always wear eye protection. Protective equipment such as a dust mask, hearing protection, non-skid safety shoes or protective helmets, used in appropriate conditions will reduce the risk of sustaining personal injuries.
- Prevent unintentional starting. Ensure the power switch is in the off position before connecting the battery pack, picking up or carrying the power tool. Carrying power tools with your finger on the power switch or connecting power tools that have the switch in the on position to a power source can lead to accidents.
- Remove any adjusting keys or wrenches before turning on the power tool. An adjusting key or a wrench left attached to a rotating part of the power tool may result in personal injury.
- Do not overreach. Keep balance and proper footing at all times. This helps the operator have better control of the power tool in unexpected situations.
- Dress properly. Do not wear loose clothing or jewellery. Keep your hair, clothing and gloves away from any moving parts. Loose clothes, jewellery and/or long hair can be caught in moving parts.
- If devices are provided for connecting the tool with a dust extraction system, ensure these are connected and properly used. Using the tool with a dust extraction system connected can reduce dust-related hazards.

### Power tool use and care

- Do not force the power tool. Use the correct power tool for the each application. The correct power tool will always do the job better and safer when used as intended.
- Do not use the power tool if the switch does not turn it on or off. Any power tool that cannot be controlled with the switch is extremely dangerous and must be repaired.
- Remove the battery pack from the power tool before changing accessories, making any adjustments, or storing the power tool. Such preventive safety measures will reduce the risk of starting the power tool accidentally.
- When the power tool is not in use, store it out of the reach of children and do not allow persons unfamiliar with the power tool or these instructions to use and operate the power tool. Power tools are extremely dangerous in the hands of untrained users.

- Maintain the power tool. Check for misalignment or binding of moving parts, breakage of parts, leakage and any other issue that may affect the power tool's operation. If damaged, have the power tool.
- repaired before use. Many accidents and injuries are caused by poorly maintained power tools.
- Keep the cutting parts of the power tool sharp and clean. Properly maintained cutting tools with sharp cutting edges are less likely to bind and are more precise and easier to control.
- Always use the power tool, accessories and tool bits etc. in accordance with the instructions of this instruction manual, taking into account the working conditions and the work that is to be performed. Use of the power tool for applications different from those intended could result in personal injury or cause damage to the power tool.
- Keep the handles and any grasping surfaces of the power tool dry, clean and free of oil and grease. Slippery handles and grasping surfaces do not allow for safe handling of the tool in unexpected circumstances.

## TECHNICAL DATA

Model	BBP4220
Voltage	20V
Brushless motor	YES
Guide bar length	20 cm
Chain / links	1/4x1.1mm / 47
Chain speed	10 m/s
Oil tank	150 ml
Overall length of reciprocating saw	1.8 - 3 m
Telescopic	YES
Tool weight without battery	2.1 kg

*\* The manufacturer reserves the right to make minor changes to product design and technical specifications without prior notice unless these changes significantly affect the performance and safety of the products. The parts described / illustrated in the pages of the manual that you hold in your hands may also concern other models of the manufacturer's product line with similar features and may not be included in the product you just acquired.*

*\* To ensure the safety and reliability of the product and the warranty validity, all repair, inspection or replacement work, including maintenance and special adjustments, must only be carried out by technicians of the authorized service department of the manufacturer.*

*\* Always use the product with the supplied equipment. Operation of the product with non-provided equipment may cause malfunctions or even serious injury or death. The manufacturer and the importer shall not be liable for injuries and damages resulting from the use of non-conforming equipment.*

## SAFETY SPECIFICATIONS

**Field of application:** Sawing or pruning branches and cutting small-diameter trees, suitable for gardens and orchards.

### Precautions before operation

- The use of batteries and chargers that are not marked and approved by us may cause fire or explosion, resulting in serious or fatal injury and property damage.
- Using the chainsaw, battery, or charger beyond their design specifications may cause serious or fatal injury and property damage.



**The user must not use or have access to the chainsaw, battery or charger before reading and understanding the instruction manual. Failure to do so may result in serious injury or death to third parties.**

Ensure that the user meets the following requirements:

- When operating the chainsaw or using the battery and charger, the user must be in good physical, mental, and psychological condition and be suitable for this type of work. Otherwise, the user must use it under the supervision of guardians or responsible persons.
- The user must be an adult.
- Before first use, the user must have received the manual from the distributor or professional operating instructions.

- The user must not use the product under the influence of alcohol, medication, or drugs.
- Users who are using a chainsaw for the first time must first carry out the necessary sawing tests on a workbench or support.

### Warning!

- Dress appropriately. Do not wear loose clothing or accessories. Keep clothing, gloves, and hair away from all moving parts as they may become entangled.
- When the chainsaw is in operation, fragments or dust from sawing may be thrown out and cause personal injury.
  - Wear safety goggles during operation.
  - The use of a face shield is recommended.
  - Wear long clothing.
- Falling objects from a height can cause head injuries.
- During operation, dust and sawdust will be generated, which may cause poor air circulation or allergic reactions.
- Unsuitable clothing may become caught in branches or the guide bar, affecting the operation of the chainsaw. Inappropriate clothing may cause serious injury to the user.
  - Wear close-fitting, non-restrictive clothing.
  - Remove any scarves and jewelry.
- The user may suffer serious injury if they come into contact with the rotating chain while using the chainsaw.
  - Wear protective trousers with a protection level appropriate to the speed of the chainsaw.
- The user may be injured when sawing wood. In particular, the user may touch the sharp edges of the chain when cleaning the machine or the chain.
  - Wear protective gloves when working.
- Unsuitable footwear may cause slipping or falling. The user may be injured if they touch the saw chain after it has fallen.
  - Wear protective boots with a protection rating appropriate to the speed of the chainsaw.

### Environmental safety requirements

- No persons other than the operator are permitted within 15 meters of the pole saw. Falling or flying objects may cause injury to persons in the vicinity. To reduce damage to property, keep cars and other objects that can be easily damaged away from the work area.
  - Make sure that bystanders, children, and animals stay away from the work area.
- Keep the guide bar of the pole saw at least 15 meters away from power lines or electrified objects. The arc created by high voltage electricity covers a large area. The arc created by high voltage reduces the arc gap, resulting in electric shock and serious injury to the human body.
  - Turn off the power when working near cables.
- If the power tool is used in a wet environment or during rainy weather, keep it dry after use.
- Pay special attention to the following conditions:
  - Wet, snowy, icy ground, slopes, uneven ground, and smooth tree trunks.
- Watch out for obstacles around you:
  - For example: tree trunks, tree roots, gutters, etc. These obstacles can cause slipping or tripping.

### Safety requirements for the tool

The chainsaw is safe if it meets the following conditions:

- The chain is not damaged.
- The chainsaw is clean and dry.
- The handle is in good condition.
- The trigger works properly.
- The control system is working properly and has not been modified.
- The oil supply system is working smoothly.
- The depth of the tooth groove between the chain sprocket and the chain must not exceed 0.5 mm.

- The assembly of the guide bar and chain complies with the instructions in this instruction manual.
- The guide bar and chain are correctly assembled.
- The chain is properly tensioned.
- Only genuine accessories are compatible with the chainsaw.
- Accessories must be assembled correctly.
- The oil cap is closed.
- Only use a chainsaw that is in perfect condition.
- Clean and dry the chainsaw before use.
- Do not modify the chainsaw, for example: do not reinstall the guide bar or chain.
- If the control system does not function properly, stop using the chainsaw.
- Only use parts and accessories that are recommended and supplied by our company.
- Install the guide bar and chain according to the manual.
- Refer to the manual for installing parts.
- Do not insert any objects into the chainsaw.



**If the product no longer meets safety requirements, parts cannot function properly, or the safety mechanism does not work correctly, serious or fatal injuries may result.**

### Safety instructions for the guide bar

If the guide bar meets the following conditions, it is safe to use:

- The guide bar functions are unchanged.
- The guide bar is not deformed or incomplete.
- The depth of the guide bar groove does not show any visible change.
- The guide bar's trajectory is smooth, without burrs.
- There is no shrinkage or cracking in the guide bar groove.



**If the guide bar is not in a safe condition, it will not fit properly on the chain. The chain may come off the guide bar, causing serious or fatal injury.**

- Only use guide bars that have not been damaged.
- If the groove in the guide bar is less than the minimum depth, replace it.
- Clean debris from the guide bar after using the chainsaw.

### Safety instructions for the chain

Safety instructions for the chain:

- The chain must not be damaged.
- The cutting edges of the chain must be sharp.
- The groove depth of the cutting edges of the chain must correspond to the description on the maintenance label.
- The length of the cutting edges must correspond to the grinding requirements.



**If parts and accessories do not meet safety standards, they will not function properly and the safety device will become ineffective, resulting in serious injury or death.**

- Do not use a damaged chain.
- The chain cutting heads must be sharpened in accordance with the criteria specified in the instruction manual.
- Contact your dealer in good time if you have any questions.

## CHAINSAW ASSEMBLY



**Disconnect the battery from the unit before performing the following work.**

## Fitting the chain and guide bar

- Switch off the chainsaw and disconnect the battery.
- Use an Allen key to turn the nut counterclockwise until the gear cover can be removed.
- Remove the gear cover.
- Adjust the tension adjustment bolt, place the guide bar on the chainsaw body in the mounting projections, and then align it with the mounting holes.
- Place the chain in the groove of the guide bar and refer to the arrow on the gear cover for the correct guide bar direction.
- Close the gear cover and tighten the nut.

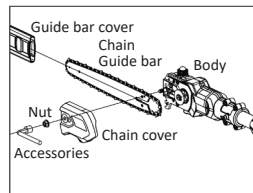

## Adjusting the chain before use

- Remove the guide bar cover, loosen the nut, adjust the tensioning mechanism using a screwdriver, and so on. Turn clockwise to tighten, counterclockwise to loosen, and adjust until the chainsaw chain exerts a downward force of 0.9 kg on the chain, so that the gap between the chain and the guide bar is 2-4 mm.
- Tighten the nut again.

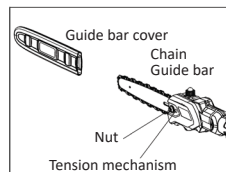

## Chain oil supply

Chain oil lubricates and cools the chain:

- Switch off the chainsaw and disconnect the power supply.
- Place the chainsaw in a horizontal position with the oil reservoir spout facing upwards.
- Clean the oil reservoir and the surrounding area with a damp cloth.
- Turn the oil reservoir cap counterclockwise until it comes off.
- Remove the cap.
- Fill with chain oil to the desired level to avoid overfilling.
- Replace the container cap and tighten it.
- When the machine is operated for the first time after adding lubricating oil, it should be run without load for 10 seconds. Only when the chain expels lubricating oil can it operate normally and cutting be effective.

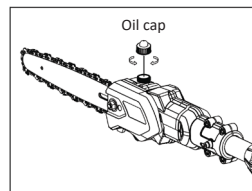

## Start-up

1. Connect the battery and make sure it is correctly positioned.
2. Press the power button. The display will light up.
3. Press the rear trigger lock, then press the rear trigger firmly.
4. The tool is now activated.
5. If you release the trigger during operation, the tool will stop working.
6. If the tool is not used for a long time, it will automatically turn off. To use it again, repeat steps 1-4.
7. Deactivation: Press the stop button to deactivate the tool. The display will turn off.
8. After the tool has locked the rotor, perform steps 2-4 and restart the operation.

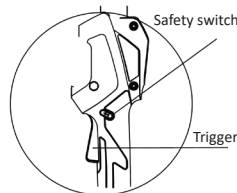

## Battery charging

Charging steps:

- The battery in the new product is not fully charged.
- Place the battery on a flat surface, connect the charger's output connector to the battery connector, and then plug the charger into a power outlet.
- When the indicator light turns on, charging has started.
- When the charger indicator light is red, the charger is charging. When it is green, charging is complete and the battery is ready for use.

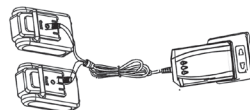



Each indicator light represents the charging status of a USB port.



Use the charger supplied for charging, which has an indicator light corresponding to each charging socket (for single or multiple charging). Refer to the indicator light on the charger to determine if charging is complete. The charger uses a sequential charging method instead of simultaneous charging.

**Note:**

- When the battery is not connected to the charger, the LED indicator on the charger will be green.
- If the charger is connected to the battery and the battery is fully charged, the LED indicator on the charger will be green.
- Only when the battery is not fully charged will the LED indicator on the charger be red.

To charge two batteries with one charger  
(as shown in the image):

1. Not charging
2. Charging
3. Fully charged

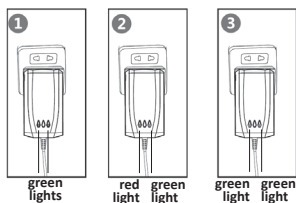

To charge three batteries with one charger  
(as shown in the image):

1. Not charging
2. Charging
3. Fully charged

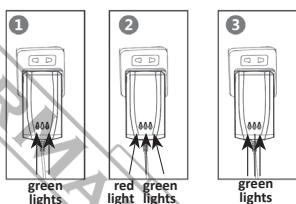

**Note:** If two or three batteries are connected, charging will start in order from 1 to 3, during which time the indicator light will be red and will turn green when the battery is fully charged. If the current battery is fully charged, the charger will switch to the next battery to be charged in the order mentioned above.

**Precautions**

- It is normal for the charger and battery to become slightly warm during charging.
- If the battery is not used for a long time, it should be recharged every three months to prolong its life.
- A new battery or a battery that has not been used for a long time will not reach its maximum capacity until it has been charged and discharged about five times.
- Do not recharge after short operation, as this may reduce the battery's service life and performance.
- Do not use a damaged battery and do not disassemble the charger and battery.
- The battery will explode if exposed to fire. Do not heat the battery.
- Do not charge the battery outdoors or in a wet environment.
- As the battery power decreases, the cutting capacity will decrease.
- Make sure you disconnect the tool before charging. Do not use it while charging.
- Do not store the battery in a wet environment.

**Battery maintenance and precautions**

- Do not charge in an environment with a temperature below 0°C or above 45°C, as this may damage the battery and charger.
- Turn off the switch before connecting the battery. If the switch is turned on, the battery may accidentally connect to the tool.
- Charge the battery only with the charger specified by the manufacturer. Using other chargers may cause fire and other hazards.
- When the battery is not in use, keep it away from small metal objects such as paper clips, coins, keys, nails, and screws, which may cause a short circuit, resulting in burns or fire.

- Do not disassemble or reassemble the battery.
- Do not use batteries that are short-circuited.
- Do not use the battery near heat sources.
- Do not throw the battery into fire or water.
- Do not charge near fire or sunlight.
- Do not insert nails into the battery, and do not hit or throw it.
- Do not use batteries that are damaged or deformed.
- Do not solder directly onto the battery.
- Reverse charging, connecting with opposite poles, and excessive discharging of the battery are not permitted.
- Do not connect the battery to power outlets or the car cigarette lighter socket.
- Do not use in devices for which it is not designed.
- Direct contact with lithium batteries is prohibited.
- Do not place the battery in containers with high temperatures and high pressure, such as microwave ovens.
- Do not use batteries that are leaking.
- Keep the battery away from children.
- Do not use or place the battery in direct sunlight (or in direct sunlight), otherwise it may overheat and catch fire, resulting in malfunction and a shortened service life.
- Do not use the battery in areas with static electricity (>64 V).
- In case of corrosion, unpleasant odor, or abnormality when using the battery for the first time, do not use it and return it to the store where you purchased it.
- If your skin or clothing becomes contaminated with electrolyte from the battery, rinse with plenty of clean water.
- If the electric pruners are not used for a long period of time, the battery must be charged before storage.



**Disconnect the battery from the unit when performing the following operation!**

### Checking the sprocket

- Switch off the chainsaw and disconnect the power supply.
- Remove the sprocket guard.
- Remove the guide bar and chain.
- Measure the depth of the gear tooth groove (see Figure).
- If the groove depth is greater than 0.5 mm, do not use the tool again, contact your dealer, and replace the gear as soon as possible.

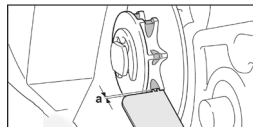

### Guide bar test

- Switch off the chainsaw and disconnect the power supply.
- Check the chain and guide bar.
- Measure the depth of the guide bar groove and refer to the company standard for groove depth.
- If the following conditions are met, replace the guide bar in a timely manner:
  - The guide bar is damaged.
  - The measured depth is less than the minimum allowable depth.
  - The groove of the guide bar is deformed and damaged.
- If you have any questions, contact the company distributor in a timely manner.

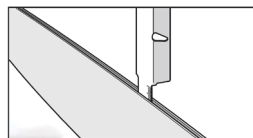

### Chain lubrication check

- Hold the guide bar over a light-colored surface.
- Start the chainsaw.

The chain oil should spray out from the chain and be visible on the light-colored surface.

The chain lubrication is working properly.

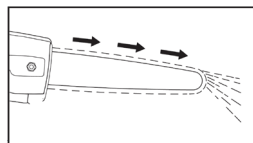

If no chain oil is visible:

- Fill with chain oil.
- Check the chain lubrication again.
- If chain oil is still not visible on the light-colored surface, the chain lubrication is defective. Do not use the tool. Contact your local service representative.

## Start up

- Make sure there are no children, other bystanders, or animals within 50 feet (15 meters) of the work area.
- Turn on the battery.
- Press the start button to activate the entire tool.
- Press the lock button.
- Press the start trigger.
- Press the gear's plus/minus button to adjust the cutting speed.
- If you release the start button, the machine will stop and will start again if you repeat steps 3-5. After a long period of waiting, the battery and the entire tool must be turned on again.

## Before operation

### Precautions for operation at high altitudes

- Use lifting equipment.
- Do not use a ladder placed on a tree.
- Do not use unstable supports.
- Do not operate the pole saw with one hand.
- After completing work:
- After completing work, clean dust and debris from the tool in a timely manner.
- Do not use lubricating cleaners.

### Instructions for holding the saw for high branches

- Hold the pole saw firmly with both hands. Hold the control handle firmly with your right hand and the drive lever with your left hand.
- The tool should form a specific angle with the ground (maximum 60°).
- Keep the work area clean and tidy.

### Preparation before operation

- Wear protective clothing and observe safety regulations.
- Adjust the extension lever and adjust the length as required.
- Put on the shoulder straps.

### Sequential cutting

- Allow the branches to fall freely and cut the lower branches first. When pruning large-diameter branches, be sure to check the direction in which the branches will fall.



**Warning! Do not stand directly under the pruned tree, i.e. in the direction of the falling branches.**

**Note:** Falling branches may bounce when they hit the ground, causing injury.

### Handling skills

- Hold the handle firmly with your right hand and the drive lever with your left hand. Keep your arms slightly bent and in a comfortable position.
- The chainsaw must be tilted no more than 60° and the angle must not exceed 60° (see figure).
- Avoid contact with the skin when pruning. Cut taut and loose parts of branches separately (see figure).
- If the branch diameter is greater than 10 cm (see figure), first cut a small opening below position "1" and then cut above it.
- Make the cut at point "2", which is 20 cm away from point "1", following the steps above.
- The saw extension for high branches can be used for long-distance cuts, such as parts of tree branches next to a river or lake that reach into the river or lake. Adjusting the length of the pole saw can help you complete the pruning easily.

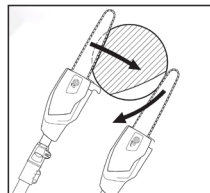

- The angle of inclination for high branches depends on the actual conditions.
- When using the pole saw on a lifting machine, the lifting machine must be kept away from the branches being pruned, and the points where the branches fall must be cleared away from the lifting machine. For branches that fall and cannot be avoided by the operator while on the lifting machine, the angle of the tool depends on the actual working conditions.

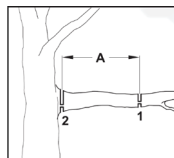

## MAINTENANCE

### Cleaning the chainsaw

- Switch off the chainsaw and disconnect it from the power supply.
- Wipe the body of the chainsaw with a damp cloth.
- Remove the protective cover from the chain sprocket.
- Clean the area around the chain sprocket and the body with a damp cloth.
- Use a soft brush to clean the battery charger.
- Replace the chain sprocket cover.

### Cleaning the guide bar and chainsaw

- Switch off the chainsaw and disconnect it from the power supply.
- Remove the guide bar and chain.
- Clean the oil outlet, oil inlet, and rear groove of the guide bar with a soft brush.
- Clean the chain with a soft brush.
- Replace the guide bar and chain.

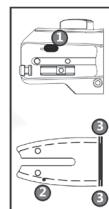

### Sprocket maintenance

- Users are not allowed to disassemble the chain sprocket by themselves.
- If the chain sprocket is damaged or defective, do not use the equipment and contact the distributor to replace it in time.

### Guide bar maintenance

- If there are burrs on the edge of the guide bar groove, grind them in a timely manner.
- If you have any questions, contact your distributor in a timely manner.

### Filing the chain

- Use a special round file to sharpen the chain. Avoid using a regular round file.
- Make sure that the file only sharpens the saw tooth when moving forward and does not touch the saw tooth when pulling back. First, file the shortest saw tooth, the length of which will be used as a reference dimension for the other saw teeth of the chain:
  - The round file must match the depth of the chain.
  - The round file works on the cutting heads from the inside out.
  - File in one direction according to the angle of the cutting head.
  - File in one direction according to the angle of the cutting head.
  - Maintain the angle of the cutting head.
  - File the small teeth of the cutting heads according to the depth of the guide bar groove.
  - If you have any questions, contact your dealer in good time.

## ENVIRONMENTAL DISPOSAL

To avoid damage during transportation, the tool must be delivered in sturdy packaging. The packaging, as well as the unit and its accessories, are made from recyclable materials and can be disposed of accordingly. The tool's plastic components are labeled according to their material, allowing for environmentally friendly and differentiated disposal through available collection facilities.



### Only for EU countries

Do not dispose of electric tools together with household waste material!

In observance of European Directive 2002/96/EC on waste electrical and electronic equipment and its implementation in accordance with national law, electric tools that have reached the end of their life must be collected separately and returned to an environmentally compatible recycling facility.

## ISTRUZIONI DI SICUREZZA



**Avvertenza: Leggere attentamente il manuale prima dell'uso. La mancata osservanza delle avvertenze e delle istruzioni può causare danni all'unità, lesioni fisiche e/o danni alle cose. Conservare il manuale in un luogo sicuro per future consultazioni.**

### Sicurezza dell'area di lavoro

- Mantenere l'area di lavoro pulita e ben illuminata. Aree buie o disordinate possono causare incidenti.
- Non utilizzare gli utensili elettrici in atmosfere esplosive, ad esempio in presenza di liquidi o fumi infiammabili, gas o polveri. Gli utensili elettrici possono creare scintille che possono incendiare i gas o i fumi.
- Tenere i bambini e gli astanti a distanza di sicurezza durante l'uso dell'elettro utensile.

### Sicurezza elettrica

- Assicurarsi che le spine degli utensili elettrici corrispondano alla presa di corrente. Non modificare mai la spina in alcun modo. Non utilizzare spine adattatrici con utensili elettrici dotati di messa a terra. L'uso di spine non modificate e di prese corrispondenti riduce il rischio di scosse elettriche.
- Evitare il contatto del corpo con materiali o oggetti collegati a terra, come radiatori, tubi, cucine e frigoriferi. Il rischio di scosse elettriche è molto elevato se il corpo è collegato a terra.
- Non esporre gli utensili elettrici alla pioggia o ad altre condizioni di umidità. L'ingresso di acqua in un elettro utensile può aumentare il rischio di scosse elettriche.
- Se non è possibile evitare di utilizzare un utensile elettrico in un luogo umido, utilizzare un'alimentazione protetta da un dispositivo di corrente residua (RCD). L'uso di un RCD riduce il rischio di scosse elettriche.

### Sicurezza personale

- Durante l'utilizzo dell'elettro utensile, è necessario essere vigili, prestare attenzione a ciò che si fa e usare il buon senso. Non utilizzare l'elettro utensile in caso di stanchezza o sotto l'effetto di alcol, droghe o farmaci. Un momento di disattenzione durante l'uso dell'elettro utensile può causare gravi lesioni personali.
- Utilizzare i dispositivi di protezione personale. Indossare sempre una protezione per gli occhi. Dispositivi di protezione come maschere antipolvere, protezioni per l'udito, scarpe di sicurezza antiscivolo o caschi protettivi, utilizzati in condizioni adeguate, riducono il rischio di lesioni personali.
- Prevenire l'avviamento involontario. Assicurarsi che l'interruttore di alimentazione sia in posizione off prima di collegare la batteria, sollevare o trasportare l'elettro utensile. Il trasporto di utensili elettrici con il dito sull'interruttore di alimentazione o il collegamento di utensili elettrici con l'interruttore in posizione di accensione a una fonte di alimentazione possono causare incidenti.
- Togliere le chiavi di regolazione o le chiavi inglesi prima di accendere l'elettro utensile. Una chiave di regolazione o una chiave lasciata attaccata a una parte rotante dell'elettro utensile può provocare lesioni personali.
- Non sporgersi eccessivamente. Mantenere sempre l'equilibrio e una posizione corretta. Questo aiuta l'operatore a controllare meglio l'elettro utensile in situazioni impreviste.
- Vestirsi in modo appropriato. Non indossare abiti larghi o gioielli. Tenere i capelli, gli indumenti e i guanti lontani dalle parti in movimento. Vestiti larghi, gioielli e/o capelli lunghi possono impigliarsi nelle parti in movimento.
- Se l'utensile è dotato di dispositivi per il collegamento a un sistema di aspirazione della polvere, accertarsi che siano collegati e utilizzati correttamente. L'uso dell'utensile con un sistema di aspirazione della polvere collegato può ridurre i rischi legati alla polvere.

### Uso e cura dell'elettro utensile

- Non forzare l'utensile elettrico. Utilizzare l'elettro utensile corretto per ogni applicazione. L'utensile corretto svolge sempre il lavoro in modo migliore e più sicuro se usato come previsto.
- Non utilizzare l'elettro utensile se l'interruttore non lo accende o lo spegne. Qualsiasi utensile elettrico che non può essere controllato con l'interruttore è estremamente pericoloso e deve essere riparato.
- Rimuovere la batteria dall'elettro utensile prima di cambiare gli accessori, di effettuare qualsiasi regolazione o di riporre l'elettro utensile. Queste misure di sicurezza preventive riducono il rischio di avviamento accidentale dell'elettro utensile.

- Quando l'elettrotensile non è in uso, riporlo fuori dalla portata dei bambini e non consentire l'uso e l'utilizzo dell'elettrotensile a persone che non hanno familiarità con l'elettrotensile o con le presenti istruzioni. Gli utensili elettrici sono estremamente pericolosi nelle mani di utenti non addestrati.
- Manutenzione dell'elettrotensile. Controllare che non vi siano disallineamenti o legature delle parti mobili, rotture di parti, perdite e qualsiasi altro problema che possa influire sul funzionamento dell'elettrotensile. Se danneggiato, far riparare l'elettrotensile.
- Riparare prima dell'uso. Molti incidenti e infortuni sono causati da una cattiva manutenzione degli utensili elettrici.
- Mantenere le parti taglienti dell'elettrotensile affilate e pulite. Gli utensili da taglio sottoposti a una corretta manutenzione, con bordi di taglio affilati, hanno minori probabilità di piegarsi e sono più precisi e facili da controllare.
- Utilizzare sempre l'elettrotensile, gli accessori e le punte per utensili ecc. in conformità alle istruzioni del presente manuale, tenendo conto delle condizioni di lavoro e dell'attività da svolgere. L'uso dell'elettrotensile per applicazioni diverse da quelle previste potrebbe causare lesioni personali o danni all'elettrotensile.
- Mantenere le impugnature e le superfici di presa dell'elettrotensile asciutte, pulite e prive di olio e grasso. Impugnature e superfici di presa scivolose non consentono di maneggiare l'utensile in modo sicuro in circostanze impreviste.

## DATI TECNICI

Modello	BBP4220
Tensione	20V
Motore brushless	Sì
Lunghezza barra	20 cm
Catena / maglie	1/4x1,1mm / 47
Velocità catena	10 m/s
Serbatoio dell'olio	150 ml
Lunghezza totale del seghetto alternativo	1,8 - 3 m
Utensile telescopico	Sì
Peso senza batteria	2,1 kg

*\* Il produttore si riserva il diritto di apportare modifiche minori al design e alle specifiche tecniche del prodotto senza preavviso, a meno che tali modifiche non influiscano significativamente sulle prestazioni e sulla sicurezza dei prodotti. Le parti descritte/illustrate nelle pagine del manuale che avete tra le mani possono riguardare anche altri modelli della linea di prodotti del produttore con caratteristiche simili e potrebbero non essere incluse nel prodotto appena acquistato.*

*\* Per garantire la sicurezza e l'affidabilità del prodotto e la validità della garanzia, tutti gli interventi di riparazione, ispezione o sostituzione, compresa la manutenzione e le regolazioni speciali, devono essere eseguiti esclusivamente da tecnici del servizio di assistenza autorizzato dal produttore.*

*\* Utilizzare sempre il prodotto con l'attrezzatura fornita. L'utilizzo del prodotto con apparecchiature non in dotazione può causare malfunzionamenti o addirittura lesioni gravi o morte. Il produttore e l'importatore non sono responsabili per lesioni e danni derivanti dall'uso di apparecchiature non conformi.*

## SPECIFICHE DI SICUREZZA

**Campo di applicazione:** Segare o potare rami e tagliare alberi di piccolo diametro, adatto per giardini e frutteti.

### Precauzioni prima dell'uso

- L'uso di batterie e caricabatterie non contrassegnati e approvati da noi può causare incendi o esplosioni, con conseguenti lesioni gravi o mortali e danni materiali.
- L'uso della motosega, della batteria o del caricabatterie al di là delle specifiche di progetto può causare lesioni gravi o mortali e danni materiali.



**L'utente non deve utilizzare o avere accesso alla motosega, alla batteria o al caricabatterie prima di aver letto e compreso il manuale di istruzioni. In caso contrario, potrebbero verificarsi gravi lesioni o morte di terzi.**

Assicurarsi che l'utente soddisfi i seguenti requisiti:

- Quando si utilizza la motosega o la batteria e il caricabatterie, l'utente deve essere in buone condizioni fisiche, mentali e psicologiche e deve essere adatto a questo tipo di lavoro. In caso contrario, l'utente deve utilizzarla sotto la supervisione di tutori o persone responsabili.

- L'utente deve essere un adulto.
- Prima del primo utilizzo, l'utente deve aver ricevuto il manuale dal distributore o le istruzioni d'uso professionali.
- L'utente non deve utilizzare il prodotto sotto l'effetto di alcol, farmaci o droghe.
- L'utente che utilizza per la prima volta una motosega deve prima effettuare le necessarie prove di taglio su un banco di lavoro o un supporto.

### Attenzione!

- Vestirsi in modo appropriato. Non indossare abiti o accessori larghi. Tenere indumenti, guanti e capelli lontani da tutte le parti in movimento, perché potrebbero impigliarsi.
- Quando la motosega è in funzione, frammenti o polvere di sega possono essere proiettati all'esterno e causare lesioni personali.
  - Indossare occhiali di sicurezza durante il funzionamento.
  - Si raccomanda l'uso di uno schermo facciale.
  - Indossare indumenti lunghi.
- La caduta di oggetti dall'alto può causare lesioni alla testa.
- Durante il funzionamento, si generano polvere e segatura che possono causare una cattiva circolazione dell'aria o reazioni allergiche.
- Gli indumenti inadatti possono impigliarsi nei rami o nella barra di guida, compromettendo il funzionamento della motosega. Un abbigliamento inadeguato può causare gravi lesioni all'utente.
  - Indossare indumenti aderenti e non restrittivi.
  - Togliere sciarpe e gioielli.
- L'utente può subire gravi lesioni se entra in contatto con la catena rotante durante l'uso della motosega.
  - Indossare pantaloni protettivi con un livello di protezione adeguato alla velocità della motosega.
- L'utilizzatore può subire lesioni durante la segatura del legno. In particolare, l'utente può toccare i bordi taglienti della catena durante la pulizia della macchina o della catena.
  - Indossare guanti di protezione durante il lavoro.
- Le calzature non adatte possono causare scivolamenti o cadute. L'utilizzatore può subire lesioni se tocca la catena della sega dopo che è caduta.
  - Indossare stivali protettivi con un grado di protezione adeguato alla velocità della motosega.

### Requisiti di sicurezza ambientale

- Non sono ammesse persone diverse dall'operatore nel raggio di 15 metri dalla motosega. La caduta o il volo di oggetti può provocare lesioni alle persone che si trovano nelle vicinanze. Per ridurre i danni alle cose, tenere lontano dall'area di lavoro automobili e altri oggetti che possono essere facilmente danneggiati.
  - Assicurarsi che gli astanti, i bambini e gli animali stiano lontani dall'area di lavoro.
- Tenere la lama della sega ad asta ad almeno 15 metri di distanza da linee elettriche o oggetti elettrificati. L'arco elettrico creato dall'alta tensione copre una vasta area. L'arco elettrico creato dall'alta tensione riduce la distanza dell'arco, causando scosse elettriche e gravi lesioni al corpo umano.
  - Spegnerne l'alimentazione quando si lavora in prossimità di cavi.
- Se l'elettrotensile viene utilizzato in un ambiente umido o in caso di pioggia, tenerlo asciutto dopo l'uso.
- Prestare particolare attenzione alle seguenti condizioni:
  - Terreni bagnati, innevati, ghiacciati, pendii, terreni irregolari e tronchi d'albero lisci.
- Fate attenzione agli ostacoli intorno a voi:
  - Ad esempio: tronchi d'albero, radici, grondaie, ecc. Questi ostacoli possono causare scivolamenti o inciampi.

### Requisiti di sicurezza dell'utensile

La motosega è sicura se soddisfa le seguenti condizioni:

- La catena non è danneggiata.
- La motosega è pulita e asciutta.
- L'impugnatura è in buone condizioni.
- Il grilletto funziona correttamente.

- Il sistema di controllo funziona correttamente e non è stato modificato.
- Il sistema di alimentazione dell'olio funziona correttamente.
- La profondità della scanalatura del dente tra il pignone e la catena non deve superare 0,5 mm. L'assemblaggio della lama e della catena è conforme alle istruzioni contenute nel presente manuale di istruzioni.
- La lama e la catena sono assemblate correttamente.
- La catena è correttamente tensionata.
- Solo gli accessori originali sono compatibili con la motosega.
- Gli accessori devono essere montati correttamente.
- Il tappo dell'olio è chiuso.
- Utilizzare solo una motosega in perfette condizioni.
- Pulire e asciugare la motosega prima dell'uso.
- Non modificare la motosega, ad esempio: non reinstallare la barra di guida o la catena.
- Se il sistema di controllo non funziona correttamente, smettere di usare la motosega.
- Utilizzare solo parti e accessori raccomandati e forniti dalla nostra azienda.
- Installare la barra di guida e la catena secondo il manuale.
- Fare riferimento al manuale per l'installazione delle parti.
- Non inserire oggetti nella motosega.



**Se il prodotto non soddisfa più i requisiti di sicurezza, se le parti non possono funzionare correttamente o se il meccanismo di sicurezza non funziona correttamente, si possono verificare lesioni gravi o mortali.**

### Istruzioni di sicurezza per la lama

Se la lama soddisfa le seguenti condizioni, è sicura da usare:

- Le funzioni della lama sono inalterate.
- La lama non è deformata o incompleta.
- La profondità della scanalatura della lama non presenta cambiamenti visibili.
- La traiettoria della lama è liscia, senza bave.
- La scanalatura della lama non presenta ritiri o crepe.



**Se la barra di guida non è in condizioni di sicurezza, non si adatta correttamente alla catena. La catena potrebbe staccarsi dalla barra di guida, causando lesioni gravi o mortali.**

- Utilizzare solo barre di guida non danneggiate.
- Se la scanalatura della barra di guida è inferiore alla profondità minima, sostituirla.
- Pulire i detriti dalla barra di guida dopo l'uso della motosega.

Istruzioni di sicurezza per la catena:

- La catena non deve essere danneggiata.
- I taglienti della catena devono essere affilati.
- La profondità della scanalatura dei taglienti della catena deve corrispondere alla descrizione riportata sull'etichetta di manutenzione.
- La lunghezza dei taglienti deve corrispondere ai requisiti di affilatura.



**Se le parti e gli accessori non sono conformi agli standard di sicurezza, non funzioneranno correttamente e il dispositivo di sicurezza diventerà inefficace, causando gravi lesioni o morte.**

- Non utilizzare una catena danneggiata.
- Le teste di taglio della catena devono essere affilate secondo i criteri specificati nel manuale di istruzioni.
- Per qualsiasi domanda, rivolgersi tempestivamente al rivenditore.

### MONTAGGIO DELLA MOTOSEGA



**Scollegare l'alimentazione prima di eseguire i seguenti lavori.**

## Montaggio della catena e della barra di guida

- Spegner la motosega e scollegare la batteria.
- Con una chiave a brugola, ruotare il dado in senso antiorario fino a rimuovere il coperchio dell'ingranaggio.
- Rimuovere il coperchio dell'ingranaggio.
- Regolare il bullone di regolazione della tensione, posizionare la lama sul corpo della motosega nelle sporgenze di montaggio e allinearla ai fori di montaggio.
- Posizionare la catena nella scanalatura della lama e fare riferimento alla freccia sul coperchio dell'ingranaggio per la direzione corretta della lama.
- Chiudere il coperchio dell'ingranaggio e serrare il dado.

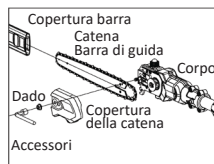

## Regolazione della catena prima dell'uso

- Rimuovere il coperchio della fresa, allentare il dado, regolare il meccanismo di tensionamento con un cacciavite e così via. Ruotare in senso orario per stringere, in senso antiorario per allentare e regolare finché la catena della motosega non esercita una forza verso il basso di 0,9 kg sulla catena, in modo che lo spazio tra la catena e la lama sia di 2-4 mm.
- Serrare nuovamente il dado.

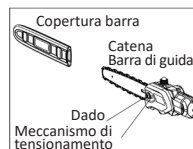

## Alimentazione dell'olio per catene

L'olio per catene può lubrificare e raffreddare la catena:

- Spegner la motosega e scollegare l'alimentazione.
- Posizionare la motosega in posizione orizzontale con il beccuccio del serbatoio dell'olio rivolto verso l'alto.
- Pulire il serbatoio dell'olio e l'area circostante con un panno umido.
- Ruotare il tappo del serbatoio dell'olio in senso antiorario finché non si stacca.
- Rimuovere il tappo.
- Riempire con olio per catene fino al livello desiderato, per evitare un riempimento eccessivo.
- Riposizionare il tappo del serbatoio e serrarlo.
- Quando la macchina viene messa in funzione per la prima volta dopo l'aggiunta di olio lubrificante, deve essere fatta funzionare senza carico per 10 secondi. Solo quando la catena espelle l'olio lubrificante può funzionare normalmente e il taglio è efficace.

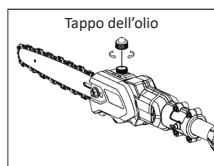

## Avviamento

1. Collegare la batteria e accertarsi che sia posizionata correttamente.
2. Premere il pulsante di accensione. Il display si accende.
3. Premere il blocco del grilletto posteriore, quindi premere con forza il grilletto posteriore.
4. L'utensile è ora attivato.
5. Se si rilascia il grilletto durante il funzionamento, l'utensile smette di funzionare.
6. Se l'utensile non viene utilizzato per lungo tempo, si spegne automaticamente. Per utilizzarlo di nuovo, ripetere i passaggi 1-4.
7. Disattivazione: Premere il pulsante di arresto per disattivare l'utensile. Il display si spegne.
8. Dopo che l'utensile ha bloccato il rotore, eseguire i passaggi 2-4 e riavviare l'operazione.

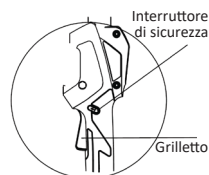

## Carica della batteria

Fasi di ricarica:

- La batteria del nuovo prodotto non è completamente carica.
- Posizionare la batteria su una superficie piana, collegare il connettore di uscita del caricabatterie al connettore della batteria, quindi collegare il caricabatterie a una presa di corrente.
- Quando la spia si accende, la carica è iniziata.

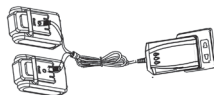

- Quando la spia del caricabatterie è rossa, il caricabatterie è in carica. Quando è verde, la carica è completa e la batteria è pronta per l'uso.



**Ogni spia rappresenta lo stato di carica di una porta USB.**



**Per la ricarica, utilizzare il caricabatterie in dotazione, dotato di una spia luminosa corrispondente a ciascuna presa di ricarica (per la ricarica singola o multipla). Per determinare se la carica è completa, fare riferimento alla spia sul caricatore. Il caricabatterie utilizza un metodo di carica sequenziale anziché simultanea.**

#### Nota:

- Quando la batteria non è collegata al caricatore, l'indicatore LED sul caricatore è verde.
- Se il caricabatterie è collegato alla batteria e questa è completamente carica, l'indicatore LED del caricabatterie è verde del caricabatterie è verde.
- Solo quando la batteria non è completamente carica, l'indicatore LED del caricabatterie sarà rosso.

Per caricare due batterie con un caricabatterie (come mostrato nell'immagine):

1. Non in carica
2. In carica
3. Completamente carica

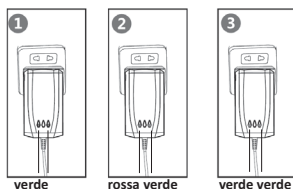

Per caricare tre batterie con un caricatore (come mostrato nell'immagine):

1. Non in carica
2. In carica
3. Completamente carica

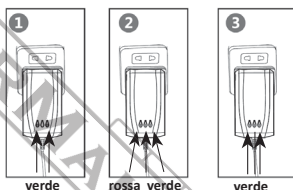

**Nota:** Se sono collegate due o tre batterie, la carica inizierà nell'ordine da 1 a 3, durante il quale l'indicatore luminoso sarà rosso e diventerà verde quando la batteria sarà completamente carica. Se la batteria corrente è completamente carica, il caricabatterie passa alla batteria successiva da caricare nell'ordine sopra indicato.

#### Precauzioni

- È normale che il caricabatterie e la batteria si riscaldino leggermente durante la carica.
- Se la batteria non viene utilizzata per molto tempo, è necessario ricaricarla ogni tre mesi per prolungarne la durata.
- Una batteria nuova o inutilizzata da molto tempo raggiunge la sua capacità massima solo dopo essere stata caricata e scaricata per circa cinque volte.
- Non ricaricare la batteria dopo un breve periodo di funzionamento per non ridurne la durata e le prestazioni.
- Non utilizzare una batteria danneggiata e non smontare il caricabatterie e la batteria.
- La batteria esplose se esposta al fuoco. Non riscaldare la batteria.
- Non caricare la batteria all'aperto o in un ambiente umido.
- Quando la carica della batteria diminuisce, la capacità di taglio si riduce.
- Assicurarsi di scollegare l'utensile prima di caricarlo. Non utilizzare l'utensile durante la carica.
- Non conservare la batteria in ambienti umidi.

#### Manutenzione e precauzioni per la batteria

- Non caricare la batteria in un ambiente con una temperatura inferiore a 0°C o superiore a 45°C, per non danneggiare la batteria e il caricabatterie.
- Spegnerne l'interruttore prima di collegare la batteria. Se l'interruttore è acceso, la batteria potrebbe collegarsi accidentalmente all'utensile accidentalmente collegata all'utensile.
- Caricare la batteria solo con il caricabatterie specificato dal produttore. L'uso di altri caricabatterie può causare incendi e altri rischi.
- Quando la batteria non è in uso, tenerla lontana da piccoli oggetti metallici come graffette, monete, chiavi, chiodi e viti, che potrebbero causare un cortocircuito con conseguenti ustioni o incendi. Non smontare o rimontare la batteria.

- Non utilizzare batterie in cortocircuito.
- Non utilizzare la batteria in prossimità di fonti di calore.
- Non gettare la batteria nel fuoco o nell'acqua.
- Non caricare la batteria in prossimità di fiamme o luce solare.
- Non inserire chiodi nella batteria e non colpirla o lanciaarla.
- Non utilizzare batterie danneggiate o deformate.
- Non saldare direttamente sulla batteria.
- Non sono consentiti il caricamento inverso, il collegamento con poli opposti e lo scaricamento eccessivo della batteria.
- Non collegare la batteria a prese di corrente o alla presa accendisigari dell'auto.
- Non utilizzare in dispositivi per i quali non è stata progettata.
- È vietato il contatto diretto con le batterie al litio.
- Non collocare la batteria in contenitori ad alta temperatura e pressione, come i forni a microonde.
- Non utilizzare batterie che presentano perdite.
- Tenere la batteria lontana dai bambini.
- Non utilizzare o collocare la batteria alla luce diretta del sole (o in presenza di luce solare diretta), altrimenti potrebbe surriscaldarsi e prendere fuoco, con conseguente malfunzionamento e riduzione della durata di vita.
- Non utilizzare la batteria in aree con elettricità statica (>64 V).
- In caso di corrosione, odore sgradevole o anomalie durante il primo utilizzo della batteria, non utilizzarla e restituirla al negozio in cui è stata acquistata.
- Se la pelle o gli indumenti si contaminano con l'elettrolita della batteria, sciacquare abbondantemente con acqua pulita.
- Se i potatori elettrici non vengono utilizzati per un lungo periodo di tempo, la batteria deve essere caricata prima di essere riposta.



**Scollegare l'alimentazione quando si eseguono le seguenti operazioni!**

### Controllo del pignone

- Spegner la motosega e scollegare l'alimentazione.
- Rimuovere la protezione del pignone.
- Rimuovere la barra di guida e la catena.
- Misurare la profondità della scanalatura del dente dell'ingranaggio (vedere Figura).
- Se la profondità della scanalatura è superiore a 0,5 mm, non utilizzare più l'utensile, contattare il rivenditore e sostituire l'ingranaggio il prima possibile.

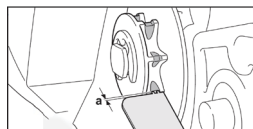

### Prova della lama

- Spegner la motosega e scollegare l'alimentazione.
- Controllare la catena e la lama.
- Misurare la profondità della scanalatura della lama e fare riferimento allo standard aziendale per la profondità della scanalatura.
- Se si verificano le seguenti condizioni, sostituire tempestivamente la lama:
  - La lama è danneggiata.
  - La profondità misurata è inferiore alla profondità minima consentita.
  - La scanalatura della lama è deformata e danneggiata.
- In caso di domande, contattare tempestivamente il distributore dell'azienda.

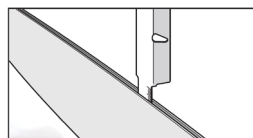

### Controllo della lubrificazione della catena

- Tenere la lama su una superficie chiara.
  - Avviare la motosega.
- L'olio della catena dovrebbe spruzzare dalla catena ed essere visibile sulla superficie chiara.  
La lubrificazione della catena funziona correttamente.

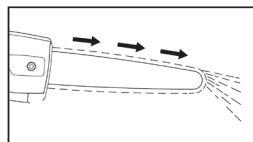

- Se non è visibile l'olio della catena:
- Riempire con olio per catene.
- Controllare nuovamente la lubrificazione della catena.

- Se l'olio della catena non è ancora visibile sulla superficie chiara, la lubrificazione della catena è difettosa. Non utilizzare l'utensile. Contattare il rappresentante dell'assistenza locale.

## Avviamento

- Assicurarsi che non vi siano bambini, altre persone o animali nel raggio di 15 metri dall'area di lavoro.
- Accendere la batteria.
- Premere il pulsante di avvio per attivare l'intero strumento.
- Premere il pulsante di blocco.
- Premere il pulsante di avvio.
- Premere il pulsante più/meno dell'ingranaggio per regolare la velocità di taglio.
- Se si rilascia il pulsante di avviamento, la macchina si arresta e si riavvia se si ripetono i passaggi 3-5. Dopo un lungo periodo di attesa, è necessario riaccendere la batteria e l'intero utensile.

## Prima del funzionamento

### Precauzioni per il funzionamento ad alta quota

- Utilizzare attrezzature di sollevamento.
- Non utilizzare una scala posta su un albero.
- Non utilizzare supporti instabili.
- Non utilizzare la sega ad asta con una sola mano.
- Al termine del lavoro:
- Al termine del lavoro, pulire tempestivamente la polvere e i detriti dall'utensile.
- Non utilizzare detergenti lubrificanti.

### Istruzioni per tenere la sega per rami alti

- Tenere saldamente la motosega con entrambe le mani. Tenere saldamente l'impugnatura di comando con la mano destra e la leva di azionamento con la mano sinistra.
- L'attrezzo deve formare un angolo specifico con il terreno (massimo 60°).
- Mantenere l'area di lavoro pulita e ordinata.

### Preparazione prima dell'uso

- Indossare indumenti protettivi e rispettare le norme di sicurezza.
- Regolare la leva di estensione e regolare la lunghezza come richiesto.
- Indossare le cinghie per le spalle.

### Taglio sequenziale

- Lasciare che i rami cadano liberamente e tagliare prima i rami più bassi. Quando si potano rami di grande diametro, verificare la direzione di caduta dei rami.



**Attenzione! Non sostare direttamente sotto l'albero potato, cioè nella direzione di caduta dei rami.**

**Nota:** i rami che cadono possono rimbalzare quando toccano il suolo, causando lesioni.

### Abilità di manipolazione

- Tenere saldamente l'impugnatura con la mano destra e la leva di azionamento con la mano sinistra. Tenere le braccia leggermente piegate e in posizione comoda.
- La motosega deve essere inclinata al massimo di 60° e l'angolo non deve superare i 60° (vedi figura).
- Evitare il contatto con la pelle durante la potatura. Tagliare separatamente le parti tese e quelle libere dei rami (vedi figura).
- Se il diametro del ramo è superiore a 10 cm (vedi figura), incidere prima una piccola apertura sotto la posizione "1" e poi tagliare sopra di essa.
- Eseguire il taglio al punto "2", che si trova a 20 cm di distanza dal punto "1", seguendo i passaggi precedenti.
- La prolunga della sega per rami alti può essere utilizzata per tagli a lunga distanza, come ad esempio le parti di rami di alberi vicino a un fiume o a un lago che raggiungono il fiume o il lago. La regolazione della lunghezza della sega ad asta può aiutare a completare facilmente la potatura. L'angolo di inclinazione per i rami alti dipende dalle condizioni effettive.

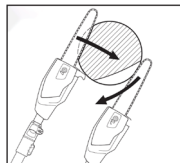

- Quando si utilizza la sega ad asta su una macchina di sollevamento, la macchina di sollevamento deve essere tenuta lontana dai rami da potare e i punti in cui i rami cadono devono essere allontanati dalla macchina di sollevamento. Per i rami che cadono e che non possono essere evitati dall'operatore mentre si trova sulla macchina di sollevamento, l'angolo dell'utensile dipende dalle condizioni di lavoro effettive.

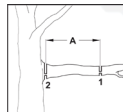

## MANUTENZIONE

### Pulizia della motosega

- Spegnerla la motosega e scollegarla dall'alimentazione.
- Pulire il corpo della motosega con un panno umido.
- Rimuovere il coperchio di protezione dalla ruota dentata.
- Pulire l'area intorno alla ruota dentata e al corpo della motosega con un panno umido.
- Utilizzare una spazzola morbida per pulire il caricabatterie.
- Riposizionare il coperchio della ruota dentata.

### Pulizia della lama e della motosega

- Spegnerla la motosega e scollegarla dall'alimentazione.
- Rimuovere la barra di guida e la catena.
- Pulire l'uscita dell'olio, l'ingresso dell'olio e la scanalatura posteriore della barra di guida con una spazzola morbida.
- Pulire la catena con una spazzola morbida.
- Sostituire la barra di guida e la catena.

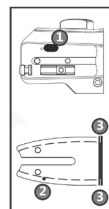

### Manutenzione del pignone

- Gli utenti non possono smontare da soli la ruota dentata.
- Se la ruota dentata è danneggiata o difettosa, non utilizzare l'apparecchiatura e contattare il distributore per sostituirla in tempo.

### Manutenzione della lama

- Se sono presenti bave sul bordo della scanalatura della lama, levigarle tempestivamente.
- In caso di domande, contattare tempestivamente il distributore.

### Limatura della catena

- Utilizzare una lima rotonda speciale per affilare la catena. Evitare di utilizzare una lima rotonda normale.
- Assicurarsi che la lima affili solo il dente della sega quando si spinge in avanti e non tocchi il dente della sega quando si tira indietro. Per prima cosa, limare il dente più corto, la cui lunghezza servirà come dimensione di riferimento per gli altri denti della catena:
  - La lima rotonda deve corrispondere alla profondità della catena.
  - La lima rotonda agisce sulle teste di taglio dall'interno verso l'esterno.
  - Limare in una direzione in base all'angolo della testa di taglio.
  - Limare in una direzione in base all'angolo della testa di taglio.
  - Mantenere l'angolo della testa di taglio.
  - Limare i piccoli denti delle teste di taglio in base alla profondità della scanalatura della lama.
  - In caso di domande, contattare tempestivamente il proprio rivenditore.

## SMALTIMENTO AMBIENTALE

Per evitare danni durante il trasporto, l'utensile deve essere consegnato in un imballaggio robusto. L'imballaggio, così come l'unità e i suoi accessori, sono realizzati con materiali riciclabili e possono essere smaltiti in modo adeguato. I componenti in plastica dell'utensile sono etichettati in base al materiale di cui sono fatti, consentendo uno smaltimento ecologico e differenziato attraverso gli impianti di raccolta disponibili.



### Solo per i Paesi dell'UE

Non smaltire gli utensili elettrici insieme ai rifiuti domestici!  
In conformità alla direttiva europea 2002/96/CE sui rifiuti di apparecchiature elettriche ed elettroniche e alla sua attuazione in conformità alle leggi nazionali, gli utensili elettrici giunti a fine vita devono essere raccolti separatamente e conferiti a un impianto di riciclaggio compatibile con l'ambiente.

## ΟΔΗΓΙΕΣ ΑΣΦΑΛΕΙΑΣ



**Προσοχή:** Διαβάστε προσεκτικά το εγχειρίδιο πριν από τη χρήση. Η μη τήρηση των προειδοποιήσεων και των οδηγιών μπορεί να οδηγήσει σε βλάβη της μονάδας, τραυματισμό ή να προκαλέσει υλική ζημιά. Φυλάξτε το εγχειρίδιο σε ασφαλές μέρος για μελλοντική αναφορά.

### Ασφάλεια στον χώρο εργασίας

- Διατηρείτε τον χώρο εργασίας καθαρό και επαρκώς φωτισμένο. Οι ακατάστατοι και ανεπαρκώς φωτισμένοι χώροι εργασίας μπορεί να οδηγήσουν σε ατυχήματα και τραυματισμό.
- Μην εργάζεστε με το ηλεκτρικό εργαλείο σε χώρους όπου υπάρχει κίνδυνος έκρηξης λόγω ύπαρξης εύφλεκτων υγρών, αερίων ή σκόνης. Τα ηλεκτρικά εργαλεία ενδέχεται να δημιουργήσουν σπινθήρες οι οποίοι μπορούν να αναφλέξουν τη σκόνη ή τα αέρια.
- Όταν χρησιμοποιείτε το ηλεκτρικό εργαλείο κρατάτε τα παιδιά και άλλους παρευρισκόμενους σε ασφαλή απόσταση. Η απόσταση της προσοχής μπορεί να οδηγήσει σε απώλεια ελέγχου του εργαλείου/μηχανήματος.

### Ηλεκτρική ασφάλεια

- Το βύσμα του καλωδίου του ηλεκτρικού εργαλείου πρέπει να είναι συμβατό με την πρίζα. Δεν επιτρέπεται η οποιαδήποτε μετατροπή του βύσματος. Μη χρησιμοποιείτε μετατροπείς σε συνδυασμό με γειωμένα ηλεκτρικά εργαλεία. Η χρήση βυσμάτων με συμβατές πρίζες μειώνουν τον κίνδυνο ηλεκτροπληξίας.
- Αποφύγετε την επαφή με γειωμένες επιφάνειες όπως με σωλήνες, θερμαντικά σώματα (καλοριφέρ), κουνιές ή ψυγεία. Όταν το σώμα σας γειώνεται αυξάνεται ο κίνδυνος ηλεκτροπληξίας.
- Μην εκθέτετε τα μηχανήματα και τα εργαλεία στη βροχή ή σε υψηλή υγρασία. Η διείσδυση νερού στο ηλεκτρικό εργαλείο αυξάνει τον κίνδυνο ηλεκτροπληξίας.
- Όταν η χρήση του ηλεκτρικού εργαλείου σε χώρους με υψηλή υγρασία ή με υγρά είναι αναπόφευκτη, τότε χρησιμοποιήστε μια διάταξη προστασίας έναντι ρεύματος διαρροής (ρελέ διαρροής - RCD). Η χρήση ενός ρελέ διαρροής μειώνει τον κίνδυνο ηλεκτροπληξίας.

### Προσωπική ασφάλεια

- Το εργαλείο πρέπει πάντα να χρησιμοποιείται προσεκτικά και με σύνεση. Μη χρησιμοποιείτε το ηλεκτρικό εργαλείο αν νιώθετε κόπωση ή αν βρίσκεστε υπό την επίρρεια αλκοόλ ή άλλων ουσιών. Μια στιγμή απροσεξίας κατά τον χειρισμό του ηλεκτρικού εργαλείου μπορεί να οδηγήσει σε σοβαρό τραυματισμό.
- Φοράτε κατάλληλο εξοπλισμό ατομικής προστασίας. Επιλέξτε τον κατάλληλο εξοπλισμό προστασίας, για παράδειγμα μια μάσκα σκόνης, αντλιοθητικές μπότες ασφαλείας, κράνος προστασίας, προστατευτικά ακοής, ανάλογα με το εκάστοτε εργαλείο και τη χρήση του, έτσι ώστε να μειωθεί ο κίνδυνος τραυματισμού.
- Αφαιρείτε από το ηλεκτρικό εργαλείο τυχόν εργαλεία ρύθμισης πριν το θέσετε σε λειτουργία. Ένα εργαλείο ρύθμισης που βρίσκεται συνδεδεμένο σ' ένα κινούμενο μέρος του εργαλείου μπορεί να οδηγήσει σε τραυματισμό.
- Ντυθείτε με τα κατάλληλα ενδύματα. Μη φοράτε ρούχα με χαλαρή εφαρμογή ή κοσμήματα. Κρατήστε τα μαλλιά, τα ρούχα και τα χέρια σας σε ασφαλή απόσταση από τα κινούμενα εξαρτήματα.
- Λάβετε μέτρα για να αποφύγετε την ακούσια εκκίνηση. Βεβαιωθείτε ότι το κουμπί ενεργοποίησης του εργαλείου βρίσκεται στη θέση OFF πριν τοποθετήσετε την μπαταρία στο εργαλείο και πριν το μεταφέρετε. Μην μεταφέρετε το ηλεκτρικό εργαλείο με το δάκτυλό σας να ακουμπάει τον διακόπτη ON/OFF και μην συνδέετε την μπαταρία στο εργαλείο αν ο διακόπτης βρίσκεται στη θέση ON.
- Μην τεντώνετε, γέρνετε ή σκύβετε υπερβολικά κατά τη χρήση του εργαλείου. Διατηρήστε την ισορροπία σας και φροντίστε να έχετε σωστή στάση σώματος έτσι ώστε να είστε σε θέση να αντιμετωπίσετε απροσδόκητες καταστάσεις.
- Εάν διατίθενται συσκευές για τη σύνδεση του εργαλείου με σύστημα αναρρόφησης σκόνης, φροντίστε να είναι συνδεδεμένες και να χρησιμοποιούνται σωστά. Η χρήση του εργαλείου με σύστημα αναρρόφησης σκόνης συνδεδεμένο μπορεί να μειώσει τους κινδύνους που σχετίζονται με τη σκόνη.

### Ορθότητα χειρισμού και συντήρηση ηλεκτρικών εργαλείων

- Μην ασκείτε υπερβολική πίεση στο εργαλείο. Χρησιμοποιήστε το κατάλληλο εργαλείο για τον σκοπό για τον οποίον προορίζεται. Η χρήση του σωστού εργαλείου για τον σκοπό για τον οποίον προορίζεται θα καταστήσει την εργασία ασφαλέστερη.
- Μη χρησιμοποιήσετε ποτέ ένα εργαλείο αν το κουμπί ενεργοποίησής του δεν λειτουργεί. Τα ηλεκτρικά

εργαλεία τα οποία δεν μπορούν πλέον να ενεργοποιηθούν ή/και να απενεργοποιηθούν με τα κουμπιά λειτουργίας τους είναι επικίνδυνα και πρέπει να επισκευαστούν.

- Αφαιρέστε την μπαταρία πριν προβείτε σε εργασίες συντήρησης ή αντικατάστασης ενός εξαρτήματος του εργαλείου και πριν αποθηκεύσετε το εργαλείο. Αυτά τα μέτρα πρόληψης μειώνουν τον κίνδυνο της ακούσιας εκκίνησης του ηλεκτρικού εργαλείου.
- Όταν το ηλεκτρικό εργαλείο δεν χρησιμοποιείται, αποθηκεύστε το σε σημείο μη προσβάσιμο από παιδιά και φροντίστε να μη χρησιμοποιείται το εργαλείο από άτομα που δεν έχουν εξοικειωθεί με την χρήση του ή που δεν έχουν διαβάσει τις οδηγίες χρήσης που περιέχει το παρόν εγχειρίδιο. Το ηλεκτρικό εργαλείο είναι επικίνδυνο όταν χρησιμοποιείται από άπειρα άτομα ή από άτομα που δεν έχουν διαβάσει τις οδηγίες χρήσης του.
- Συντηρήστε το ηλεκτρικό εργαλείο. Ελέγχετε αν τα κινούμενα εξαρτήματα λειτουργούν σωστά, αν υπάρχει κάποιο μπλοκάρισμα, αν έχουν σπάσει εξαρτήματα σε κάποιο σημείο ή αν έχουν φθαρεί εξαρτήματα τα οποία ενδέχεται να επηρεάσουν αρνητικά την λειτουργία του ηλεκτρικού εργαλείου. Η εσφαλμένη συντήρηση των ηλεκτρικών εργαλείων προκαλεί ατυχήματα.
- Διατηρείτε τα εργαλεία κοπής αιχμηρά και σε καλή κατάσταση. Τα επαρκώς συντηρημένα κοπτικά εργαλεία είναι πιο δύσκολο να μπλοκαριστούν και έχουν υψηλότερη απόδοση.

## ΤΕΧΝΙΚΑ ΧΑΡΑΚΤΗΡΙΣΤΙΚΑ

Μοντέλο	BBP4220
Τάση	20V
Μοτέρ Brushless	NAI
Μήκος λάμας	20 cm
Αλυσίδα / οδηγίο	1/4x1,1mm / 47
Ταχύτητα αλυσίδας	10 m/s
Δοχείο λαδιού	150 ml
Συνολικό μήκος κονταροπρίονου	1,8 - 3 m
Τηλεσκοπικό	NAI
Βάρος εργαλείου χωρίς μπαταρία	2,1 kg

\* Ο κατασκευαστής διατηρεί το δικαίωμα να πραγματοποιήσει δευτερεύουσες αλλαγές στο σχεδιασμό του προϊόντος και στα τεχνικά χαρακτηριστικά χωρίς προηγούμενη ειδοποίηση, εκτός εάν οι αλλαγές αυτές επηρεάζουν σημαντικά την απόδοση και λειτουργία ασφάλειας των προϊόντων. Τα εξαρτήματα που περιγράφονται / απεικονίζονται στις σελίδες του εγχειριδίου που κρατάτε στα χέρια σας ενδέχεται να αφορούν και σε άλλα μοντέλα της σειράς προϊόντων του κατασκευαστή, με παρόμοια χαρακτηριστικά, και ενδέχεται να μην περιλαμβάνονται στο προϊόν που μόλις αποκτήσατε.

\* Για να διασφαλιστεί η ασφάλεια και η αξιοπιστία του προϊόντος καθώς και η ισχύς της εγγύησης όλες οι εργασίες επιδιόρθωσης, ελέγχου, επισκευής ή αντικατάστασης συμπεριλαμβανομένης της συντήρησης και των ειδικών ρυθμίσεων, πρέπει να εκτελούνται μόνο από τεχνικούς του εξουσιοδοτημένου τμήματος Service του κατασκευαστή.

\* Χρησιμοποιείτε πάντα το προϊόν με τον παρεχόμενο εξοπλισμό. Η λειτουργία του προϊόντος με μη-προβλεπόμενο εξοπλισμό ενδέχεται να προκαλέσει βλάβη ή ακόμα και σοβαρό τραυματισμό ή θάνατο. Ο κατασκευαστής και ο εισαγωγέας ουδεμία ευθύνη φέρει για τραυματισμούς και βλάβες που προκύπτουν από την χρήση μη προβλεπόμενου εξοπλισμού.

## ΠΡΟΔΙΑΓΡΑΦΕΣ ΑΣΦΑΛΕΙΑΣ

**Πεδίο εφαρμογής:** Πριόνισμα ή κλάδεμα κλαδιών και κοπή δέντρων μικρής διαμέτρου, κατάλληλο για κήπους και οπωρώνες.

### Προφυλάξεις πριν από τη λειτουργία

- Η χρήση μπαταριών και φορτιστών που δεν φέρουν σήμανση και δεν έχουν εγκριθεί από εμάς μπορεί να προκαλέσει πυρκαγιά ή έκρηξη, με αποτέλεσμα σοβαρούς ή θανάσιμους τραυματισμούς και υλικές ζημιές.
- Η χρήση του αλυσοπρίονου, της μπαταρίας ή του φορτιστή πέραν των προδιαγραφών σχεδιασμού τους μπορεί να προκαλέσει σοβαρούς ή θανάσιμους τραυματισμούς και υλικές ζημιές.



**Προειδοποίηση:** Ο χρήστης δεν πρέπει να χρησιμοποιεί ή να έχει πρόσβαση στο αλυσοπρίονο, την μπαταρία ή το φορτιστή πριν διαβάσει και κατανοήσει το εγχειρίδιο οδηγιών. Διαφορετικά, μπορεί να προκληθεί σοβαρός τραυματισμός ή θάνατος σε τρίτους.

Βεβαιωθείτε ότι ο χρήστης πληροί τις ακόλουθες απαιτήσεις:

- Κατά τη λειτουργία του αλυσοπρίονου ή τη χρήση της μπαταρίας και του φορτιστή, ο χρήστης πρέπει να είναι σε καλή φυσική, διανοητική και ψυχολογική κατάσταση και να είναι κατάλληλος για τέτοιου είδους εργασίες. Σε αντίθετη περίπτωση, ο χρήστης πρέπει να το χρησιμοποιεί υπό την επίβλεψη των κηδεμόνων ή των υπεύθυνων προσώπων.

- Ο χρήστης πρέπει να είναι ενήλικας.
- Πριν από την πρώτη χρήση, ο χρήστης πρέπει να έχει λάβει το εγχειρίδιο από τον διανομέα ή τις επαγγελματικές οδηγίες χρήσης.
- Ο χρήστης δεν πρέπει να χρησιμοποιεί το προϊόν υπό την επίρεια αλκοόλ, φαρμάκων ή ναρκωτικών ουσιών.
- Οι χρήστες που χρησιμοποιούν αλυσοπρίονο για πρώτη φορά πρέπει πρώτα να εκτελέσουν τις απαραίτητες δοκιμές πριονίσματος σε πάγκο ή στήριγμα.

### Προειδοποίηση!

- Ντυθείτε κατάλληλα. Μην φοράτε φαρδιά ρούχα ή αξεσουάρ. Κρατήστε τα ρούχα, τα γάντια και τα μαλλιά μακριά από όλα τα κινούμενα μέρη διότι ενδέχεται να μπλεχτούν σε αυτά.
- Όταν η αλυσοπρίονο είναι σε λειτουργία, ενδέχεται να εκτοξευθούν θραύσματα ή σκόνη από το πριόνισμα, τα οποία μπορεί να προκαλέσουν σωματικούς τραυματισμούς.
  - Φοράτε γυαλιά προστασίας κατά τη λειτουργία.
  - Συνιστάται η χρήση προστασίας προσώπου.
  - Φοράτε μακριά ρούχα.
- Η πτώση αντικειμένων από μεγάλο ύψος μπορεί να προκαλέσει τραυματισμούς στο κεφάλι. Κατά τη λειτουργία θα δημιουργηθεί σκόνη και πριονίδι, τα οποία θα οδηγήσουν σε κακή κυκλοφορία του αέρα ή αλλεργικές αντιδράσεις.
- Τα ακατάλληλα ρούχα μπορεί να πιαστούν στα κλαδιά ή στον καβάλο, επηρεάζοντας τη λειτουργία του αλυσοπρίονου. Η ακατάλληλη ενδυμασία του χρήστη μπορεί να προκαλέσει σοβαρούς τραυματισμούς.
  - Φοράτε στενά και εφαρμοστά ρούχα.
  - Βγάλτε τυχόν κασκόλ και κοσμήματα.
- Ο χρήστης, εάν πλησιάσει την περιστρεφόμενη αλυσίδα κατά τη χρήση του αλυσοπρίονου, μπορεί να υποστεί σοβαρό τραυματισμό.
  - Φοράτε παντελόνια με βαθμό προστασίας, που καθορίζεται από την ταχύτητα του αλυσοπρίονου.
- Ο χρήστης μπορεί να τραυματιστεί κατά το πριόνισμα ξύλου. Συγκεκριμένα, ο χρήστης μπορεί να αγγίξει με το χέρι τις αιχμηρές άκρες της αλυσίδας κατά τον καθαρισμό του μηχανήματος ή της αλυσίδας.
  - Φοράτε προστατευτικά γάντια κατά την εργασία.
- Τα ακατάλληλα παπούτσια μπορεί να προκαλέσουν ολίσθηση ή πτώση. Ο χρήστης μπορεί να τραυματιστεί εάν αγγίξει την αλυσίδα μετά από πτώση.
  - Φοράτε μπότες προστασίας, με βαθμό προστασίας που καθορίζεται ανάλογα με την ταχύτητα του αλυσοπρίονου.

### Απαιτήσεις ασφάλειας περιβάλλοντος

- Δεν επιτρέπεται η παρουσία άλλων ατόμων εκτός του χειριστή σε απόσταση μικρότερη των 15 μέτρων από το κονταροπρίονο. Τα αντικείμενα που πέφτουν ή εκτοξεύονται μπορεί να προκαλέσουν τραυματισμό σε άτομα που βρίσκονται κοντά. Για να μειώσετε απώλειες σε περιουσίες, κρατήστε μακριά αυτοκίνητα και άλλα αντικείμενα που μπορούν να υποστούν εύκολα ζημιά.
  - Βεβαιωθείτε ότι οι παρευρισκόμενοι, τα παιδιά και τα ζώα παραμένουν μακριά από την περιοχή εργασίας.
- Κρατήστε τη λάμα του κονταροπρίονου σε απόσταση 15 μέτρων από καλώδια ή ηλεκτροφόρα αντικείμενα. Το τόξο που δημιουργείται από την ισχυρή ηλεκτρική ενέργεια καλύπτει μεγάλη περιοχή. Το τόξο που δημιουργείται από την υψηλή τάση μειώνει το διάκενο του τόξου, με αποτέλεσμα ηλεκτροπληξία και σοβαρό τραυματισμό του ανθρώπινου σώματος.
  - Διακόψτε την παροχή ρεύματος όταν εργάζεστε κοντά σε καλώδια.
- Εάν το ηλεκτρικό εργαλείο χρησιμοποιείται σε υγρό περιβάλλον ή κατά τη διάρκεια βροχερών ημερών, διατηρήστε το στεγνό μετά τη χρήση.
- Δώστε ιδιαίτερη προσοχή στις ακόλουθες συνθήκες:
  - Υγρό, χιονισμένο, παγωμένο έδαφος, πλαγιές, ανώμαλο έδαφος και λείους κορμούς.
- Προσέξτε τα εμπόδια που υπάρχουν γύρω σας:
  - Για παράδειγμα: κορμοί δέντρων, ρίζες δέντρων, υδρορροές κ.λπ. Αυτά τα εμπόδια μπορούν να προκαλέσουν ολίσθηση ή παραπάτημα.

### Απαιτήσεις ασφαλείας για το εργαλείο

Το αλυσοπρίονο είναι ασφαλές εάν πληροί τις ακόλουθες προϋποθέσεις:

- Η αλυσίδα δεν είναι κατεστραμμένη.
- Το αλυσοπρίονο είναι καθαρό και στεγνό.
- Η λαβή είναι σε καλή κατάσταση.
- Η σκανδάλη λειτουργεί σωστά.

- Το σύστημα ελέγχου λειτουργεί σωστά και δεν έχει τροποποιηθεί.
- Το σύστημα τροφοδοσίας λαδιού λειτουργεί ομαλά.
- Το βάθος της αυλάκωσης των δοντιών μεταξύ του γραναζιού της αλυσίδας και της αλυσίδας δεν πρέπει να υπερβαίνει τα 0,5 mm.
- Η συναρμολόγηση της λάμας και της αλυσίδας συμμορφώνεται με τις οδηγίες του παρόντος εγχειριδίου οδηγιών.
- Η λάμα και η αλυσίδα είναι σωστά συναρμολογημένες.
- Η αλυσίδα είναι σωστά τεντωμένη.
- Μόνο τα γνήσια εξαρτήματα είναι συμβατά με το αλυσοπρίονο.
- Τα εξαρτήματα πρέπει συναρμολογούνται κανονικά.
- Η τάπα λαδιού είναι κλειστή.
- Χρησιμοποιείτε μόνο ένα αλυσοπρίονο που είναι σε άριστη κατάσταση.
- Καθαρίστε και στεγνώστε το αλυσοπρίονο πριν από τη χρήση.
- Μην τροποποιείτε το αλυσοπρίονο, για παράδειγμα: μην επανατοποθετείτε τη λάμα ή την αλυσίδα.
- Εάν το σύστημα ελέγχου δεν λειτουργεί σωστά, σταματήστε να χρησιμοποιείτε το αλυσοπρίονο.
- Χρησιμοποιείτε μόνο τα εξαρτήματα και τα αξεσουάρ που είναι ενδεδειγμένα και παρέχονται από την εταιρεία μας.
- Τοποθετήστε λάμα και την αλυσίδα σύμφωνα με το εγχειρίδιο.
- Ανατρέξτε στο εγχειρίδιο για την εγκατάσταση των εξαρτημάτων.
- Μην εισάγετε οποιοδήποτε αντικείμενο στο αλυσοπρίονο.



**Εάν το προϊόν δεν πληροί πλέον τις απαιτήσεις ασφαλείας, τα εξαρτήματα δεν μπορούν να λειτουργήσουν σωστά ή ο μηχανισμός ασφαλείας δεν λειτουργεί κανονικά, μπορεί να προκληθούν σοβαροί ή θανατηφόροι τραυματισμοί.**

### Οδηγίες ασφαλείας για τη λάμα

Εάν η λάμα πληροί τις ακόλουθες προϋποθέσεις, η χρήση της είναι ασφαλής:

- Οι λειτουργίες της λάμας είναι αμετάβλητες.
- Η λάμα δεν είναι παραμορφωμένη ή ελλειπής.
- Το βάθος της αυλάκωσης της λάμας δεν παρουσιάζει εμφανή αλλαγή.
- Η τροχιά της λάμας είναι ομαλή, χωρίς γρέζια.
- Δεν υπάρχει συρρίκνωση ή ρωγμή στην αυλάκωση της λάμας.



**Εάν η λάμα δεν είναι σε ασφαλή κατάσταση, δεν θα ταιριάζει καλά στην αλυσίδα. Η αλυσίδα μπορεί να βγει από τη λάμα, προκαλώντας σοβαρό ή θανατηφόρο τραυματισμό.**

- Χρησιμοποιείτε μόνο λάμες που έχουν υποστεί ζημιά.
- Εάν η αυλάκωση της λάμας είναι μικρότερη από το ελάχιστο βάθος, αντικαταστήστε την.
- Καθαρίστε τα υπολείμματα από τη λάμα μετά τη χρήση του αλυσοπρίονου.

Οδηγίες ασφαλείας για την αλυσίδα:

- Η αλυσίδα δεν πρέπει να είναι κατεστραμμένη.
- Τα άκρα κοπής της αλυσίδας πρέπει να είναι αιχμηρά.
- Το βάθος εγκοπής των άκρων κοπής της αλυσίδας πρέπει να ανταποκρίνονται στην περιγραφή του σήματος συντήρησης.
- Το μήκος των άκρων κοπής πρέπει να ανταποκρίνεται στις απαιτήσεις λείανσης.



**Εάν τα εξαρτήματα και τα αξεσουάρ δεν πληρούν τα πρότυπα ασφαλείας, δεν μπορούν να λειτουργήσουν σωστά και η διάταξη ασφαλείας θα καταστεί άκυρη, με αποτέλεσμα σοβαρούς τραυματισμούς ή ακόμη και θάνατο.**

- Μην χρησιμοποιείτε κατεστραμμένη αλυσίδα.
- Η λείανση των κεφαλών κοπής της αλυσίδας πρέπει να γίνεται σύμφωνα με τα κριτήρια που αναφέρονται στο εγχειρίδιο οδηγιών.
- Επικοινωνήστε εγκαίρως με τον διανομέα σε περίπτωση αποριών.

### ΣΥΝΑΡΜΟΛΟΓΗΣΗ ΑΛΥΣΟΠΡΙΟΝΟΥ



**Αποσυνδέστε την μπαταρία από τη μονάδα πριν από τις παρακάτω εργασίες.**

## Τοποθέτηση της αλυσίδας και της λάμας

- Απενεργοποιήστε το αλυσοπρίονο και αποσυνδέστε την μπαταρία.
- Χρησιμοποιήστε ένα κλειδί Allen για να γυρίσετε το παξιμάδι αριστερόστροφα μέχρι να μπορεί να αφαιρεθεί το κάλυμμα του γραναζιού.
- Αφαιρέστε το κάλυμμα του γραναζιού.
- Ρυθμίστε το μπουλόνι ρύθμισης της τάνυσης, τοποθετήστε τη λάμα στο σώμα του αλυσοπρίονου στις προεξοχές στερέωσης και έπειτα ευθυγραμμίστε τη στις σπές στερέωσης.
- Τοποθετήστε την αλυσίδα στην αυλάκωση της λάμας και ανατρέξτε στο βέλος στο κάλυμμα του γραναζιού για τη σωστή φορά της λάμας.
- Κλείστε το κάλυμμα του γραναζιού και σφίξτε το παξιμάδι.

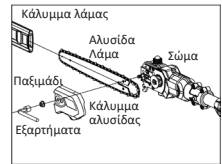

## Ρύθμιση της αλυσίδας πριν από τη χρήση

- Αφαιρέστε το κάλυμμα της λάμας, χαλαρώστε το παξιμάδι, ρυθμίστε τον μηχανισμό τάνυσης με τη βοήθεια ενός κατσαβιδιού και ούτω καθεξής. Περιστρέψτε δεξιόστροφα για τάνυση, αριστερόστροφα για χαλάρωση και ρυθμίστε μέχρι η αλυσίδα του κονταροπρίονου να ασκειί κάθετη προς τα κάτω δύναμη 0,9 kg στην αλυσίδα, ώστε το διάκενο μεταξύ της αλυσίδας και της λάμας να είναι 2-4 mm.
- Σφίξτε ξανά το παξιμάδι.

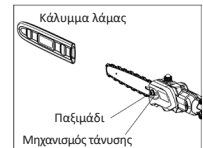

## Τροφοδοσία λαδιού αλυσίδας

Το λάδι αλυσίδας λυτάνει και ψύχει την αλυσίδα:

- Απενεργοποιήστε το αλυσοπρίονο και διακόψτε την παροχή ρεύματος.
- Τοποθετήστε το αλυσοπρίονο σε οριζόντια θέση με το στόμιο του δοχείου λαδιού στραμμένο προς τα πάνω.
- Καθαρίστε το δοχείο λαδιού και τον περιβάλλοντα χώρο με ένα υγρό πανί.
- Γυρίστε το καπάκι του δοχείου λαδιού αριστερόστροφα μέχρι να αφαιρεθεί.
- Αφαιρέστε το καπάκι του.
- Τροφοδοτήστε λάδι αλυσίδας μέχρι το επιθυμητό επίπεδο για να αποφύγετε την υπερχειλίση.
- Τοποθετήστε το καπάκι του δοχείου και σφίξτε το.
- Όταν η μηχανή λειτουργεί για πρώτη φορά, μετά την προσθήκη λιπαντικού ελαίου, θα πρέπει να λειτουργήσει χωρίς φορτίο για 10 δευτερόλεπτα. Μόνο όταν η αλυσίδα του κονταροπρίονου αποβάλλει λιπαντικό λάδι, μπορεί να λειτουργήσει κανονικά και η κοπή να είναι αποτελεσματική.

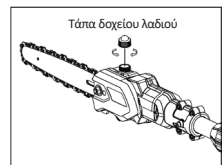

## Έναρξη χρήσης

1. Συνδέστε την μπαταρία και βεβαιωθείτε ότι είναι σωστά τοποθετημένη.
2. Πατήστε το κουμπί ενεργοποίησης. Η οθόνη θα φωτιστεί.
3. Πιέστε το κλειδί της πίσω σκανδάλης και, στη συνέχεια, πιέστε δυνατά την πίσω σκανδάλη.
4. Το εργαλείο έχει ενεργοποιηθεί.
5. Εάν αφήσετε τη σκανδάλη κατά τη λειτουργία, το εργαλείο θα σταματήσει να λειτουργεί.
6. Εάν το εργαλείο δεν χρησιμοποιείται για μεγάλο χρονικό διάστημα θα απενεργοποιηθεί αυτόματα. Για να το χρησιμοποιήσετε ξανά πρέπει να επαναλάβετε τα βήματα 1-4.
7. Απενεργοποίηση: Πατήστε το κουμπί διακοπής λειτουργίας για να απενεργοποιηθεί το εργαλείο. Η οθόνη θα απενεργοποιηθεί.
8. Αφού το εργαλείο κλειδωθεί τον ρότορα, εκτελέστε τα βήματα 2-4 και ξεκινήστε ξανά τη λειτουργία.

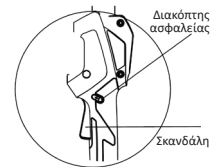

## Φόρτιση μπαταρίας

Βήματα φόρτισης:

- Η μπαταρία του νέου προϊόντος δεν είναι πλήρως φορτισμένη.
- Τοποθετήστε την μπαταρία σε μια επίπεδη επιφάνεια, συνδέστε το βύσμα εξόδου του φορτιστή στο βύσμα της μπαταρίας και, στη συνέχεια, συνδέστε τον φορτιστή σε μια πρίζα.
- Όταν ανάψει η ενδεικτική λυχνία, η φόρτιση έχει ξεκινήσει.

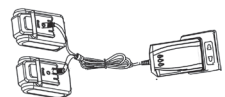

- Όταν η ενδεικτική λυχνία του φορτιστή είναι κόκκινη, ο φορτιστής φορτίζει. Όταν είναι πράσινη, η φόρτιση έχει ολοκληρωθεί και η μπαταρία είναι έτοιμη για χρήση.



Κάθε ενδεικτική λυχνία αντιπροσωπεύει την κατάσταση φόρτισης μιας θύρας USB.



Χρησιμοποιήστε τον φορτιστή που περιλαμβάνεται για τη φόρτιση, στον οποίο υπάρχει μια ενδεικτική λυχνία που αντιστοιχεί σε κάθε βύσμα φόρτισης (είτε για μεμονωμένη φόρτιση είτε για πολλαπλή φόρτιση). Ανατρέξτε στην ενδεικτική λυχνία στον φορτιστή για να προσδιορίσετε εάν η φόρτιση έχει ολοκληρωθεί. Ο φορτιστής χρησιμοποιεί μια μέθοδο διαδοχικής φόρτισης αντί για ταυτόχρονη φόρτιση.

#### Σημείωση:

- Όταν η μπαταρία δεν είναι συνδεδεμένη με τον φορτιστή, τότε η λυχνία LED του φορτιστή θα είναι πράσινη.
- Εάν ο φορτιστής είναι συνδεδεμένος με την μπαταρία και η μπαταρία είναι πλήρως φορτισμένη, τότε η οθόνη LED του φορτιστή θα είναι πράσινη.
- Μόνο όταν η μπαταρία δεν είναι πλήρως φορτισμένη, η λυχνία LED του φορτιστή θα είναι κόκκινη.

Για να φορτίσετε δύο μπαταρίες με έναν φορτιστή (όπως φαίνεται στην εικόνα):

1. Δεν φορτίζει
2. Φορτίζει
3. Πλήρως φορτισμένη

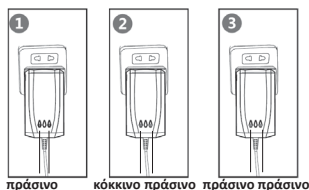

πράσινο κόκκινο πράσινο πράσινο πράσινο

Για να φορτίσετε τρεις μπαταρίες με έναν φορτιστή (όπως φαίνεται στην εικόνα):

1. Δεν φορτίζει
2. Φορτίζει
3. Πλήρως φορτισμένη

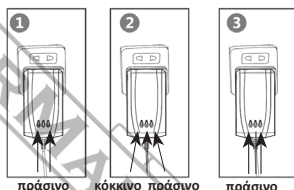

πράσινο κόκκινο πράσινο πράσινο

**Σημείωση:** Σε περίπτωση που είναι συνδεδεμένες δύο ή τρεις μπαταρίες, η φόρτιση θα ξεκινήσει με τη σειρά από το 1 έως το 3, κατά τη διάρκεια της οποίας η ενδεικτική λυχνία θα είναι κόκκινη και θα γίνει πράσινη όταν η μπαταρία είναι πλήρως φορτισμένη. Εάν η τρέχουσα μπαταρία είναι πλήρως φορτισμένη, ο φορτιστής θα μεταβεί στην επόμενη μπαταρία που πρέπει να φορτιστεί με την προαναφερθείσα σειρά.

#### Προφυλάξεις

- Είναι φυσιολογικό ο φορτιστής και η μπαταρία να θερμαίνονται ελαφρώς κατά τη διάρκεια της φόρτισης.
- Εάν η μπαταρία δεν χρησιμοποιείται για μεγάλο χρονικό διάστημα, πρέπει να επαναφορτίζεται κάθε τρεις μήνες για να παραταθεί η διάρκεια ζωής της.
- Μια καινούργια μπαταρία ή μια μπαταρία που δεν έχει χρησιμοποιηθεί για μεγάλο χρονικό διάστημα δεν θα φτάσει στη μέγιστη χωρητικότητά της πριν από περίπου πέντε φορές φόρτισης και αποφόρτισης.
- Μην επαναφορτίζετε μετά από σύντομη λειτουργία, καθώς αυτό μπορεί να μειώσει τη διάρκεια ζωής και την απόδοση της μπαταρίας.
- Μην χρησιμοποιείτε κατεστραμμένη μπαταρία και μην αποσυναρμολογείτε τον φορτιστή και την μπαταρία.
- Η μπαταρία θα εκραγεί εάν εκτεθεί σε φωτιά. Μην θερμαίνετε την μπαταρία.
- Μην φορτίζετε την μπαταρία σε εξωτερικούς χώρους και σε υγρό περιβάλλον.
- Καθώς η ισχύς της μπαταρίας μειώνεται, η ικανότητα κοπής θα μειώνεται.
- Βεβαιωθείτε ότι έχετε αποσυνδέσει το εργαλείο πριν από τη φόρτιση. Μην το χρησιμοποιείτε κατά τη φόρτιση.
- Μην αποθηκεύετε τη μπαταρία σε υγρό περιβάλλον.

#### Συντήρηση και προφυλάξεις για την μπαταρία

- Μην φορτίζετε σε περιβάλλον με θερμοκρασία κάτω από 0 °C και πάνω από 45 °C, καθώς αυτό μπορεί να προκαλέσει ζημιά στην μπαταρία και στον φορτιστή.
- Κλείστε τον διακόπτη πριν συνδέσετε την μπαταρία. Εάν ο διακόπτης είναι ανοιχτός, υπάρχει πιθανότητα να προκληθεί τυχαία σύνδεση της μπαταρίας με το εργαλείο.
- Φορτίζετε την μπαταρία μόνο με τον φορτιστή που έχει καθοριστεί από τον κατασκευαστή. Η χρήση άλλων φορτιστών μπορεί να προκαλέσει πυρκαγιά και άλλους κινδύνους.
- Όταν η μπαταρία δεν χρησιμοποιείται, κρατήστε την μακριά από μικρά μεταλλικά αντικείμενα, όπως

συνδετήρες, κέρματα, κλειδιά, καρφιά και βίδες, που μπορεί να προκαλέσουν βραχυκύκλωμα, το οποίο ενδέχεται να προκαλέσει εγκαύματα ή πυρκαγιά.

- Μην αποσυναρμολογείτε και μην επανασυναρμολογείτε την μπαταρία.
- Μην χρησιμοποιείτε μπαταρίες με βραχυκύκλωμα.
- Μην χρησιμοποιείτε την μπαταρία κοντά σε πηγές θερμότητας.
- Μην ρίχνετε την μπαταρία στη φωτιά ή στο νερό.
- Μην φορτίζετε κοντά σε φωτιά ή ηλιακό φως.
- Μην εισάγετε καρφιά στην μπαταρία και μην την χτυπάτε ή την πετάτε.
- Μην χρησιμοποιείτε μπαταρίες που είναι κατεστραμμένες ή παραμορφωμένες.
- Μην συγκολλάτε απευθείας πάνω στην μπαταρία.
- Δεν επιτρέπεται η αντίστροφη φόρτιση, η σύνδεση με αντίθετους πόλους και η υπερβολική εκφόρτιση της μπαταρίας.
- Μην συνδέετε την μπαταρία σε πρίζες ρεύματος ή στην πρίζα αναπήτρα του αυτοκινήτου.
- Μην την χρησιμοποιείτε σε συσκευές για τις οποίες δεν έχει σχεδιαστεί.
- Απαγορεύεται η άμεση επαφή με μπαταρίες λιθίου.
- Μην τοποθετείτε την μπαταρία σε δοχεία με υψηλή θερμοκρασία και υψηλή πίεση, όπως φούρνους μικροκυμάτων.
- Μην χρησιμοποιείτε μπαταρίες που έχουν διαρροή.
- Κρατήστε την μπαταρία μακριά από παιδιά.
- Μην χρησιμοποιείτε ή τοποθετείτε την μπαταρία κάτω από τον ήλιο (ή σε άμεσο ηλιακό φως), διαφορετικά μπορεί να υπερθερμανθεί και να πάρει φωτιά, με αποτέλεσμα τη δυσλειτουργία και τη μείωση της διάρκειας ζωής της.
- Μην χρησιμοποιείτε την μπαταρία σε χώρους με στατικό ηλεκτρισμό (>64 V).
- Σε περίπτωση διάβρωσης, δυσάρεστης οσμής ή ανωμαλίας κατά την πρώτη χρήση της μπαταρίας, μην την χρησιμοποιείτε, επιστρέψτε την στο κατάστημα πώλησης.
- Εάν ο ηλεκτρολύτης της μπαταρίας έρθει σε επαφή με το δέρμα σας ή λερώσει τα ρούχα σας, ξεπλύνετε με άφθονο καθαρό νερό.
- Εάν η μονάδα δεν χρησιμοποιείται για μεγάλο χρονικό διάστημα, η μπαταρία πρέπει να φορτιστεί πριν από την αποθήκευση.



**Αποσυνδέστε την μπαταρία από τη μονάδα πριν από τις παρακάτω εργασίες.**

### Έλεγχος γρναζιού

- Απενεργοποιήστε το αλυσοπρίονο και αποσυνδέστε την παροχή ρεύματος.
- Αφαιρέστε το προστατευτικό κάλυμμα του γρναζιού.
- Αφαιρέστε τη λάμα και την αλυσίδα.
- Μετρήστε το βάθος της αυλάκωσης του γρναζιού (βλ. Εικόνα 15).
- Εάν το βάθος της αυλάκωσης είναι μεγαλύτερο από 0,5 mm, μην χρησιμοποιήσετε ξανά το εργαλείο, επικοινωνήστε με τον αντιπρόσωπο της εταιρείας και αντικαταστήστε το γρναζίο το συντομότερο δυνατό.

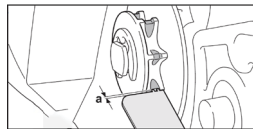

### Δοκιμή λάμας

- Απενεργοποιήστε το αλυσοπρίονο και αποσυνδέστε την παροχή ρεύματος.
- Ελέγξτε την αλυσίδα και τη λάμα.
- Μετρήστε το βάθος της αυλάκωσης της λάμας και ανατρέξτε στο πρότυπο της εταιρείας για το βάθος της αυλάκωσης.
- Εάν πληρούνται οι ακόλουθες προϋποθέσεις, αντικαταστήστε τη λάμα εγκαίρως:
  - Η λάμα είναι κατεστραμμένη.
  - Το μετρημένο βάθος είναι μικρότερο από το ελάχιστο επιτρεπόμενο βάθος.
  - Η αυλάκωση του κονταροπρίονου είναι παραμορφωμένη και κατεστραμμένη.
- Εάν έχετε οποιοσδήποτε απορίες, επικοινωνήστε εγκαίρως με τον διανομέα της εταιρείας.

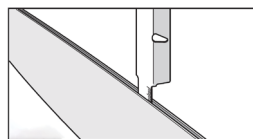

### Έλεγχος λίπανσης αλυσίδας

- Κρατήστε τη λάμα πάνω από μια ανοιχτόχρωμη επιφάνεια.
  - Ενεργοποιήστε το αλυσοπρίονο.
- Το λάδι της αλυσίδας θα πρέπει να εκτοξευτεί από την αλυσίδα και να είναι ορατό στην ανοιχτόχρωμη επιφάνεια.  
Η λίπανση της αλυσίδας λειτουργεί σωστά.

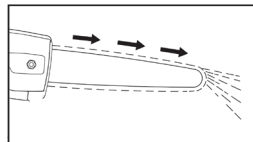

Εάν δεν είναι φαινεται λάδι αλυσίδας στην επιφάνεια:

- Γεμίστε με λάδι αλυσίδας.
- Ελέγξτε ξανά τη λίπανση της αλυσίδας.

- Εάν το λάδι αλυσίδας εξακολουθεί να μην είναι ορατό στην ανοιχτόχρωμη επιφάνεια, η λίπανση της αλυσίδας είναι ελαττωματική. Μην χρησιμοποιήσετε το εργαλείο. Επικοινωνήστε με τον τοπικό αντιπρόσωπο σέρβις.

## Εκκίνηση

- Βεβαιωθείτε ότι δεν υπάρχουν παιδιά, άλλοι παρευρισκόμενοι ή ζώα σε απόσταση 15 μέτρων από την περιοχή εργασίας.
- Ενεργοποιήστε την μπαταρία.
- Πατήστε το κουμπί εκκίνησης για να ενεργοποιήσετε το εργαλείο.
- Πατήστε το κουμπί ασφάλισης.
- Πατήστε τη σκανδάλη εκκίνησης.
- Πατήστε το κουμπί συν/μείον του γραναζιού για να ρυθμίσετε την ταχύτητα κοπής.
- Εάν αφήσετε το κουμπί εκκίνησης, το μηχάνημα θα σταματήσει και θα λειτουργήσει ξανά εάν επαναλάβετε τα βήματα 3-5. Μετά από μεγάλο χρόνο αναμονής, η μπαταρία και ολόκληρο το εργαλείο θα πρέπει να ενεργοποιηθούν ξανά.

## Πριν από τη λειτουργία

Προφυλάξτε για λειτουργία σε μεγάλα υψόμετρα

- Χρησιμοποιήστε ανυψωτικό εξοπλισμό.
- Μην χρησιμοποιείτε σκάλα τοποθετημένη σε δέντρο.
- Μην χρησιμοποιείτε ασταθή στηρίγματα.
- Μην χειρίζεστε το κονταροπρίονο με το ένα χέρι.
- Μετά την ολοκλήρωση της εργασίας:
- Μετά την ολοκλήρωση της εργασίας, καθαρίστε εγκαίρως τη σκόνη και τα υπολείμματα από το εργαλείο.
- Μην χρησιμοποιείτε λιπαντικά καθαριστικά.

Οδηγίες για σωστό κράτημα του κονταροπρίονου

- Κρατήστε το εργαλείο και με τα δύο χέρια. Κρατήστε σταθερά τη λαβή ελέγχου με το δεξί χέρι και τον μοχλό κίνησης με το αριστερό.
- Το εργαλείο πρέπει να σχηματίζει μια συγκεκριμένη γωνία με το έδαφος (μέγιστο 60°).
- Διατηρήστε τον χώρο εργασίας καθαρό και τακτοποιημένο.

Προετοιμασία πριν από τη λειτουργία

- Φοράτε προστατευτικά ρούχα και τηρείτε τους κανονισμούς ασφαλείας.
- Ρυθμίστε τον μοχλό επέκτασης και ρυθμίστε το μήκος όπως απαιτείται.
- Τοποθετήστε τους μάντες ώμου.

Διαδοχική κοπή

- Αφήστε τα κλαδιά να πέσουν ελεύθερα και κόψτε πρώτα τα χαμηλότερα. Όταν κλαδεύετε κλαδιά μεγάλου διαμέτρου, βεβαιωθείτε ότι έχετε ελέγξει την κατεύθυνση στην οποία θα πέσουν.



**Προσοχή!** Μην στέκεστε ακριβώς κάτω από το δέντρο που κλαδεύετε, δηλαδή προς την κατεύθυνση πτώσης των κλαδιών.

**Σημείωση:** Τα κλαδιά που πέφτουν μπορεί να αναπηδήσουν όταν πέσουν στο έδαφος και να προκαλέσουν τραυματισμό.

Τεχνικές χειρισμού

- Κρατήστε σταθερά τη λαβή με το δεξί χέρι και τον μοχλό κίνησης με το αριστερό. Κρατήστε τα χέρια σας ελαφρώς λυγισμένα και σε άνετη θέση.
- Το αλυσοπρίονο πρέπει να είναι κεκλιμένο κατά 60° το πολύ και η γωνία δεν πρέπει να υπερβαίνει τις 60° (βλ. εικόνα).
- Αποφύγετε την επαφή με το δέρμα κατά το κλάδεμα. Κόψτε τα τεντωμένα και χαλαρά μέρη των κλαδιών ξεχωριστά (βλ. εικόνα).
- Εάν η διάμετρος του κλαδιού είναι μεγαλύτερη από 10 cm (βλ. εικόνα), κόψτε πρώτα ένα μικρό άνοιγμα κάτω από τη θέση «1» και μετά κόψτε πάνω από αυτό. Κάντε την κοπή στο σημείο «2», που απέχει 20 cm από το σημείο «1», ακολουθώντας τα παραπάνω βήματα. Η προέκταση για ψηλά κλαδιά μπορεί να χρησιμοποιηθεί για κοπές σε μεγάλη απόσταση, όπως τμήματα κλαδιών δέντρων δίπλα σε ποτάμι ή λίμνη που φτάνουν μέσα στο ποτάμι ή τη λίμνη. Η ρύθμιση του μήκους κονταροπρίονου μπορεί να σας βοηθήσει να ολοκληρώσετε εύκολα το κλάδεμα. Η γωνία κλίσης για ψηλά κλαδιά εξαρτάται από τις πραγματικές συνθήκες.

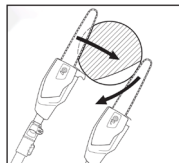

- Όταν χρησιμοποιείτε το εργαλείο σε ανυψωτικό μηχανήμα, το ανυψωτικό μηχανήμα πρέπει να βρίσκεται μακριά από τα κλαδιά που κλαδεύονται και τα σημεία όπου πέφτουν τα κλαδιά πρέπει να καθαρίζονται. Για κλαδιά που πέφτουν και δεν μπορούν να αποφευχθούν από τον χειριστή ενώ βρίσκεται επάνω στο ανυψωτικό μηχανήμα, η γωνία του εργαλείου εξαρτάται από τις πραγματικές συνθήκες εργασίας.

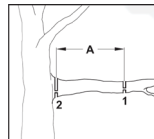

## ΣΥΝΤΗΡΗΣΗ

### Καθαρισμός αλυσοπρίονου

- Απενεργοποιήστε το αλυσοπρίονο και αποσυνδέστε το από την παροχή ρεύματος.
- Σκουπίστε το σώμα του αλυσοπρίονου με ένα υγρό πανί.
- Αφαιρέστε το προστατευτικό κάλυμμα του τροχού της αλυσίδας.
- Καθαρίστε την περιοχή γύρω από την περιφέρεια του τροχού της αλυσίδας και το σώμα με ένα υγρό πανί.
- Χρησιμοποιήστε μία μαλακή βούρτσα για τον καθαρισμό του φορητού της μπαταρίας.
- Τοποθετήστε το κάλυμμα του τροχού της αλυσίδας.

### Καθαρισμός λάμας και αλυσοπρίονου

- Απενεργοποιήστε το αλυσοπρίονο και αποσυνδέστε το από την παροχή ρεύματος.
- Αφαιρέστε τη λάμα και την αλυσίδα.
- Καθαρίστε την έξοδο λαδιού, την είσοδο λαδιού και την πίσω αυλάκωση της λάμας με μία μαλακή βούρτσα.
- Καθαρίστε την αλυσίδα με μία μαλακή βούρτσα.
- Τοποθετήστε τη λάμα και την αλυσίδα.

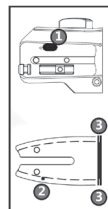

### Συντήρηση του τροχού αλυσίδας

- Οι χρήστες δεν επιτρέπεται να αποσυναρμολογούν τον τροχό αλυσίδας από μόνοι τους.
- Εάν ο τροχός αλυσίδας είναι κατεστραμμένος ή ελαττωματικός, μην χρησιμοποιείτε τον εξοπλισμό και επικοινωνήστε με τον διανομέα για να τον αντικαταστήσετε εγκαίρως.

### Συντήρηση της λάμας

- Εάν υπάρχουν γρέζια στην άκρη της αυλάκωσης της λάμας, τροχίστε την εγκαίρως.
- Εάν έχετε οποιαδήποτε απορία, επικοινωνήστε εγκαίρως με τον διανομέα.

### Ακόνισμα αλυσίδας

- Χρησιμοποιήστε μια ειδική στρογγυλή λίμα για να ακονίσετε την αλυσίδα. Αποφύγετε τη χρήση μίας τυπικής στρογγυλής λίμας.
- Βεβαιωθείτε ότι η λίμα ακονίζει τα δόντια μόνο όταν την κινείτε προς τα εμπρός και ότι δεν αγγίζει τα δόντια όταν την κινείτε προς τα πίσω. Λιμάρετε πρώτα το πιο κοντό δόντι, και χρησιμοποιήστε το μήκος του δοντιού ως αναφορά για τα άλλα δόντια της αλυσίδας:
  - Η στρογγυλή λίμα πρέπει να ταιριάζει με το βάθος της αλυσίδας.
  - Η στρογγυλή λίμα λειτουργεί στις κεφαλές κοπής από μέσα προς τα έξω.
  - Λιμάρετε σε μία κατεύθυνση σύμφωνα με τη γωνία της κεφαλής κοπής.
  - Διατηρήστε τη γωνία της κεφαλής κοπής.
  - Λιμάρετε τα μικρά δόντια των κεφαλών κοπής σύμφωνα με το βάθος της αυλάκωσης της λάμας. (Βλέπε εικόνα)
  - Σε περίπτωση απορίας, επικοινωνήστε εγκαίρως με τον διανομέα.

## ΑΠΟΡΡΙΨΗ ΣΤΟ ΠΕΡΙΒΑΛΛΟΝ

Προκειμένου να αποφευχθούν ζημιές κατά τη μεταφορά, το εργαλείο πρέπει να παραδίδεται σε στερεά συσκευασία. Η συσκευασία καθώς και η μονάδα και τα εξαρτήματα είναι κατασκευασμένα από ανακυκλώσιμα υλικά και μπορούν να απορριφθούν αναλόγως. Τα πλαστικά εξαρτήματα του εργαλείου φέρουν σήμανση ανάλογα με το υλικό τους, γεγονός που καθιστά δυνατή την απομάκρυνση φιλικών προς το περιβάλλον και διαφοροποιημένων λόγω των διαθέσιμων εγκαταστάσεων συλλογής.



### Μόνο για χώρες της Ευρωπαϊκής Ένωσης

Μην πετάτε τα ηλεκτρικά εργαλεία μαζί με τα οικιακά απορρίμματα!

Σύμφωνα με την Ευρωπαϊκή Οδηγία 2002/96/ΕΚ για τα απόβλητα ηλεκτρικού και ηλεκτρονικού εξοπλισμού και την εφαρμογή της σύμφωνα με την εθνική νομοθεσία, τα ηλεκτρικά εργαλεία που έχουν φτάσει στο τέλος της ζωής τους πρέπει να συλλέγονται χωριστά και να επιστρέφονται σε μία περιβαλλοντικά συμβατή εγκατάσταση ανακύκλωσης.

## ИНСТРУКЦИИ ЗА БЕЗОПАСНОСТ



**Предупреждение:** Прочетете внимателно ръководството преди употреба. Неспазването на предупрежденията и инструкциите може да доведе до повреда на устройството, физически наранявания и/или материални щети. Съхранявайте ръководството на безопасно място за бъдещи справки.

### Безопасност в работната зона

- Поддържайте работната зона чиста и добре осветена. Тъмните или затрупани зони могат да доведат до злополуки.
- Не работете с електроинструменти във взривоопасна атмосфера, например при наличие на запалими течности или изпарения, газове или прах. Електрическите инструменти могат да предизвикат искри, които да възпламенят газовете или изпаренията.
- Дръжте децата и страничните лица на безопасно разстояние, докато работите с електроинструмента.

### Електрическа безопасност

- Уверете се, че щепселите на електрическите инструменти съответстват на контакта. Никога не модифицирайте щепсела по какъвто и да е начин. Не използвайте адаптерни щепсели със заземени електроинструменти. Използването на немодифицирани щепсели и съответстващи контакти ще намали риска от токов удар.
- Избягвайте контакт на тялото със заземени или заземени материали или предмети, като например радиатори, тръби, печки и хладилници. Съществува огромен риск от токов удар, ако тялото ви е заземено или заземено.
- Не излагайте електроинструментите на дъжд или на други влажни условия. Навлизането на вода в електроинструмента може да увеличи риска от токов удар.
- Ако не може да се избегне работа с електроинструмент на влажно място, използвайте захранване, защитено с устройство за защита от остатъчен ток (RCD). Използването на RCD намалява риска от токов удар.

### Лична безопасност

- Бъдете нащрек, наблюдавайте какво правите и използвайте здрав разум, когато работите с електроинструмента. Не използвайте електроинструмента, ако се чувствате уморени или сте под въздействието на алкохол, наркотици или лекарства. Момент на невнимание по време на работа с електроинструмента може да доведе до сериозни лични наранявания.
- Използвайте лични предпазни средства. Винаги носете предпазни средства за очите. Защитното оборудване, като например маска против прах, защита на слуха, нехлъзгаци се предпазни обувки или защитни каски, използвани при подходящи условия, ще намалят риска от получаване на лични наранявания.
- Предотвратете непреднамереното стартиране. Уверете се, че превключвателят на захранването е в изключено положение, преди да свържете акумулаторната батерия, да вдигнете или пренесете електроинструмента. Пренасянето на електроинструменти с пръст върху превключвателя на захранването или свързването на електроинструменти, чийто превключвател е във включено положение, към източник на захранване може да доведе до злополуки.
- Преди да включите електроинструмента, извадете всички регулиращи ключове или гаечни ключове. Ключ за регулиране или гаечен ключ, оставен прикрепен към въртяща се част на електроинструмента, може да доведе до телесни наранявания.
- Не се надигайте над главата. Поддържайте равновесие и правилна стойка през цялото време. Това помага на оператора да има по-добър контрол върху електроинструмента в неочаквани ситуации.
- Облечете се правилно. Не носете свободни дрехи или бижута. Дръжте косата, дрехите и ръкавиците си далеч от движещите се части. Свободните дрехи, бижутата и/или дългата коса могат да бъдат захванати от движещите се части.
- Ако са предвидени устройства за свързване на инструмента със система за прахоулавяне, уверете се, че те са свързани и се използват правилно. Използването на инструмента със свързана прахоуловителна система може да намали опасностите, свързани с праха.

### Използване и грижи за електроинструмента

- Не насилвайте електроинструмента. Използвайте правилния електроинструмент за всяко приложение. Правилният електроинструмент винаги ще свърши работата по-добре и по-безопасно, когато се използва по предназначение.

- Не използвайте електроинструмента, ако превключвателят не го включва или изключва. Всеки електроинструмент, който не може да се управлява с превключвателя, е изключително опасен и трябва да се ремонтира.
- Изваждайте акумулаторната батерия от електроинструмента, преди да смените аксесоари, да извършвате каквито и да било настройки или да съхранявате електроинструмента. Тези превантивни мерки за безопасност ще намалят риска от случайно стартиране на електроинструмента.
- Когато електроинструментът не се използва, съхранявайте го на място, недостъпно за деца, и не позволявайте на лица, които не са запознати с електроинструмента или с тези инструкции, да използват и работят с него. Електроинструментите са изключително опасни в ръцете на необучени потребители.
- Поддържайте електроинструмента. Проверявайте за несъсност или обвързване на движещите се части, счупване на части, течове и всякакви други проблеми, които могат да повлияят на работата на електроинструмента. Ако е повреден, поръчайте електроинструмента.
- ремонтиран преди употреба. Много злополуки и наранявания са причинени от лошо поддържани електроинструменти.
- Поддържайте режещите части на електроинструмента остри и чисти. Правилно поддържаните режещи инструменти с остри режещи ръбове е по-малко вероятно да се заклеят и са по-прецизни и по-лесни за управление.
- Винаги използвайте електроинструмента, аксесоарите и крайниците и т.н. в съответствие с инструкциите на това ръководство за употреба, като вземате предвид условията на работа и работата, която трябва да се извърши. Използването на електроинструмента за приложения, различни от предвидените, може да доведе до телесни повреди или да причини повреда на електроинструмента.
- Поддържайте дръжките и всички захващащи повърхности на електроинструмента сухи, чисти и без масла и грес. Хлъзгавите дръжки и повърхности за хващане не позволяват безопасно боравене с инструмента при неочаквани обстоятелства.

## ТЕХНИЧЕСКИ ДАННИ

Модел	BBP4220
Напрежение	20V
Безщетков мотор	ДА
Дължина на шина	20 cm
Верига / звена	1/4x1,1mm / 47
Скорост на веригата	10 m/s
Резервоар за масло	150 ml
Обща дължина на реципрочния трион	1,8 - 3 m
Телескопичен инструмент	ДА
Тегло без батерия	2,1 kg

*\* Производителят си запазва правото да прави незначителни промени в дизайна и техническите спецификации на продуктите без предварително уведомление, освен ако тези промени не засягат значително работата и безопасността на продуктите. Частите, описани/илюстрирани на страниците на ръководството, което държите в ръцете си, може да се отнасят и за други модели от продуктовата линия на производителя с подобни характеристики и може да не са включени в току-що придобития от вас продукт.*

*\* За да се гарантира безопасността и надеждността на продукта и валидността на гаранцията, всички работи по ремонт, проверка или замяна, включително поддръжка и специални настройки, трябва да се извършват само от техници от оторизирания сервизен отдел на производителя.*

*\* Винаги използвайте продукта с доставеното оборудване. Работата на продукта с оборудване, което не е доставено, може да доведе до неизправности или дори до сериозни наранявания или смърт. Производителят и вносителят не носят отговорност за наранявания и щети, възникнали в резултат на използването на несъответстващо на изискванията оборудване.*

## СПЕЦИФИКАЦИИ ЗА БЕЗОПАСНОСТ

**Област на приложение:** Рязане или кастрене на клони и рязане на дървета с малък диаметър, подходящо за градини и овощни градини.

### Предпазни мерки преди работа

- Използването на батерии и зарядни устройства, които не са маркирани и одобрени от нас, може да предизвика пожар или експлозия, което да доведе до сериозни или смъртоносни наранявания и материални щети.
- Използването на верижния трион, батерията или зарядното устройство извън техните конструктивни спецификации може да доведе до сериозни или фатални наранявания и материални щети.



**Потребителят не трябва да използва или да има достъп до верижния трион, батерията или зарядното устройство, преди да прочете и разбере ръководството за експлоатация. Неспазването на това изискване може да доведе до сериозни наранявания или смърт на трети лица.**

Уверете се, че потребителят отговаря на следните изисквания:

- Когато работи с верижния трион или използва батерията и зарядното устройство, потребителят трябва да е в добро физическо, умствено и психическо състояние и да е подходящ за този вид работа. В противен случай потребителят трябва да го използва под надзора на настойници или отговорни лица.
- Потребителят трябва да е пълнолетно лице.
- Преди първата употреба потребителят трябва да е получил ръководството от дистрибутора или професионалните инструкции за работа.
- Потребителят не трябва да използва продукта под въздействието на алкохол, лекарства или наркотици.
- Потребителите, които използват верижния трион за първи път, трябва първо да извършат необходимите тестове за рязане върху работна маса или опора.

### Предупреждение!

- Облечете се подходящо. Не носете свободни дрехи или аксесоари. Дръжте дрехите, ръкавиците и косата далеч от всички движещи се части, тъй като те могат да се заплетат.
- Когато верижният трион работи, фрагменти или прах от рязане могат да бъдат изхвърлени и да причинят телесни наранявания.
  - Носете предпазни очила по време на работа.
  - Препоръчва се използването на предпазен щит за лицето.
  - Носете дълги дрехи.
- Падането на предмети от височина може да причини наранявания на главата.
- По време на работа ще се генерират прах и стърготини, които могат да причинят лоша циркулация на въздуха или алергични реакции.
- Неподходящото облекло може да се заклещи в клони или във водещата шина, което да повлияе на работата на верижния трион. Неподходящото облекло може да причини сериозни наранявания на потребителя.
  - Носете плътно прилепнало, неограничаващо движението облекло.
  - Свалете всички шалове и бижута.
- Потребителят може да получи сериозно нараняване, ако влезе в контакт с въртящата се верига, докато използва верижния трион.
  - Носете защитни панталони с ниво на защита, съответстващо на скоростта на верижния трион.
- Потребителят може да се нарани при рязане на дървесина. По-специално, потребителят може да докосне острият ръбове на веригата, когато почиства машината или веригата.
  - Носете защитни ръкавици по време на работа.
- Неподходящите обувки могат да доведат до подхлъзване или падане. Потребителят може да се нарани, ако докосне верижния трион, след като е паднал.
  - Носете защитни обувки със степен на защита, съответстваща на скоростта на работа на верижния трион.

### Изисквания за безопасност на околната среда

- Не се допускат други лица, освен оператора, да се намират на разстояние по-малко от 15 метра от верижния трион. Падащи или летящи предмети могат да причинят наранявания на намиращите се в близост лица. За да намалите материалните щети, дръжте автомобилите и други предмети, които могат лесно да се повредят, далеч от работната зона.
  - Уверете се, че странични лица, деца и животни стоят далеч от работната зона.
- Дръжте острието на триона за стълбове на разстояние най-малко 15 метра от електропроводи или наелектризиран обекти.
  - Електрическата дъга, създадена от електричеството с високо напрежение, обхваща голяма площ. Дъгата, създадена от високото напрежение, намалява дъговата междина, което води до токов удар и сериозни наранявания на човешкото тяло.
  - Изключете захранването, когато работите в близост до кабели.
- Ако електроинструментът се използва във влажна среда или при дъждовно време, дръжте го сух след употреба.
- Обърнете специално внимание на следните условия:
  - Мокра, заснежена, заледена земя, склонове, неравни терени и гладки стволове на дървета.
- Внимавайте за препятствия около вас:
  - Например: стволове на дървета, корени на дървета, канавки и др. Тези препятствия могат да причинят подхлъзване или спъване.

## Изисквания за безопасност за инструмента

Верижният трион е безопасен, ако отговаря на следните условия:

- Веригата не е повредена.
- Верижният трион е чист и сух.
- Дръжката е в добро състояние.
- Спусъкът работи правилно.
- Системата за управление работи правилно и не е модифицирана.
- Системата за подаване на масло работи безпроблемно.
- Дълбочината на зъбния прорез между верижното колело и веригата не трябва да надвишава 0,5 mm.
- Сглобяването на ножа и веригата е в съответствие с инструкциите в това ръководство за експлоатация.
- Острието и веригата са правилно сглобени.
- Веригата е правилно опъната.
- С верижния трион са съвместими само оригинални принадлежности.
- Аксесоарите трябва да бъдат правилно сглобени.
- Капачката за масло е затворена.
- Използвайте само верижен трион, който е в отлично състояние.
- Почистете и подсушете верижния трион преди употреба.
- Не модифицирайте верижния трион, например: не монтирайте отново водещата шина или веригата.
- Ако системата за управление не функционира правилно, спрете да използвате верижния трион.
- Използвайте само части и аксесоари, които са препоръчани и доставени от нашата компания.
- Монтирайте направляващата шина и веригата в съответствие с ръководството.
- Вижте ръководството за инсталиране на частите.
- Не вкарвайте никакви предмети във верижния трион.



Ако продуктът вече не отговаря на изискванията за безопасност, частите не могат да функционират правилно или механизмът за безопасност не работи правилно, може да се стигне до сериозни или смъртоносни наранявания.

## Инструкции за безопасност за острието

Ако острието отговаря на следните условия, то е безопасно за използване:

- Функциите на острието не са променени.
- Острието не е деформирано или непълно.
- Дълбочината на жлеба на острието не показва видима промяна.
- Траекторията на острието е гладка, без натъртвания.
- В жлеба на острието няма свиване или напукване.



Ако направляващата шина не е в безопасно състояние, тя няма да пасне правилно на веригата. Веригата може да се откачи от направляващата шина, което да доведе до сериозни или смъртоносни наранявания.

- Използвайте само направляващи шини, които не са повредени.
- Ако жлебът на направляващата шина е с дълбочина, по-малка от минималната, я сменете.
- Почиствайте остатъците от направляващата шина след използване на верижния трион.

Инструкции за безопасност за веригата:

- Веригата не трябва да се поврежда.
- Режещите ръбове на веригата трябва да са остри.
- Дълбочината на жлеба на режещите ръбове на веригата трябва да съответства на описанието върху етикета за поддръжка.
- Дължината на режещите ръбове трябва да съответства на изискванията за шлифване.



Ако частите и аксесоарите не отговарят на стандартите за безопасност, те няма да функционират правилно и устройството за безопасност ще стане неефективно, което може да доведе до сериозно нараняване или смърт.

- Не използвайте повредена верига.
- Режещите глави на веригата трябва да се заточват в съответствие с критериите, посочени в ръководството за експлоатация.
- Ако имате някакви въпроси, свържете се своевременно с вашия търговец.

## СГЛОБЯВАНЕ НА ВЕРИЖЕН ТРИОН



Изключете захранването от електрическата мрежа, преди да извършвате следните работи.

## Монтиране на веригата и направляващата шина

- Изключете верижния трион и извадете акумулаторната батерия.
- С помощта на щурцовия ключ завъртете гайката по посока, обратна на часовниковата стрелка, докато капакът на редуктора може да бъде свален.
- Свалете капака на скоростната кутия.
- Регулирайте болта за регулиране на напрежението, поставете ножа върху тялото на верижния трион в монтажните проекции и след това го подравнете с монтажните отвори.
- Поставете веригата в жлеба на острието и вижте стрелката на капака на редуктора за правилната посока на острието.
- Затворете капака на редуктора и затегнете гайката.



## Регулиране на веригата преди употреба

- Свалете капака на режещия апарат, разхлабете гайката, регулирайте механизма за опъване с помощта на отвертка и т.н. Завъртете по посока на часовниковата стрелка, за да затегнете, обратно на часовниковата стрелка, за да разхлабите, и регулирайте, докато веригата на верижния трион не упражни сила от 0,9 kg върху веригата, така че разстоянието между веригата и острието да е 2-4 mm.
- Затегнете отново гайката.



## Подаване на масло за веригата

Маслото за веригата може да смазва и охлажда веригата:

- Изключете верижния трион и прекъснете захранването.
- Поставете верижния трион за подаване на масло за веригата в хоризонтално положение, като чучурът на резервоара за масло е обърнат нагоре.
- Почистете резервоара за масло и околното пространство с влажна кърпа.
- Завъртете капачката на резервоара за масло обратно на часовниковата стрелка, докато се свалят.
- Свалете капачката.
- Напълнете с масло за вериги до желаното ниво, за да избегнете препълване.
- Поставете отново капачката на резервоара и я затегнете.
- Когато машината се задейства за първи път след добавяне на смазочно масло, тя трябва да работи без натоварване в продължение на 10 секунди. Само когато веригата изхвърли смазочното масло, тя може да работи нормално и рязането да бъде ефективно.

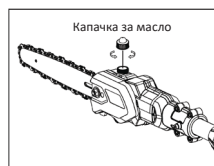

## Пускане в експлоатация

1. Свържете батерията и се уверете, че е правилно поставена.
2. Натиснете бутона за включване. Дисплеят ще светне.
3. Натиснете блокировката на задния спусък, след което натиснете здраво задния спусък.
4. Инструментът вече е активиран.
5. Ако освободите спусъка по време на работа, инструментът ще спре да работи.
6. Ако инструментът не се използва дълго време, той ще се изключи автоматично. За да го използвате отново, повторете стъпки 1-4.
7. Деактивиране: Натиснете бутона за спиране, за да деактивирате инструмента. Дисплеят ще се изключи.
8. След като инструментът блокира ротора, изпълнете стъпки 2-4 и стартирайте операцията отново.

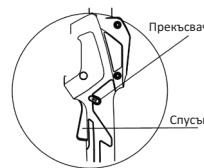

## Зареждане на батерията

Стъпки за зареждане:

- Батерията в новия продукт не е напълно заредена.
- Поставете батерията върху равна повърхност, свържете изходния конектор на зарядното устройство към конектора на батерията и след това включете зарядното устройство в електрически контакт.
- Когато индикаторната лампа светне, зареждането е започнало.

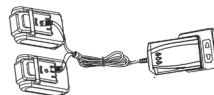

- Когато индикаторната светлина на зарядното устройство светне в червено, зарядното устройство се зарежда. Когато светне в зелено, зареждането е приключило и батерията е готова за употреба.



Всяка индикаторна лампичка представлява състоянието на зареждане на даден USB порт.



Използвайте доставеното зарядно устройство за зареждане, което има индикаторна светлина, съответстваща на всяко гнездо за зареждане (за единично или многократно зареждане). Вижте индикаторната светлина на зарядното устройство, за да определите дали зареждането е завършено. Зарядното устройство използва метод на последователно зареждане вместо едновременно зареждане.

#### Забележка:

- Когато батерията не е свързана към зарядното устройство, светодиодният индикатор на зарядното устройство ще свети в зелено.
- Ако зарядното устройство е свързано към батерията и тя е напълно заредена, светодиодният индикатор на зарядното устройство ще свети в зелено.
- Само когато батерията не е напълно заредена, светодиодният индикатор на зарядното устройство ще бъде червен.

За зареждане на две батерии с едно зарядно устройство (както е показано на изображението):

1. Не се зарежда
2. Зареждане
3. Напълно заредена



За зареждане на три батерии с едно зарядно устройство (както е показано на изображението):

1. Не се зарежда
2. Зареждане
3. Напълно заредена

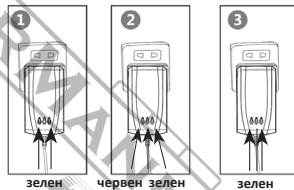

**Забележка:** Ако са свързани две или три батерии, зареждането ще започне в реда от 1 до 3, като през това време индикаторът ще свети в червено и ще стане зелен, когато батерията е напълно заредена. Ако текущата батерия е напълно заредена, зарядното устройство ще превключи към следващата батерия, която ще се зарежда в горепосочения ред.

#### Предпазни мерки

- Нормално е зарядното устройство и батерията да станат леко топли по време на зареждането.
- Ако батерията не се използва дълго време, тя трябва да се зарежда на всеки три месеца, за да се удължи животът ѝ.
- Нова батерия или батерия, която не е била използвана дълго време, няма да достигне максималния си капацитет, докато не бъде заредена и разредена около пет пъти.
- Не презареждайте батерията след кратка работа, тъй като това може да намали експлоатационния живот и производителността на батерията.
- Не използвайте повредена батерия и не разглобявайте зарядното устройство и батерията.
- Батерията ще се взриви, ако бъде изложена на огън. Не нагрявайте батерията.
- Не зареждайте батерията на открито или във влажна среда.
- С намаляването на мощността на батерията ще намалее и капацитетът на рязане.
- Уверете се, че сте изключили инструмента от електрическата мрежа, преди да го заредите. Не го използвайте по време на зареждане.
- Не съхранявайте батерията във влажна среда.

#### Поддръжка на батерията и предпазни мерки

- Не зареждайте в среда с температура под 0°C или над 45°C, тъй като това може да повреди батерията и зарядното устройство.
- Изключете превключвателя, преди да свържете батерията. Ако превключвателят е включен, батерията може случайно да се свърже с инструмента.
- Зареждайте батерията само със зарядното устройство, посочено от производителя. Използването на други зарядни устройства може да доведе до пожар и други опасности.

- Когато батерията не се използва, я дръжте далеч от малки метални предмети, като например щипки за хартия, монети, ключове, пирони и винтове, които могат да предизвикат късо съединение, водещо до изгаряния или пожар.
- Не разглобявайте и не сглобявайте отново батерията.
- Не използвайте батерии, които са с късо съединение.
- Не използвайте батерията в близост до източници на топлина.
- Не хвърляйте батерията в огън или вода.
- Не зареждайте в близост до огън или слънчева светлина.
- Не вкарвайте пирони в батерията и не я удряйте или хвърляйте.
- Не използвайте батерии, които са повредени или деформирани.
- Не запоявайте директно върху батерията.
- Не се разрешава обратно зареждане, свързване с противоположни полюси и прекомерно разреждане на батерията.
- Не свързвайте батерията към електрически контакти или към гнездото за запалка на автомобила.
- Не използвайте в устройства, за които не е предназначена.
- Забранен е директният контакт с литиеви батерии.
- Не поставяйте батерията в съдове с високи температури и високо налягане, като например микровълнови печки.
- Не използвайте батерии, които са изтекли.
- Пазете батерията далеч от деца.
- Не използвайте и не поставяйте батерията на пряка слънчева светлина (или на пряка слънчева светлина), в противен случай тя може да прегрее и да се запали, което да доведе до неизправност и съпращаване на експлоатационния живот.
- Не използвайте батерията в зони със статично електричество (>64 V).
- В случай на корозия, неприятна миризма или аномалии при първото използване на батерията, не я използвайте! Върнете в магазина, където сте я закупили.
- Ако кожата или облеклото ви се замърсат с електролит от батерията, изплакнете обилно с чиста вода.
- Ако електрическите ножици не се използват за дълъг период от време, батерията трябва да се зареди преди съхранение.



**Изключете захранването от електрическата мрежа, когато извършвате следната операция!**

### Проверка на зъбното колело

- Изключете моторния трион и прекъснете захранването.
- Свалете предпазителя на верижното колело.
- Свалете водещата шина и веригата.
- Измерете дълбочината на жлеба на зъбното колело (вж. Фигура).
- Ако дълбочината на жлеба е по-голяма от 0,5 мм, не използвайте инструмента отново, свържете се с вашия търговец и сменете зъбната предавка възможно най-скоро.

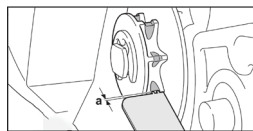

### Изпитване на острието

- Изключете верижния трион и прекъснете захранването.
- Проверете веригата и острието.
- Измерете дълбочината на жлеба на острието и направете справка с фирмения стандарт за дълбочина на жлеба.
- Ако са изпълнени следните условия, своевременно сменете острието:
  - Острието е повредено.
  - Измерената дълбочина е по-малка от минимално допустимата дълбочина.
  - Жлебът на циркулярния диск е деформиран и повреден.
- Ако имате някакви въпроси, свържете се своевременно с дистрибутора на компанията.

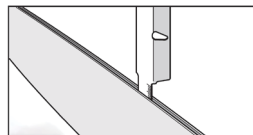

### Проверка на смазването на веригата

- Дръжте острието над светла повърхност.
  - Стартирайте триона.
- Маслото за веригата трябва да се разпръсква от веригата и да се вижда върху светлата повърхност. Смазването на веригата работи правилно.

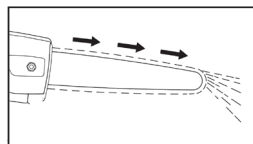

- Ако не се вижда масло за веригата:
  - Напълнете с масло за веригата.

- Проверете отново смазването на веригата.
- Ако маслото за веригата все още не се вижда на светло оцветената повърхност, смазването на веригата е повредено. Не използвайте инструмента. Свържете се с местния сервизен представител.

## Стартиране

- Уверете се, че в радиус от 15 метра (50 фута) от работната зона няма деца, други странични лица или животни.
- Включете акумулаторната батерия.
- Натиснете бутона за стартиране, за да активирате целия инструмент.
- Натиснете бутона за заключване.
- Натиснете бутона за стартиране.
- Натиснете бутона плюс/минус на предавката, за да регулирате скоростта на рязане.
- Ако освободите бутона за стартиране, машината ще спре и ще се стартира отново, ако повторите стъпки 3-5. След дълъг период на изчакване акумулаторът и целият инструмент трябва да се включат отново.

## Преди работа

Предпазни мерки за работа на голяма надморска височина

- Използвайте подемно оборудване.
- Не използвайте стълба, поставена върху дърво.
- Не използвайте нестабилни подпори.
- Не работете с триона за стълбове с една ръка.
- След приключване на работата:
- След приключване на работата почистете своевременно праха и отломките от инструмента.
- Не използвайте почистващи препарати за смазване.

Инструкции за държане на триона за високи клони

- Дръжте здраво стълбовидния трион с двете си ръце. Дръжте здраво дръжката за управление с дясната си ръка и лоста за задвижване с лявата си ръка.
- Инструментът трябва да образува определен ъгъл спрямо земята (максимум 60°).
- Поддържайте работната зона чиста и подредена.

Подготовка преди работа

- Носете защитно облекло и спазвайте правилата за безопасност.
- Настройте лоста за удължаване и регулирайте дължината според нуждите.
- Сложете раменните ремъци.

Последователно рязане

- Оставете клоните да падат свободно и първо отрежете долните клони. Когато подрязвате клони с голям диаметър, не забравяйте да проверите посоката, в която клоните ще паднат.



**Внимание! Не заставяйте директно под подрязаното дърво, т.е. по посока на падащите клони.**

**Забележка:** Падащите клони могат да отскочат при удара си в земята и да причинят наранявания.

Умения за бравене

- Дръжте здраво дръжката с дясната си ръка, а задвижващия лост - с лявата. Дръжте ръцете си леко свити и в удобно положение.
- Верижният трион трябва да бъде наклонен на не повече от 60° и ъгълът не трябва да надвишава 60° (вижте фигурата).
- Избягвайте контакт с кожата при рязане на дървета. Отрязвайте поотделно опънатите и свободните части на клоните (вж. фигурата).
- Ако диаметърът на клона е по-голям от 10 cm (вж. фигурата), първо изрежете малък отвор под позиция "1" и след това режете над нея.
- Направете разрез в точка "2", която е на 20 cm от точка "1", като следвате горните стъпки.
- Удължителят на триона за високи клони може да се използва за рязане на големи разстояния, например на части от клони на дървета до река или езеро, които достигат до реката или езерото. Регулирането на дължината на триона за стълбове може да ви помогне да завършите подрязването лесно. Ъгълът на наклона за високи клони зависи от действителните условия.

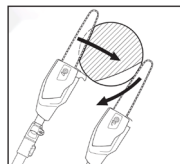

- Когато използвате триона за стълбове върху подемна машина, подемната машина трябва да се държи далеч от подрязваните клони, а местата, където клоните падат, трябва да се разчистят от подемната машина. За клони, които падат и не могат да бъдат избегнати от оператора, докато е на подемната машина, ъгълът на инструмента зависи от действителните условия на работа.

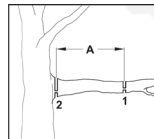

## ПОДДЪРЖАНЕ

### Почистяване на верижния трион

- Изключете верижния трион и го изключете от електрическата мрежа.
- Избършете корпуса на верижния трион с влажна кърпа.
- Свалете защитния капак от верижното колело.
- Почистете зоната около верижното колело и тялото с влажна кърпа.
- Използвайте мека четка, за да почистите зарядното устройство на акумулатора.
- Поставете отново капака на верижното колело.

### Почистяване на острието и верижния трион

- Изключете верижния трион и го изключете от електрическата мрежа.
- Свалете направляващата шина и веригата.
- Почистете изхода за масло, входа за масло и задния жлеб на направляващата шина с мека четка.
- Почистете веригата с мека четка.
- Поставете отново направляващата шина и веригата.

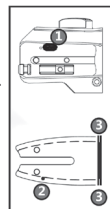

### Поддръжка на веригата

- На потребителите не е позволено да разглобяват сами верижното колело.
- Ако верижното колело е повредено или дефектно, не използвайте оборудването и се свържете с дистрибутора, за да го смени своевременно.

### Поддръжка на ножа

- Ако по ръба на жлеба на острието има грапавини, шлифовайте ги своевременно.
- Ако имате някакви въпроси, своевременно се свържете с дистрибутора си.

### Поддаване на веригата

- Използвайте специален кръгъл пила, за да заточите веригата. Избягвайте да използвате обикновена кръгла пила.
- Уверете се, че пилата заточва зъба на триона само при движение напред и не докосва зъба на триона при движение назад. Първо заточете най-късия зъб на триона, чиято дължина ще се използва като еталонна мярка за останалите зъби на веригата:
  - Кръглата пила трябва да съответства на дълбочината на веригата.
  - Кръглата пила обработва режещите глави отвътре навън.
  - Пилете в една посока според ъгъла на режещата глава.
  - Пила в една посока според ъгъла на режещата глава.
  - Поддържайте ъгъла на режещата глава.
  - Изпилете малките зъби на режещите глави според дълбочината на жлеба на острието.
  - Ако имате някакви въпроси, свържете се своевременно с вашия търговец.

## ИЗХВЪРЛЯНЕ В ОКОЛНАТА СРЕДА

За да се избегнат повреди по време на транспортиране, инструментът трябва да се доставя в здрава опаковка. Опаковката, както и уредът и неговите принадлежности, са изработени от рециклируеми материали и могат да се изхвърлят по съответния начин. Пластмасовите компоненти на инструмента са маркирани според материала, от който са изработени, което позволява екологично и разделно изхвърляне чрез наличните съоръжения за събиране.



### Само за страните от ЕС

Не изхвърляйте електрическите инструменти заедно с отпадъчни материали от домакинството!

При спазване на Европейската директива 2002/96/ЕО относно отпадъците от електрическо и електронно оборудване и нейното прилагане в съответствие с националното законодателство, електрическите инструменти, чийто живот е изтекъл, трябва да се събират разделно и да се предават в екологично съвместимо съоръжение за рециклиране.

## INSTRUCȚIUNI DE SIGURANȚĂ



**Avertisment: Citiți cu atenție manualul înainte de utilizare. Nerespectarea avertismentelor și instrucțiunilor poate duce la deteriorarea unității, vătămări corporale și/sau daune materiale. Păstrați manualul într-un loc sigur pentru consultare ulterioară.**

### Siguranța zonei de lucru

- Păstrați zona de lucru curată și bine iluminată. Zonele întunecate sau aglomerate pot duce la accidente.
- Nu folosiți scule electrice în atmosfere explozive, cum ar fi în prezența lichidelor sau fumurilor inflamabile, a gazelor sau a prafului. Unelele electrice ar putea crea scântei care ar putea aprinde gazele sau vaporii.
- Țineți copiii și trecătorii la o distanță sigură în timpul operării sculei electrice.

### Siguranța electrică

- Asigurați-vă că fișele uneltelor electrice se potrivesc cu priza. Nu modificați niciodată ștecherul în niciun fel. Nu utilizați fișe adaptoare cu unelte electrice cu împământare. Utilizarea fișelor nemodificate și a prizelor potrivite va reduce riscul de șoc electric.
- Evitați contactul corpului cu materiale sau obiecte împământate sau legate la pământ, cum ar fi radiatoare, țevi, aragazuri și frigider. Există un risc enorm de șoc electric dacă corpul dumneavoastră este legat la masă sau la împământare.
- Nu expuneți unelte electrice la ploaie sau în orice alte condiții de umiditate. Apa care intră într-o unealtă electrică poate crește riscul de șoc electric.
- Dacă nu se poate evita utilizarea unei unelte electrice într-un loc umed, utilizați o sursă protejată de un dispozitiv de curent rezidual (RCD). Utilizarea unui RCD reduce riscul de șoc electric.

### Siguranța personală

- Fiți atenți, urmăriți ceea ce faceți și folosiți bunul simț atunci când folosiți scula electrică. Nu utilizați scula electrică dacă vă simțiți oboseți sau sunteți sub influența alcoolului, drogurilor sau medicamentelor. Un moment de neatenție în timpul operării sculei electrice poate duce la vătămări corporale grave.
- Utilizați echipament de protecție individuală. Purtați întotdeauna protecție pentru ochi. Echipamentul de protecție, cum ar fi masca de praf, protecția auditivă, pantofii de siguranță antiderapați sau căștile de protecție, utilizate în condiții adecvate, vor reduce riscul de a suferi vătămări corporale.
- Preveniți pornirea neintenționată. Asigurați-vă că întrerupătorul de alimentare este în poziția oprit înainte de a conecta acumulatorul, de a ridica sau de a transporta scula electrică. Transportarea uneltelor electrice cu degetul pe comutatorul de alimentare sau conectarea uneltelor electrice care au comutatorul în poziția pornit la o sursă de alimentare poate duce la accidente.
- Scoateți cheile sau cheile de reglare înainte de a porni scula electrică. O cheie de reglare sau o cheie lăsată atașată la o parte rotativă a sculei electrice poate duce la vătămări corporale.
- Nu vă întindeți prea mult. Păstrați în permanență echilibrul și piciorul adecvat. Acest lucru îl ajută pe operator să aibă un control mai bun asupra sculei electrice în situații neprevăzute.
- Îmbrăcați-vă corespunzător. Nu purtați haine largi sau bijuterii. Țineți-vă părul, îmbrăcămintea și mănușile departe de orice piese în mișcare. Hainele largi, bijuteriile și/sau părul lung pot fi prinse în piesele în mișcare.
- Dacă sunt prevăzute dispozitive pentru conectarea uneltei la un sistem de aspirare a prafului, asigurați-vă că acestea sunt conectate și utilizate corespunzător. Utilizarea uneltei cu un sistem de aspirare a prafului conectat poate reduce pericolul de praf.

### Utilizarea și îngrijirea sculei electrice

- Nu forțați scula electrică. Utilizați scula electrică corectă pentru fiecare aplicație. Unealta electrică corectă va face întotdeauna treaba mai bine și mai sigur atunci când este utilizată conform destinației.
- Nu utilizați scula electrică dacă întrerupătorul nu o pornește sau o oprește. Orice unealtă electrică care nu poate fi controlată cu ajutorul comutatorului este extrem de periculoasă și trebuie reparată.
- Scoateți acumulatorul din scula electrică înainte de a schimba accesoriile, de a efectua orice reglaj sau de a depozita scula electrică. Astfel de măsuri preventive de siguranță vor reduce riscul de pornire accidentală a sculei electrice.
- Atunci când scula electrică nu este utilizată, depozitați-o departe de îndemâna copiilor și nu permiteți persoanelor care nu sunt familiarizate cu scula electrică sau cu aceste instrucțiuni să utilizeze și să opereze scula electrică. Unelele electrice sunt extrem de periculoase în mâinile utilizatorilor necalificați.
- Întrețineți scula electrică. Verificați dacă piesele mobile sunt dezaliniat sau blocate, dacă piesele sunt

rupte, dacă există scurgeri și orice alte probleme care pot afecta funcționarea sculei electrice. Dacă este deteriorată, reparați scula electrică reparată înainte de utilizare. Multe accidente și răni sunt cauzate de uneltele electrice prost întreținute.

- Păstrați părțile tăietoare ale sculei electrice ascuțite și curate. Uneltele de tăiere întreținute corespunzător, cu muchii de tăiere ascuțite, sunt mai puțin susceptibile de a se bloca și sunt mai precise și mai ușor de controlat.
- Utilizați întotdeauna scula electrică, accesoriile și biții etc. în conformitate cu instrucțiunile din acest manual de instrucțiuni, ținând cont de condițiile de lucru și de lucrarea care urmează să fie efectuată. Utilizarea sculei electrice pentru aplicații diferite de cele prevăzute poate duce la vătămări corporale sau la deteriorarea sculei electrice.
- Păstrați mânerul și orice suprafețe de prindere ale uneltei electrice uscate, curate și lipsite de ulei și grăsime. Mânerul și suprafețele de prindere alunecoase nu permit manipularea în siguranță a uneltei în circumstanțe neprevăzute.

## DATE TEHNICE

Model	BBP4220
Tensiune	20V
Motor fără perii	DA
Lungimea lamei	20 cm
Laț / verigi	1/4x1,1mm / 47
Viteza lanțului	10 m/s
Rezervor de ulei	150 ml
Lungimea totală a ferăstrăului alternativ	1,8 - 3 m
Telescopic	DA
Greutatea sculei fără baterie	2,1 kg

\* Producătorul își rezervă dreptul de a aduce modificări minore la designul și specificațiile tehnice ale produsului fără notificare prealabilă, cu excepția cazului în care aceste modificări afectează în mod semnificativ performanța și siguranța produselor. Piese descrise / ilustrate în paginile manualului pe care îl țineți în mâini pot viza și alte modele din linia de produse ale producătorului cu caracteristici similare și pot să nu fie incluse în produsul pe care tocmai l-ați achiziționat.

\* Pentru a asigura siguranța și fiabilitatea produsului, precum și valabilitatea garanției, toate lucrările de reparații, inspecții sau înlocuiri, inclusiv întreținerea și reglajele speciale, trebuie să fie efectuate numai de către tehnicienii ai departamentului de service autorizat al producătorului.

\* Utilizați întotdeauna produsul cu echipamentul furnizat. Utilizarea produsului cu echipamente care nu sunt furnizate poate cauza defecțiuni sau chiar vătămări grave sau chiar moartea. Producătorul și importatorul nu sunt răspunzători pentru vătămările și daunele rezultate din utilizarea unui echipament neconform.

## SPECIFICAȚII DE SIGURANȚĂ

**Domeniul de aplicare:** Ascuțirea sau tăierea ramurilor și tăierea copacilor cu diametru mic, potrivite pentru grădini și livezi.

### Precauții înainte de utilizare

- Utilizarea bateriilor și încărcătoarelor care nu sunt marcate și aprobate de noi poate provoca incendii sau explozii, rezultând vătămări grave sau mortale și daune materiale.
- Utilizarea ferăstrăului cu laț, a bateriei sau a încărcătorului dincolo de specificațiile lor de proiectare poate cauza vătămări grave sau fatale și daune materiale.



**Utilizatorul nu trebuie să utilizeze sau să aibă acces la drujbă, baterie sau încărcător înainte de a citi și înțelege manualul de instrucțiuni. Nerespectarea acestei cerințe poate duce la rănirea gravă sau la decesul unor terțe părți.**

Asigurați-vă că utilizatorul îndeplinește următoarele cerințe:

- Atunci când operează ferăstrăul cu laț sau utilizează bateria și încărcătorul, utilizatorul trebuie să aibă o condiție fizică, mentală și psihologică bună și să fie potrivit pentru acest tip de muncă. În caz contrar, utilizatorul trebuie să o folosească sub supravegherea tutorilor sau a persoanelor responsabile.
- Utilizatorul trebuie să fie un adult.
- Înainte de prima utilizare, utilizatorul trebuie să fi primit manualul de la distribuitor sau instrucțiunile de utilizare profesionale.

- Utilizatorul nu trebuie să utilizeze produsul sub influența alcoolului, a medicamentelor sau a drogurilor.
- Utilizatorii care folosesc pentru prima dată un ferăstrău cu lanț trebuie să efectueze mai întâi testele de tăiere necesare pe un banc de lucru sau pe un suport.

#### Avertisment!

- Îmbrăcați-vă corespunzător. Nu purtați îmbrăcăminte sau accesorii largi. Țineți hainele, mănușile și părul departe de toate piesele în mișcare, deoarece acestea se pot încurca.
- Când ferăstrăul cu lanț este în funcțiune, fragmente sau praf de la tăiere pot fi aruncate afară și pot provoca vătămări corporale.
  - Purtați ochelari de protecție în timpul funcționării.
  - Se recomandă utilizarea unui scut facial.
  - Purtați îmbrăcăminte lungă.
- Căderea obiectelor de la înălțime poate provoca răni la cap.
- În timpul funcționării, se vor genera praf și rumeguș, care pot cauza o circulație deficitară a aerului sau reacții alergice.
- Îmbrăcămintea nepotrivită se poate prinde în crengi sau în bara de ghidare, afectând funcționarea ferăstrăului cu lanț. Îmbrăcămintea nepotrivită poate provoca răni grave utilizatorului.
  - Purtați îmbrăcăminte mulată, nerestrictivă.
  - Îndepărtați eșarfele și bijuteriile.
- Utilizatorul poate suferi răni grave dacă intră în contact cu lanțul rotativ în timpul utilizării ferăstrăului cu lanț.
  - Purtați pantaloni de protecție cu un nivel de protecție adecvat vitezei ferăstrăului cu lanț.
- Utilizatorul poate fi rănit în timpul tăierii lemnului. În special, utilizatorul poate atinge marginile ascuțite ale lanțului atunci când curăță mașina sau lanțul.
  - Purtați mănuși de protecție atunci când lucrați.
- Încălțăminte neadecvată poate cauza alunecarea sau căderea. Utilizatorul poate fi rănit dacă atinge lanțul ferăstrăului după ce acesta a căzut.
  - Purtați cizme de protecție cu un grad de protecție adecvat vitezei ferăstrăului cu lanț.

#### Cerințe de siguranță a mediului

- Nu este permis accesul altor persoane în afară de operator la mai puțin de 15 metri de ferăstrăul cu lanț. Obiectele care cad sau zboară pot provoca răni persoanelor din apropiere. Pentru a reduce daunele materiale, țineți departe de zona de lucru mașinile și alte obiecte care pot fi ușor deteriorate.
  - Asigurați-vă că trecătorii, copiii și animalele stau departe de zona de lucru.
- Țineți lama ferăstrăului pentru stâlpi la cel puțin 15 metri distanță de liniile electrice sau de obiectele electrificate. Arcul creat de electricitatea de înaltă tensiune acoperă o suprafață mare. Arcul electric creat de înaltă tensiune reduce spațiul dintre arcuri, rezultând șocuri electrice și vătămări grave ale corpului uman.
  - Oprii alimentarea atunci când lucrați în apropierea cablurilor.
- Dacă scula electrică este utilizată într-un mediu umed sau pe timp de ploaie, păstrați-o uscată după utilizare.
- Acordați o atenție deosebită următoarelor condiții:
  - Sol umed, înzăpezit, înghețat, pante, teren denivelat și trunchiuri netede de copaci.
- Fiți atenți la obstacolele din jurul dumneavoastră:
  - De exemplu: trunchiuri de copaci, rădăcini de copaci, jgheaburi etc. Aceste obstacole pot cauza alunecări sau împiedicări.

#### Cerințe de siguranță pentru unealtă

Ferăstrăul cu lanț este sigur dacă îndeplinește următoarele condiții:

- Lanțul nu este deteriorat.
- Ferăstrăul cu lanț este curat și uscat.
- Mânerul este în stare bună.
- Declanșatorul funcționează corect.
- Sistemul de control funcționează corect și nu a fost modificat.
- Sistemul de alimentare cu ulei funcționează fără probleme.
- Adâncimea canelurii dinților dintre pinionul lanțului și lanț nu trebuie să depășească 0,5 mm.

- Asamblarea lamei și a lanțului respectă instrucțiunile din acest manual de instrucțiuni.
- Lama și lanțul sunt asamblate corect.
- Lanțul este tensionat corect.
- Numai accesoriile originale sunt compatibile cu ferăstrăul cu lanț.
- Accesoriile trebuie să fie asamblate corect.
- Capacul de ulei este închis.
- Utilizați numai o drujbă care este în stare perfectă.
- Curățați și uscați ferăstrăul cu lanț înainte de utilizare.
- Nu modificați ferăstrăul cu lanț, de exemplu: nu reinstalați bara de ghidare sau lanțul.
- Dacă sistemul de control nu funcționează corect, nu mai utilizați ferăstrăul cu lanț.
- Utilizați numai piese și accesorii care sunt recomandate și furnizate de compania noastră.
- Instalați bara de ghidare și lanțul în conformitate cu manualul.
- Consultați manualul pentru instalarea pieselor.
- Nu introduceți niciun obiect în ferăstrăul cu lanț.



**Dacă produsul nu mai îndeplinește cerințele de siguranță, piesele nu pot funcționa corect sau mecanismul de siguranță nu funcționează corect, pot apărea leziuni grave sau fatale.**

### Instrucțiuni de siguranță pentru lamă

Dacă lama îndeplinește următoarele condiții, este sigură pentru utilizare:

- Funcțiile lamei sunt neschimbate.
- Lama nu este deformată sau incompletă.
- Adâncimea canelurii lamei nu prezintă nicio modificare vizibilă.
- Traectoria lamei este netedă, fără bavuri.
- Nu există contracții sau fisuri în canelura lamei.



**Dacă bara de ghidare nu este într-o stare sigură, aceasta nu se va potrivi corect pe lanț. Lanțul se poate desprinde de bara de ghidare, provocând răni grave sau fatale.**

- Utilizați numai bare de ghidare care nu au fost deteriorate.
- Dacă canelura din bara de ghidare este mai mică decât adâncimea minimă, înlocuiți-o.
- Curățați resturile de pe bara de ghidare după utilizarea ferăstrăului cu lanț.

### Instrucțiuni de siguranță pentru lanț

Instrucțiuni de siguranță pentru lanț:

- Lanțul nu trebuie să fie deteriorat.
- Marginile de tăiere ale lanțului trebuie să fie ascuțite.
- Adâncimea canelurii marginilor de tăiere ale lanțului trebuie să corespundă descrierii de pe eticheta de întreținere.
- Lungimea marginilor tăietoare trebuie să corespundă cerințelor de rectificare.



**Dacă piesele și accesoriile nu corespund standardelor de siguranță, acestea nu vor funcționa corespunzător, iar dispozitivul de siguranță va deveni inefficient, rezultând vătămări grave sau deces.**

- Nu utilizați un lanț deteriorat.
- Capetele de tăiere ale lanțului trebuie ascuțite în conformitate cu criteriile specificate în manualul de instrucțiuni.
- Contactați dealerul în timp util dacă aveți întrebări.

### ASAMBLAREA FERĂSTRĂULUI CU LANȚ



**Deconectați sursa de alimentare înainte de a efectua următoarele lucrări.**

## Montarea lanțului și a barei de ghidare

- Opriti ferăstrăul cu lanț și deconectați bateria.
- Utilizați o cheie Allen pentru a roti piulița în sens antiorar până când capacul angrenajului poate fi îndepărtat.
- Scoateți capacul angrenajului.
- Reglați șurubul de reglare a tensiunii, așezați lama pe corpul ferăstrăului cu lanț în proeminențele de montare și apoi aliniați-o cu orificiile de montare.
- Plasați lanțul în canelura lamei și consultați săgeata de pe capacul angrenajului pentru direcția corectă a lamei.
- Închideți capacul angrenajului și strângeți piulița.

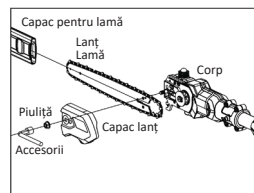

## Reglarea lanțului înainte de utilizare

- Scoateți capacul tăietorului, slăbiți piulița, reglați mecanismul de tensionare folosind o șurubelniță și așa mai departe. Rotiți în sensul acelor de ceasornic pentru a strânge, în sens invers acelor de ceasornic pentru a slăbi și reglați până când lanțul drujbei exercită o forță descendentă de 0,9 kg pe lanț, astfel încât spațiul dintre lanț și lamă să fie de 2-4 mm.
- Strângeți din nou piulița.

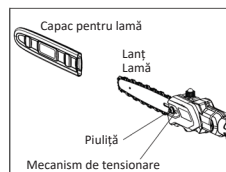

## Alimentarea cu ulei pentru lanț

Uleiul pentru lanț poate lubrifia și răci lanțul:

- Opriti ferăstrăul cu lanț și deconectați sursa de alimentare.
- Așezați drujba de alimentare cu ulei pentru lanț într-o poziție orizontală, cu gura de scurgere a rezervorului de ulei orientată în sus.
- Curățați rezervorul de ulei și zona înconjurătoare cu o cârpă umedă.
- Rotiți capacul rezervorului de ulei în sens invers acelor de ceasornic până când acesta se desprinde.
- Scoateți capacul.
- Umpleți cu ulei pentru lanț până la nivelul dorit pentru a evita umplerea excesivă.
- Înlocuiți capacul rezervorului și strângeți-l.
- Când mașina este pusă în funcțiune pentru prima dată după adăugarea uleiului lubrifianț, aceasta trebuie să funcționeze fără sarcină timp de 10 secunde. Numai atunci când lanțul expulzează uleiul lubrifianț, acesta poate funcționa normal și tăierea poate fi eficientă.

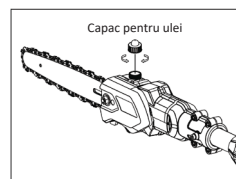

## Pornirea

1. Conectați bateria și asigurați-vă că este poziționată corect.
2. Apăsăți butonul de pornire. Afășajul se va aprinde.
3. Apăsăți blocarea declanșatorului din spate, apoi apăsați ferm declanșatorul din spate.
4. Unealta este acum activată.
5. Dacă eliberați declanșatorul în timpul funcționării, unealta nu va mai funcționa.
6. Dacă unealta nu este utilizată pentru o perioadă lungă de timp, aceasta se va opri automat. Pentru a o utiliza din nou, repetați pașii 1-4.
7. Dezactivare: Apăsăți butonul de oprire pentru a dezactiva unealta. Afășajul se va stinge.
8. După ce unealta a blocat rotorul, efectuați pașii 2-4 și reporniți operațiunea.

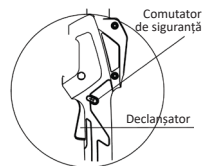

## Încărcarea bateriei

Etapele de încărcare:

- Bateria din produsul nou nu este complet încărcată.
- Așezați bateria pe o suprafață plană, conectați conectorul de ieșire al încărcătorului la conectorul bateriei și apoi conectați încărcătorul la o priză.
- Când indicatorul luminos se aprinde, încărcarea a început.
- Când indicatorul luminos al încărcătorului este roșu, încărcătorul este în curs de încărcare. Când este verde, încărcarea este completă și acumulatorul este gata de utilizare.

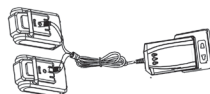



Fiecare indicator luminos reprezintă starea de încărcare a unui port USB.



Utilizați încărcătorul furnizat pentru încărcare, care are un indicator luminos corespunzător fiecărei prize de încărcare (pentru încărcare unică sau multiplă). Consultați indicatorul luminos de pe încărcător pentru a determina dacă încărcarea este completă. Încărcătorul utilizează o metodă de încărcare secvențială în loc de încărcare simultană.

#### Notă:

- Atunci când bateria nu este conectată la încărcător, indicatorul LED de pe încărcător va fi verde.
- Dacă încărcătorul este conectat la baterie și bateria este complet încărcată, indicatorul LED de pe încărcătorului va fi verde.
- Indicatorul LED de pe încărcător va fi roșu numai atunci când bateria nu este încărcată complet.

Pentru a încărca două baterii cu un încărcător (așa cum se arată în imagine):

1. Nu se încarcă
2. Încărcat
3. Încărcat complet

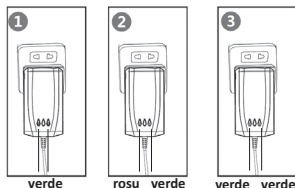

Pentru a încărca trei baterii cu un încărcător (așa cum se arată în imagine):

1. Nu se încarcă
2. Încărcat
3. Încărcat complet

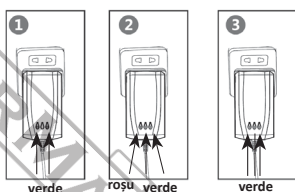

**Notă:** Dacă sunt conectate două sau trei baterii, încărcarea va începe în ordinea de la 1 la 3, timp în care indicatorul luminos va fi roșu și va deveni verde când bateria este complet încărcată. Dacă acumulatorul curent este complet încărcat, încărcătorul va trece la următorul acumulator care urmează să fie încărcat în ordinea menționată mai sus.

#### Precauții

- Este normal ca încărcătorul și bateria să se încălzească ușor în timpul încărcării.
- Dacă bateria nu este utilizată pentru o perioadă lungă de timp, aceasta trebuie reîncărcată la fiecare trei luni pentru a-i prelungi durata de viață.
- O baterie nouă sau o baterie care nu a fost utilizată pentru o perioadă lungă de timp nu își va atinge capacitatea maximă decât după ce a fost încărcată și descărcată de aproximativ cinci ori.
- Nu reîncărcați după o funcționare scurtă, deoarece acest lucru poate reduce durata de viață și performanța bateriei.
- Nu utilizați o baterie deteriorată și nu dezamblați încărcătorul și bateria.
- Bateria va exploda dacă este expusă la foc. Nu încălziți acumulatorul.
- Nu încărcați bateria în aer liber sau într-un mediu umed.
- Pe măsură ce puterea bateriei scade, capacitatea de tăiere va scădea.
- Asigurați-vă că deconectați unealta înainte de încărcare. Nu o utilizați în timpul încărcării.
- Nu depozitați acumulatorul într-un mediu umed.

#### Întreținerea bateriei și măsuri de precauție

- Nu dezamblați sau reamblați bateria.
- Nu utilizați baterii care sunt scurtcircuitate.
- Nu utilizați bateria în apropierea surselor de căldură.
- Nu aruncați acumulatorul în foc sau în apă.
- Nu încărcați bateria în apropierea focului sau a luminii solare.
- Nu introduceți cuie în baterie și nu o loviți sau aruncați.
- Nu utilizați baterii care sunt deteriorate sau deformate.
- Nu lipiți direct pe baterie.

- Nu sunt permise încărcarea inversă, conectarea cu poli opuși și descărcarea excesivă a bateriei.
- Nu conectați bateria la prizele de curent sau la priza brichetei auto.
- Nu utilizați în dispozitive pentru care nu este proiectată.
- Contactul direct cu bateriile cu litiu este interzis.
- Nu plasați bateria în recipiente cu temperaturi și presiuni ridicate, cum ar fi cuptoarele cu microunde.
- Nu utilizați baterii care prezintă scurgeri.
- Țineți bateria departe de copii.
- Nu utilizați sau nu amplasați bateria în lumina directă a soarelui (sau în lumina directă a soarelui), în caz contrar aceasta se poate supraîncălzi și poate lua foc, rezultând o funcționare defectuoasă și o durată de viață redusă.
- Nu utilizați bateria în zone cu electricitate statică (>64 V).
- În caz de coroziune, miros neplăcut sau anomalie la prima utilizare a bateriei, nu o utilizați și returnați-o la magazinul de unde ați achiziționat-o.
- Dacă pielea sau hainele vă sunt contaminate cu electrolitul din baterie, clătiți cu multă apă curată.
- Dacă foarfecele de crengi electric nu este utilizat pentru o perioadă lungă de timp, bateria trebuie să fie încărcată înainte de depozitare.



**Deconectați sursa de alimentare atunci când efectuați următoarea operațiune!**

### Verificarea pinionului

- Opriti ferăstrăul cu lanț și deconectați sursa de alimentare.
- Scoateți apărătoarea pinionului.
- Scoateți bara de ghidare și lanțul.
- Măsurați adâncimea canelurii dintelui angrenajului (a se vedea figura).
- Dacă adâncimea canelurii este mai mare de 0,5 mm, nu mai utilizați unealta, contactați dealerul și înlocuiți angrenajul cât mai curând posibil.

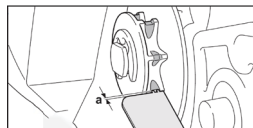

### Testul lamei

- Opriti ferăstrăul cu lanț și deconectați sursa de alimentare.
- Verificați lanțul și lama.
- Măsurați adâncimea canelurii lamei și consultați standardul companiei pentru adâncimea canelurii.
- Dacă sunt îndeplinite următoarele condiții, înlocuiți lama în timp util:
  - Lama este deteriorată.
  - Adâncimea măsurată este mai mică decât adâncimea minimă admisă.
  - Canelura lamei de ferăstrău este deformată și deteriorată.
- Dacă aveți întrebări, contactați distribuitorul companiei în timp util.

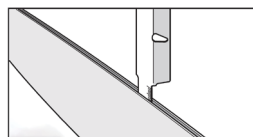

### Verificarea lubrifierii lanțului

- Țineți lama deasupra unei suprafețe deschise la culoare.
  - Porniți ferăstrăul.
- Uleiul de lanț trebuie să iasă prin pulverizare din lanț și să fie vizibil pe suprafața de culoare deschisă.
- Lubrifierea lanțului funcționează corect.

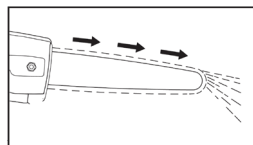

Dacă nu este vizibil ulei de lanț:

- Umpleți cu ulei pentru lanț.
- Verificați din nou lubrifierea lanțului.
- Dacă uleiul de lanț tot nu este vizibil pe suprafața de culoare deschisă, lubrifierea lanțului este defectă. Nu utilizați unealta. Contactați reprezentantul local de service.

## Pornirea

- Asigurați-vă că nu există copii, alți trecători sau animale pe o rază de 50 de picioare (15 metri) de zona de lucru.
- Porniți bateria.
- Apăsăți butonul de pornire pentru a activa întreaga unealtă.
- Apăsăți butonul de blocare.
- Apăsăți declanșatorul de pornire.
- Apăsăți butonul plus/minus al angrenajului pentru a regla viteza de tăiere.
- Dacă eliberați butonul de pornire, mașina se va opri și va porni din nou dacă repetați pașii 3-5. După o perioadă lungă de așteptare, bateria și întreaga unealtă trebuie pornite din nou.

## Înainte de utilizare

### Precauții pentru funcționarea la altitudini mari

- Utilizați echipament de ridicare.
- Nu utilizați o scară așezată pe un copac.
- Nu utilizați suporturi instabile.
- Nu acționați ferăstrăul pentru stâlpi cu o singură mână.
- După terminarea lucrului:
- După finalizarea lucrării, curățați praful și resturile de pe unealtă în timp util.
- Nu utilizați detergenți lubrifianti.

### Instrucțiuni pentru ținerea ferăstrăului pentru crengi înalte

- Țineți ferm ferăstrăul cu ambele mâini. Țineți ferm mânerul de control cu mâna dreaptă și maneta de acționare cu mâna stângă.
- Unealta trebuie să formeze un unghi specific cu solul (maximum 60°).
- Mențineți zona de lucru curată și ordonată.

### Pregătirea înainte de utilizare

- Purtați îmbrăcăminte de protecție și respectați normele de siguranță.
- Reglați maneta de extensie și ajustați lungimea după cum este necesar.
- Puneți curelele de umăr.

### Tăierea secvențială

- Lăsați ramurile să cadă liber și tăiați mai întâi ramurile inferioare. Atunci când tăiați ramuri cu diametru mare, asigurați-vă că verificați direcția în care vor cădea ramurile.



**Atenție! Nu stați direct sub copacul tăiat, adică în direcția de cădere a ramurilor.**

**Notă:** Crengile care cad pot ricoșa atunci când ating solul, provocând răni.

### Abilități de manipulare

- Țineți ferm mânerul cu mâna dreaptă și maneta de acționare cu mâna stângă. Țineți brațele ușor îndoite și într-o poziție confortabilă.
- Ferăstrăul cu lanț trebuie să fie înclinat la maximum 60°, iar unghiul nu trebuie să depășească 60° (a se vedea figura).
- Evitați contactul cu pielea atunci când tăiați. Tăiați separat părțile tensionate și cele libere ale ramurilor (a se vedea figura).
- Dacă diametrul ramurii este mai mare de 10 cm (a se vedea figura), tăiați mai întâi o mică deschidere sub poziția "1" și apoi tăiați deasupra acesteia.
- Efectuați tăietura la punctul "2", care se află la 20 cm distanță de punctul "1", urmând pașii de mai sus.
- Extensia ferăstrăului pentru crengi înalte poate fi utilizată pentru tăieri pe distanțe lungi, cum ar fi părți din ramurile copacilor de lângă un râu sau lac care ajung în râu sau lac. Reglarea lungimii ferăstrăului cu pol vă poate ajuta să finalizați tăierea cu ușurință.

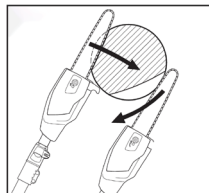

- Unghiul de înclinare pentru ramurile înalte depinde de condițiile reale.
- Atunci când utilizați ferăstrăul cu pol pe o mașină de ridicat, mașina de ridicat trebuie ținută departe de ramurile care se taie, iar punctele în care cad ramurile trebuie să fie îndepărtate de mașina de ridicat. Pentru ramurile care cad și nu pot fi evitate de către operator în timp ce se află pe mașina de ridicat, unghiul sculei depinde de condițiile reale de lucru.

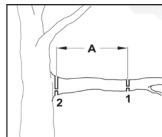

## ÎNTREȚINERE

### Curățarea ferăstrăului cu lanț

- Opriti ferăstrăul cu lanț și deconectați-l de la sursa de alimentare.
- Ștergeți corpul ferăstrăului cu lanț cu o cârpă umedă.
- Îndepărtați capacul de protecție de la roata cu lanț.
- Curățați zona din jurul roții din lanț și a corpului cu o cârpă umedă.
- Utilizați o perie moale pentru a curăța încărcătorul bateriei.
- Înlocuiți capacul roții cu lanț.

### Curățarea lamei și a ferăstrăului cu lanț

- Opriti ferăstrăul cu lanț și deconectați-l de la sursa de alimentare.
- Scoateți bara de ghidare și lanțul.
- Curățați ieșirea de ulei, intrarea de ulei și canelura din spate a barei de ghidare cu o perie moale.
- Curățați lanțul cu o perie moale.
- Înlocuiți bara de ghidare și lanțul.

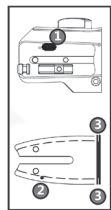

### Întreținerea pinionului

- Utilizatorii nu au voie să dezassembleze singuri roata din lanț.
- Dacă roata din lanț este deteriorată sau defectă, nu utilizați echipamentul și contactați distribuitorul pentru a o înlocui la timp.

### Întreținerea lamei

- Dacă există bavuri pe marginea canelurii lamei, șlefuiți-le în timp util.
- Dacă aveți întrebări, contactați distribuitorul în timp util.

### Limarea lanțului

- Folosiți o pilă rotundă specială pentru a ascuți lanțul. Evitați utilizarea unei pile rotunde obișnuite.
- Asigurați-vă că pila ascuțește dinții ferăstrăului numai atunci când se mișcă înainte și nu atinge dinții ferăstrăului atunci când se trage înapoi. Mai întâi, piliți dinții ferăstrăului cei mai scurți, a căror lungime va fi utilizată ca dimensiune de referință pentru ceilalți dinți ai lanțului:
  - Lima rotundă trebuie să corespundă adâncimii lanțului.
  - Lima rotundă acționează asupra capetelor de tăiere din interior spre exterior.
  - Se limpește într-o direcție în funcție de unghiul capului de tăiere.
  - Limați într-o direcție în funcție de unghiul capului de tăiere.
  - Mențineți unghiul capului de tăiere.
  - Limați dinții mici ai capetelor de tăiere în funcție de adâncimea canelurii lamei.
  - Dacă aveți întrebări, contactați dealerul în timp util.

## ELIMINAREA MEDIULUI

Pentru a evita deteriorarea în timpul transportului, unealta trebuie livrată într-un ambalaj robust. Ambalajul, precum și unitatea și accesoriile sale sunt fabricate din materiale reciclabile și pot fi eliminate în mod corespunzător. Componentele din plastic ale uneltei sunt etichetate în funcție de materialul din care sunt fabricate, permițând eliminarea ecologică și diferențiată prin intermediul instalațiilor de colectare disponibile.

### Nu numai pentru țările UE

Nu eliminați uneltele electrice împreună cu deșeurile menajere!

În conformitate cu Directiva europeană 2002/96/CE privind deșeurile de echipamente electrice și electronice și implementarea acesteia în conformitate cu legislația națională, uneltele electrice care au ajuns la sfârșitul duratei de viață trebuie colectate separat și returnate la o instalație de reciclare compatibilă cu mediul.



## UPUTE O SIGURNOSTI



**Upozorenje: Pažljivo pročitajte priručnik prije upotrebe. Nepoštivanje upozorenja i uputa može rezultirati oštećenjem uređaja, fizičkom ozljedom i/ili oštećenjem imovine. Čuvajte priručnik na sigurnom mjestu za buduću referencu.**

### Sigurnost radnog područja

- Održavajte radno područje čistim i dobro osvijetljenim. Tamna ili neuredna područja mogu dovesti do nesreća.
- Ne koristite električne alate u eksplozivnim atmosferama, kao što su prisutnost zapaljivih tekućina ili isparavanja, plinova ili prašine. Električni alati mogu stvoriti iskrice koje mogu zapaliti plinove ili isparavanja.
- Držite djecu i prolaznike na sigurnoj udaljenosti dok koristite električni alat.

### Električna sigurnost

- Provjerite da utikači električnih alata odgovaraju utičnicama. Nikada ne mijenjajte utikač na bilo koji način. Ne koristite adaptere s električnim alatima koji imaju uzemljenje. Korištenje neizmijenjenih utikača i odgovarajućih utičnica smanjit će rizik od električnog udara.
- Izbjegavajte kontakt tijela s uzemljenim ili grounded materijalima ili objektima, kao što su radijatori, cijevi, peći i hladnjaci. Postoji ogroman rizik od električnog udara ako je vaše tijelo uzemljeno.
- Ne izlažite električne alate kiši ili bilo kojim drugim vlažnim uvjetima. Ulazak vode u električni alat može povećati rizik od električnog udara.
- Ako se ne može izbjeći rad s električnim alatom na vlažnom mjestu, koristite opskrbu zaštićenu uređajem za preostalu struju (RCD). Korištenje RCD-a smanjuje rizik od električnog udara.

### Osobna sigurnost

- Budite oprezni, pazite što radite i koristite zdrav razum prilikom korištenja električnog alata. Ne koristite električni alat ako se osjećate umorno ili ste pod utjecajem alkohola, droga ili lijekova. Trenutak nepažnje prilikom korištenja električnog alata može rezultirati ozbiljnom tjelesnom ozljedom.
- Koristite osobnu zaštitnu opremu. Uvijek nosite zaštitu za oči. Zaštitna oprema kao što su maska za prašinu, zaštita za uši, sigurnosne cipele s protukliznom podlogom ili zaštitne kacige, korištene u odgovarajućim uvjetima, smanjit će rizik od ozljeda.
- Spriječite nenamjerno uključivanje. Osigurajte da je prekidač za napajanje u isključenom položaju prije nego što spojite baterijski paket, podignete ili nosite električni alat. Nošenje električnih alata s prstom na prekidaču za napajanje ili spajanje električnih alata koji imaju prekidač u uključenom položaju na izvor napajanja može dovesti do nesreća.
- Uklonite sve ključeve za podešavanje ili ključevima prije nego što uključite električni alat. Ostavljen ključ za podešavanje ili ključ pričvršćen na rotirajući dio električnog alata može rezultirati tjelesnom ozljedom.
- Ne pretjerujte. Održavajte ravnotežu i pravilno stajanje u svim situacijama. To pomaže operateru da bolje kontrolira električni alat u neočekivanim situacijama.
- Obucite se prikladno. Ne nosite labavu odjeću ili nakit. Držite kosu, odjeću i rukavice podalje od pokretnih dijelova. Labava odjeća, nakit i/ili duga kosa mogu se uhvatiti u pokretne dijelove.
- Ako su uređaji osigurani za povezivanje alata s sustavom za usisavanje prašine, osigurajte da su ti uređaji povezani i pravilno korišteni. Korištenje alata s povezanim sustavom za usisavanje prašine može smanjiti opasnosti povezane s prašinom.

### Upotreba i briga o električnim alatima

- Ne prisiljavajte električni alat. Koristite odgovarajući električni alat za svaku primjenu. Odgovarajući električni alat uvijek će obaviti posao bolje i sigurnije kada se koristi prema namjeni.
- Ne koristite električni alat ako prekidač ne uključuje ili isključuje. Bilo koji električni alat koji se ne može kontrolirati prekidačem izuzetno je opasan i mora se popraviti.
- Uklonite baterijski paket iz električnog alata prije nego što promijenite dodatke, izvršite bilo kakve prilagodbe ili pohranite električni alat. Takve preventivne sigurnosne mjere smanjit će rizik od slučajnog pokretanja električnog alata.

- Kada se električni alat ne koristi, pohranite ga izvan dohvata djece i ne dopuštajte osobama koje nisu upoznate s električnim alatom ili ovim uputama da ga koriste i upravljaju njime. Električni alati su izuzetno opasni u rukama neobučених korisnika.
- Održavajte električni alat. Provjerite ima li nepravilnosti ili zapreka pokretnim dijelovima, lomova dijelova, curenja i bilo kakvih drugih problema koji mogu utjecati na rad električnog alata. Ako je oštećen, neka se električni alat.
- Popravljeni prije upotrebe. Mnogi nesreće i ozljede uzrokovane su loše održanim električnim alatima.
- Držite oštrice alata za rezanje oštima i čistima. Pravilno održavani alati za rezanje s oštrim rubovima manje su skloni zapinjanju, precizniji su i lakši za kontrolu.
- Uvijek koristite električni alat, pribor i nastavke u skladu s uputama iz ovog priručnika, uzimajući u obzir radne uvjete i posao koji treba obaviti. Korištenje električnog alata za primjene koje se razlikuju od namijenjenih moglo bi rezultirati tjelesnim ozljedama ili uzrokovati oštećenje električnog alata.
- Držite ručke i sve površine za hvatanje električnog alata suhe, čiste i bez ulja i masti. Klizave ručke i površine za hvatanje ne omogućuju sigurno rukovanje alatom u neočekivanim okolnostima.

## TEHNIČKI PODACI

Model	BBP4220
Napon	20V
Motor bez četkica	DA
Duljina vodilice	20 cm
Lanac / karike	1/4x1,1mm / 47
Brzina lanca	10 m/s
Spremnik ulja	150 ml
Ukupna duljina recipročne pile	1,8 - 3 m
Teleskopski alat	DA
Težina bez baterije	2,1 kg

*\* Proizvođač zadržava pravo na manje izmjene u dizajnu proizvoda i tehničkim specifikacijama bez prethodne najave, osim ako te promjene značajno utječu na performanse i sigurnost proizvoda. Dijelovi opisani / ilustrirani na stranicama priručnika koje držite u rukama također se mogu odnositi na druge modele proizvođačeve linije proizvoda sa sličnim značajkama i možda neće biti uključeni u proizvod koji ste upravo nabavili.*

*\* Kako bi se osigurala sigurnost i pouzdanost proizvoda i valjanost jamstva, sve popravke, inspeksijske ili zamjenske radove, uključujući održavanje i posebne prilagodbe, smiju obavljati samo tehničari ovlaštenog servisnog odjela proizvođača.*

*\* Uvijek koristite proizvod s isporučenom opremom. Rad proizvoda s neiskorištenom opremom može uzrokovati kvarove ili čak ozbiljne ozljede ili smrt. Proizvođač i uvoznik nisu odgovorni za ozljede i štete nastale uporabom nesukladne opreme.*

## SPECIFIKACIJE SIGURNOSTI

**Područje primjene:** Piljenje ili obrezivanje grana i rezanje drveća malog promjera, prikladno za vrtove i voćnjake.

### Mjere opreza prije rada

- Korištenje baterija i punjača koji nisu označeni i odobreni od nas može uzrokovati požar ili eksploziju, što može rezultirati ozbiljnim ili smrtnim ozljedama i materijalnom štetom.
- Korištenje motorne pile, baterije ili punjača izvan njihovih dizajnerskih specifikacija može uzrokovati ozbiljne ili smrtonosne ozljede i materijalnu štetu.



**Korisnik ne smije koristiti ili imati pristup motornoj pili, bateriji ili punjaču prije nego što pročita i razumije priručnik. Nepoštivanje ovog pravila može rezultirati ozbiljnim ozljedama ili smrću trećih osoba.**

Osigurajte da korisnik ispunjava sljedeće zahtjeve:

- Prilikom rada s motornom pilom ili korištenja baterije i punjača, korisnik mora biti u dobrom fizičkom, mentalnom i psihološkom stanju i biti prikladan za ovu vrstu rada. U suprotnom, korisnik mora raditi pod nadzorom skrbnika ili odgovornih osoba.
- Korisnik mora biti punoljetan.
- Prije prve upotrebe, korisnik mora primiti priručnik od distributera ili profesionalne upute za rad.
- Korisnik ne smije koristiti proizvod pod utjecajem alkohola, lijekova ili droga.
- Korisnici koji prvi put koriste motornu pilu moraju prvo provesti potrebne testove piljenja na radnoj klupi ili potpori.

### Upozorenje!

- Obucite se prikladno. Ne nosite labavu odjeću ili dodatke. Držite odjeću, rukavice i kosu podalje od svih pokretnih dijelova jer se mogu zaplesti.
- Kada je motorna pila u radu, fragmenti ili prašina od piljenja mogu biti odbačeni i uzrokovati osobne ozljede.
  - Nosite zaštitne naočale tijekom rada.
  - Preporučuje se korištenje zaštitne vizira.
  - Nosite dugu odjeću.
- Padajući objekti s visine mogu uzrokovati ozljede glave.
- Tijekom rada generirat će se prašina i piljevina, što može uzrokovati lošu cirkulaciju zraka ili alergijske reakcije.
- Neprikladna odjeća može se zaplesti u grane ili vodilicu, utječući na rad motorne pile. Neprikladna odjeća može uzrokovati ozbiljne ozljede korisniku.
  - Nosite usku, neograničavajuću odjeću.
  - Uklonite sve šalove i nakit.
- Korisnik može pretrpjeti ozbiljne ozljede ako dođe u kontakt s rotirajućim lancem tijekom korištenja motorne pile.
  - Nosite zaštitne hlače s razinom zaštite prikladnom za brzinu motorne pile.
- Korisnik se može ozlijediti prilikom piljenja drva. Konkretno, korisnik može dodirnuti oštre rubove lanca prilikom čišćenja stroja ili lanca.
  - Nosite zaštitne rukavice tijekom rada.
- Neprikladna obuća može uzrokovati klizanje ili pad. Korisnik se može ozlijediti ako dotakne lanac pile nakon što je pao.
  - Nosite zaštitne čizme s razinom zaštite prikladnom za brzinu motorne pile.

### Zahtjevi za sigurnost okoliša

- Niko osim operatera ne smije biti unutar 15 metara od teleskopske pile. Padajući ili leteći objekti mogu uzrokovati ozljede osobama u blizini. Kako bi se smanjila šteta na imovini, držite automobile i druge objekte koji se lako mogu oštetiti podalje od radnog područja.
  - Osigurajte da prolaznici, djeca i životinje ostanu podalje od radnog područja.
- Držite oštricu teleskopske pile najmanje 15 metara od električnih vodova ili elektrificiranih objekata. Luk koji stvara visoki napon pokriva veliko područje. Luk stvoren visokim naponom smanjuje razmak luka, što rezultira električnim udarom i ozbiljnim ozljedama ljudskog tijela.
  - Isključite napajanje kada radite u blizini kabela.
- Ako se električni alat koristi u vlažnom okruženju ili tijekom kišnog vremena, držite ga suhim nakon upotrebe.
- Obratite posebnu pozornost na sljedeće uvjete:
  - Vlažno, snježno, klizavo tlo, nagibi, neravno tlo i glatka debla drveća.
- Pazite na prepreke oko sebe:
  - Na primjer: debla drveća, korijenje drveća, oluci itd. Ove prepreke mogu uzrokovati klizanje ili saplićivanje.

### Zahtjevi za sigurnost alata

Motorna pila je sigurna ako ispunjava sljedeće uvjete:

- Lanac nije oštećen.
- Motorna pila je čista i suha.
- Drška je u dobrom stanju.
- Okidač ispravno radi.
- Kontrolni sustav ispravno funkcionira i nije modificiran.
- Sustav opskrbe uljem radi glatko.
- Dubina utora zupčanika između lančanika i lanca ne smije prelaziti 0,5 mm.
- Sastav oštrice i lanca odgovara uputama u ovom priručniku.
- Oštrica i lanac su ispravno sastavljeni.

- Lanac je pravilno napet.
- Samo originalni dodaci su kompatibilni s motornom pilom.
- Dodaci moraju biti ispravno sastavljeni.
- Poklopac ulja je zatvoren.
- Koristite samo motornu pilu koja je u savršenom stanju.
- Očistite i osušite motornu pilu prije upotrebe.
- Ne modificirajte motornu pilu, na primjer: ne ponovo instalirajte vodilicu ili lanac.
- Ako kontrolni sustav ne funkcionira ispravno, prestanite koristiti motornu pilu.
- Koristite samo dijelove i dodatke koje preporučuje i isporučuje naša tvrtka.
- Instalirajte vodilicu i lanac prema priručniku.
- Posavjetujte se s priručnikom za instalaciju dijelova.
- Ne umetnite nikakve predmete u motornu pilu.



**Ako proizvod više ne ispunjava sigurnosne zahtjeve, dijelovi ne mogu ispravno funkcionirati ili sigurnosni mehanizam ne radi ispravno, mogu nastati ozbiljne ili smrtonosne ozljede.**

### Upute za sigurnost oštrice

Ako oštrica ispunjava sljedeće uvjete, sigurno je koristiti:

- Funkcije oštrice su nepromijenjene.
- Oštrica nije deformirana ili nepotpuna.
- Dubina utora oštrice ne pokazuje nikakve vidljive promjene.
- Putanja oštrice je glatka, bez buraga.
- Nema skupljanja ili pucanja u utoru oštrice.



**Ako vodilica nije u sigurnom stanju, neće se ispravno uklopiti na lanac. Lanac može skliznuti s vodilice, uzrokujući ozbiljne ili smrtonosne ozljede.**

- Koristite samo vodilice koje nisu oštećene.
- Ako je utor u vodilici manji od minimalne dubine, zamijenite ga.
- Očistite ostatke s vodilice nakon korištenja motorne pile.

### Upute za sigurnost lanca

Upute za sigurnost lanca:

- Lanac ne smije biti oštećen.
- Rezne ivice lanca moraju biti oštre.
- Dubina utora reznih ivica lanca mora odgovarati opisu na oznaci za održavanje.
- Duljina reznih ivica mora odgovarati zahtjevima za brušenje.



**Ako dijelovi i dodaci ne ispunjavaju sigurnosne standarde, neće ispravno funkcionirati i sigurnosni uređaj će postati neučinkovit, što može rezultirati ozbiljnim ozljedama ili smrću.**

- Ne koristite oštećen lanac.
- Rezne glave lanca moraju biti oštrene u skladu s kriterijima navedenim u priručniku.
- Kontaktirajte svog trgovca na vrijeme ako imate bilo kakvih pitanja.

### SKLAPANJE MOTORNE PILE



**Isključite napajanje prije izvođenja sljedećih radova.**

## Postavljanje lanca i vodilice

- Isključite motornu pilu i odspojite bateriju.
- Upotrijebite imbus ključ za okretanje matice suprotno od kazaljke na satu dok se poklopac zupčanika ne može ukloniti.
- Uklonite poklopac zupčanika.
- Podesite vijak za napetost, postavite oštricu na tijelo motorne pile u montažne projekte, a zatim je uskladite s montažnim rupama.
- Postavite lanac u utor oštrice i posavjetujte se s oznakom na poklopcu zupčanika za ispravan smjer oštrice.
- Zatvorite poklopac zupčanika i zategnite maticu.

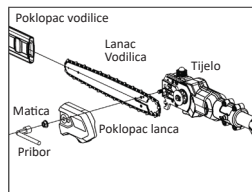

## Podesite lanac prije upotrebe

- Uklonite poklopac rezača, olabavite maticu, podesite mehanizam napetosti pomoću odvijača i tako dalje. Okrenite u smjeru kazaljke na satu da zategnete, suprotno od kazaljke na satu da olabavite, i podesite dok lanac motorne pile ne izvrši silu prema dolje od 0,9 kg na lanac, tako da razmak između lanca i oštrice bude 2-4 mm.
- Ponovno zategnite maticu.

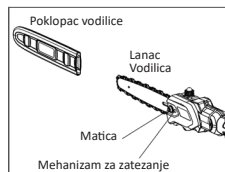

## Opskrba uljem za lanac

Ulje za lanac može podmazivati i hladivati lanac:

- Isključite motornu pilu i odspojite napajanje.
- Postavite motorna pila za opskrbu uljem u horizontalni položaj s izljevom rezervoara ulja okrenutim prema gore.
- Očistite rezervoar za ulje i okolno područje vlažnom krpom.
- Okrenite poklopac rezervoara ulja suprotno od kazaljke na satu dok se ne skine.
- Ukloni kapu.
- Napunite s lančanim uljem do željene razine kako biste izbjegli prepunjavanje.
- Zamijenite poklopac spremnika i zategnite ga.
- Kada se stroj prvi put pokrene nakon dodavanja ulja za podmazivanje, treba ga raditi bez opterećenja 10 sekundi. Tek kada lanac ispusti ulje za podmazivanje, može normalno raditi i rezanje će biti učinkovito.

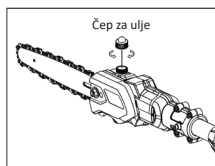

## Start-up

1. Povežite bateriju i provjerite je li ispravno postavljena.
2. Pritisnite gumb za uključivanje. Zaslon će se upaliti.
3. Pritisnite stražnju bravu okidača, a zatim čvrsto pritisnite stražnji okidač.
4. Alat je sada aktiviran.
5. Ako otpustite okidač tijekom rada, alat će prestati raditi.
6. Ako se alat ne koristi dugo vremena, automatski će se isključiti. Da biste ga ponovo koristili, ponovite korake 1-4.
7. Deaktivacija: Pritisnite gumb za zaustavljanje da deaktivirate alat. Zaslon će se isključiti.
8. Nakon što alat zaključa rotor, izvršite korake 2-4 i ponovo pokrenite operaciju.

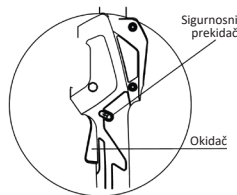

## Punjenje baterije

Koraci punjenja:

- Baterija u novom proizvodu nije potpuno napunjena.
- Stavite bateriju na ravnu površinu, spojite izlazni konektor punjača na konektor baterije, a zatim priključite punjač u električnu utičnicu.
- Kada se indikatorna lampica upali, punjenje je započelo.
- Kada je indikator svjetla punjača crven, punjač puni. Kada je zelen, punjenje je završeno i baterija je spremna za upotrebu.

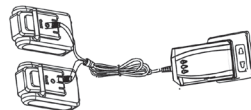



Svjetlo indikatora predstavlja status punjenja USB priključka.



Koristite punjač koji je isporučen za punjenje, koji ima indikator svjetla koji odgovara svakom priključku za punjenje (za pojedinačno ili višestruko punjenje). Pogledajte indikator svjetla na punjaču kako biste odredili je li punjenje završeno. Punjač koristi sekvencijalnu metodu punjenja umjesto simultanog punjenja.

#### Napomena:

- Kada baterija nije spojena na punjač, LED indikator na punjaču će biti zelen.
- Ako je punjač spojen na bateriju i baterija je potpuno napunjena, LED indikator na punjaču će biti zelen.
- Samo kada baterija nije potpuno napunjena, LED indikator na punjaču će biti crven.

Da biste napunili dvije baterije s jednim punjačem (kao što je prikazano na slici):

1. Ne puni se
2. Punjenje
3. Potpuno napunjeno

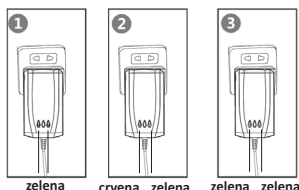

Da biste napunili tri baterije s jednim punjačem (kao što je prikazano na slici):

1. Ne puni se
1. Punjenje
2. Potpuno napunjeno

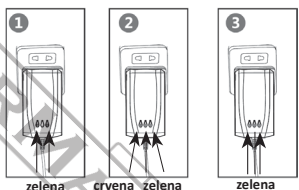

**Napomena:** Ako su spojene dvije ili tri baterije, punjenje će započeti redom od 1 do 3, pri čemu će indikator svijetliti crveno, a postati će zelen kada je baterija potpuno napunjena. Ako je trenutna baterija potpuno napunjena, punjač će preći na sljedeću bateriju koja se puni u gore navedenom redosljedu.

#### Mjere opreza

- Normalno je da punjač i baterija postanu malo topli tijekom punjenja.
- Ako se baterija ne koristi dugo vremena, treba je puniti svaka tri mjeseca kako bi se produžio njen vijek trajanja.
- Nova baterija ili baterija koja nije korištena dugo vremena neće doseći svoj maksimalni kapacitet dok ne bude napunjena i pražnjena otprilike pet puta.
- Nemojte puniti nakon kratkog rada, jer to može smanjiti vijek trajanja i performanse baterije.
- Ne koristite oštećenu bateriju i ne rastavljajte punjač i bateriju.
- Baterija će eksplodirati ako bude izložena vatri. Ne zagrijavajte bateriju.
- Nemojte puniti bateriju na otvorenom ili u vlažnom okruženju.
- Kako se snaga baterije smanjuje, kapacitet rezanja će se smanjivati.
- Pobrinite se da isključite alat prije punjenja. Ne koristite ga dok se puni.
- Ne pohranjujte bateriju u vlažnom okruženju.

#### Održavanje baterije i mjere opreza

- Ne punitite u okruženju s temperaturom ispod 0°C ili iznad 45°C, jer to može oštetiti bateriju i punjač.
- Isključite prekidač prije povezivanja baterije. Ako je prekidač uključen, baterija se može slučajno povezati se s alatom.
- Punitite bateriju samo punjačem koji je odredio proizvođač. Korištenje drugih punjača može uzrokovati požar i druge opasnosti.
- Kada se baterija ne koristi, držite je podalje od malih metalnih predmeta kao što su spajalice, novčići, ključevi, čavli i vijci, koji mogu uzrokovati kratki spoj, što može rezultirati opeklinama ili požarom.
- Ne rastavljajte niti sastavljajte bateriju.

- Ne koristite baterije koje su kratko spojene.
- Ne koristite bateriju u blizini izvora topline.
- Ne bacajte bateriju u vatru ili vodu.
- Ne puniti blizu vatre ili sunčeve svjetlosti.
- Ne umetnite čavle u bateriju, i ne udarajte je niti je bacajte.
- Ne koristite baterije koje su oštećene ili deformirane.
- Ne lemljenje izravno na bateriju.
- Obrnuto punjenje, povezivanje s suprotnim polovima i prekomjerno pražnjenje baterije nisu dopušteni.
- Ne povezujte bateriju s električnim utičnicama ili utičnicom za upaljač u automobilu.
- Ne koristite u uređajima za koje nije namijenjena.
- Izravan kontakt s litijskim baterijama je zabranjen.
- Ne stavljajte bateriju u kontejnere s visokim temperaturama i visokim tlakom, poput mikrovalnih pećnica.
- Ne koristite baterije koje curi.
- Držite bateriju podalje od djece.
- Ne koristite ili stavljajte bateriju na izravnu sunčevu svjetlost (ili u izravnu sunčevu svjetlost), inače se može pregrijati i zapaliti, što rezultira kvarom i skraćenim vijekom trajanja.
- Ne koristite bateriju u područjima s statičkom električnošću (>64 V).
- U slučaju korozije, neugodnog mirisa ili abnormalnosti prilikom prve upotrebe baterije, ne koristite je i vratite je u trgovinu gdje ste je kupili.
- Ako vaša koža ili odjeća dođu u kontakt s elektrolitom iz baterije, isperite s puno čiste vode.
- Ako se električni rezači ne koriste duže vrijeme, bateriju treba napuniti prije pohrane.



**Isključite napajanje prilikom izvođenja sljedeće operacije!**

### Provjera zupčanika

- Isključite motornu pilu i odspojite napajanje.
- Uklonite zaštitu zupčanika.
- Uklonite vodilicu i lanac.
- Izmjerite dubinu utora zupčanika (vidi sliku).
- Ako je dubina utora veća od 0,5 mm, ne koristite alat ponovno, kontaktirajte svog distributera i zamijenite zupčanik što je prije moguće.

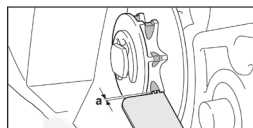

### Test oštrice

- Isključite motornu pilu i odspojite napajanje.
- Provjerite lanac i oštricu.
- Izmjerite dubinu utora oštrice i konzultirajte se s standardom tvrtke za dubinu utora.
- Ako su ispunjeni sljedeći uvjeti, pravovremeno zamijenite oštricu:
  - Oštrica je oštećena.
  - Izmjerena dubina je manja od minimalne dopuštene dubine.
  - Utor pile je deformiran i oštećen.
- Ako imate bilo kakvih pitanja, kontaktirajte distributera tvrtke pravovremeno.

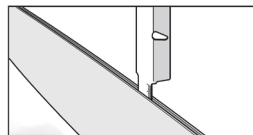

### Provjera podmazivanja lanca

- Držite oštricu iznad svijetle površine.
  - Pokrenite pilu.
- Ulje za lanac treba prskati iz lanca i biti vidljivo na svijetloj površini.  
Podmazivanje lanca radi ispravno.

Ako ulje za lanac nije vidljivo:

- Napunite uljem za lanac.
- Ponovno provjerite podmazivanje lanca.
- Ako ulje za lanac još uvijek nije vidljivo na svijetloj površini, podmazivanje lanca je neispravno. Ne koristite alat. Kontaktirajte svog lokalnog servisnog predstavnika.

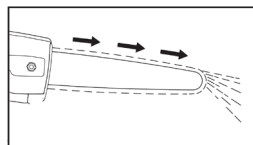

## Pokretanje

- Provjerite da u radijusu od 15 metara (50 stopa) od radnog područja nema djece, drugih prolaznika ili životinja.
- Uključite bateriju.
- Pritisnite gumb za pokretanje kako biste aktivirali cijeli alat.
- Pritisnite gumb za zaključavanje.
- Pritisnite okidač za pokretanje.
- Pritisnite gumb za povećanje/smanjenje brzine kako biste prilagodili brzinu rezanja.
- Ako pustite gumb za pokretanje, stroj će se zaustaviti i ponovno će se pokrenuti ako ponovite korake 3-5. Nakon dugog razdoblja čekanja, baterija i cijeli alat moraju se ponovno uključiti.

## Prije rada

### Mjere opreza za rad na velikim visinama

- Koristite dizalicu.
- Ne koristite ljestve postavljene na drvo.
- Ne koristite nestabilne potpore.
- Ne upravljajte motornom pilom s jednom rukom.
- Nakon završetka rada:
- Nakon završetka rada, pravovremeno očistite prašinu i otpatke s alata.
- Ne koristite lubrikante za čišćenje.

### Upute za držanje pile za visoke grane

- Čvrsto držite motornu pilu s obje ruke. Čvrsto držite kontrolnu ručku desnom rukom i ručicu za pogon lijevom rukom.
- Alat bi trebao formirati određeni kut s tlom (maksimalno 60°).
- Održavajte radno područje čistim i urednim.

### Priprema prije rada

- Nosite zaštitnu odjeću i pridržavajte se sigurnosnih propisa.
- Podesite produžni ručicu i prilagodite duljinu prema potrebi.
- Stavite naramenice.

### Sekvencijalno rezanje

- Dopustite granama da slobodno padnu i prvo odrežite donje grane. Kada obrezujete grane velikog promjera, obavezno provjerite smjer u kojem će grane pasti.



**Upozorenje! Ne stojte izravno ispod obrezanog drveta, tj. u smjeru padajućih grana.**

**Napomena:** Padajuće grane mogu se odbiti kada udare o tlo, uzrokujući ozljede.

### Vještine rukovanja

- Čvrsto držite ručku desnom rukom, a polugu za pogon lijevom rukom. Držite ruke blago savijene i u udobnom položaju.
- Lančana pila ne smije biti nagnuta više od 60° i kut ne smije premašiti 60° (vidi sliku).
- Izbjegavajte kontakt s kožom prilikom obrezivanja. Odvojeno režite napete i labave dijelove grana (vidi sliku).
- Ako je promjer grane veći od 10 cm (vidi sliku), prvo napravite mali rez ispod točke "1", a zatim režite iznad nje.
- Napravite rez na točki "2", koja je 20 cm udaljena od točke "1", slijedeći prethodne korake.
- Produžetak pile za visoke grane može se koristiti za rezove na daljinu, kao što su dijelovi grana drveća uz rijeku ili jezero koji dosežu u rijeku ili jezero. Podešavanje duljine teleskopske pile može vam pomoći da lako završite obrezivanje.

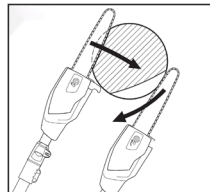

- Kut nagiba za visoke grane ovisi o stvarnim uvjetima.
- Kada koristite teleskopsku pilu na dizalici, dizalica mora biti udaljena od grana koje se obrezuju, a mjesta gdje grane padaju moraju biti očišćena od dizalice. Za grane koje padaju i koje operater ne može izbjeći dok je na dizalici, kut alata ovisi o stvarnim radnim uvjetima.

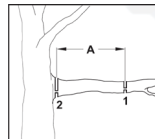

## ODRŽAVANJE

### Čišćenje lančane pile

- Isključite lančanu pilu i odvojite je od napajanja.
- Obrišite tijelo lančane pile vlažnom krpom.
- Uklonite zaštitni poklopac s lančanog kotača.
- Očistite područje oko lančanog kotača i tijela vlažnom krpom.
- Upotrijebite meku četku za čišćenje punjača baterija.
- Vratite poklopac lančanog kotača.

### Očistite oštricu i lančanu pilu

- Isključite lančanu pilu i odvojite je od napajanja.
- Uklonite vodilicu i lanac.
- Očistite izlaz za ulje, uljni ulaz i stražnji utor vodilice mekom četkom.
- Očistite lanac mekom četkom.
- Zamijenite vodilicu i lanac.

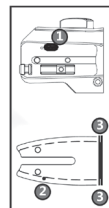

### Održavanje zupčanika

- Korisnicima nije dopušteno samostalno rastavljanje lančanog kotača.
- Ako je lančani kotač oštećen ili neispravan, nemojte koristiti opremu i kontaktirajte distributera kako biste ga pravovremeno zamijenili.

### Održavanje oštrice

- Ako na rubu utora oštrice postoje burice, pravovremeno ih izbrusite.
- Ako imate bilo kakvih pitanja, pravovremeno kontaktirajte svog distributera.

### Brušenje lanca

- Za oštrenje lanca koristite posebnu okruglu turpiju. Izbjegavajte korištenje obične okrugle turpije.
- Pazite da turpija oštiri samo zub pile pri kretanju naprijed i da ga ne dodiruje pri povlačenju unatrag. Prvo turpijajte najkraći zub pile, čija će se duljina koristiti kao referentna dimenzija za ostale zube pile lanca:
  - Okrugla datoteka mora odgovarati dubini lanca.
  - Okrugla datoteka radi na reznim glavama iznutra prema van.
  - Brušite u jednom smjeru prema kutu rezne glave.
  - Brušite u jednom smjeru prema kutu rezne glave.
  - Održavajte kut rezne glave.
  - Brušite male zube reznih glava prema dubini utora oštrice.
  - Ako imate bilo kakvih pitanja, pravovremeno kontaktirajte svog distributera.

## EKOLOŠKI ODLIV

Kako bi se izbjegla oštećenja tijekom transporta, alat mora biti isporučun u čvrstoj ambalaži. Ambalaža, kao i uređaj i njegov pribor, izrađeni su od materijala koji se mogu reciklirati i mogu se u skladu s tim zbrinuti. Plastični dijelovi alata označeni su prema materijalu, što omogućuje ekološki prihvatljivo i diferencirano zbrinjavanje putem dostupnih sabirnih centara.



### Samo za zemlje EU

Ne odlažite električne alate zajedno s kućnim otpadom!

U skladu s Europskom direktivom 2002/96/EZ o otpadu električne i elektroničke opreme i njenom provedbom u skladu s nacionalnim zakonom, električni alati koji su dosegili kraj svog životnog vijeka moraju se prikupljati odvojeno i vraćati ekološki prihvatnom reciklažnom postrojenju.

## BIZTONSÁGI UTASÍTÁSOK



**Figyelmeztetés:** Használat előtt figyelmesen olvassa el a használati útmutatót. A figyelmeztetések és utasítások figyelmen kívül hagyása a készülék károsodását, testi sérülést és/vagy anyagi kárt okozhat. Tárolja a kézikönyvet biztonságos helyen a későbbi használatra.

### Munkaterület biztonsága

- Tartsa a munkaterület tisztán és jól megvilágítva. A sötét vagy zsúfolt területek balesetveszélyesek lehetnek.
- Ne működtesse az elektromos szerszámokat robbanásveszélyes környezetben, például gyúlékony folyadékok vagy füstök, gázok vagy por jelenlétében. Az elektromos szerszámok szikrákat hozhatnak létre, amelyek meggyújthatják a gázokat vagy füstöket.
- Az elektromos szerszám működtetése közben tartsa biztonságos távolságban a gyermekeket és a közelben állókat.

### Elektromos biztonság

- Győződjön meg arról, hogy az elektromos szerszámok dugaszai illeszkednek a konnektorhoz. Soha ne módosítsa a dugót semmilyen módon. Ne használjon adapterdugót földelt elektromos szerszámokkal. A változtatlan dugók és a megfelelő konnektorok használata csökkenti az áramütés veszélyét.
- Kerülje a test érintkezését földelt vagy földelt anyagokkal vagy tárgyakkal, például radiátorokkal, csövekkel, tűzhelyekkel és hűtőszekrényekkel. Óriási az áramütés veszélye, ha a teste földelt vagy földelt.
- Ne tegye ki az elektromos szerszámokat esőnek vagy más nedves körülményeknek. Az elektromos szerszámba kerülő víz növelheti az áramütés kockázatát.
- Ha az elektromos szerszám nedves helyen történő üzemeltetése nem kerülhető el, használjon hibásáramú készülékkel (RCD) védett tápegységet. Az RCD használata csökkenti az áramütés kockázatát.

### Személyes biztonság

- Maradjon éber, figyeljen arra, hogy mit csinál, és használja a józan eszt az elektromos szerszám működtetésekor. Ne használja az elektromos szerszámot, ha fáradtnak érzi magát, vagy alkohol, kábítószer vagy gyógyszer hatása alatt áll. Egy pillanatnyi figyelmetlenség az elektromos szerszám működtetése közben súlyos személyi sérülést okozhat.
- Használjon egyéni védőfelszerelést. Mindig viseljen szemvédelmet. A megfelelő körülmények között használt védőfelszerelések, mint például a porvédő maszk, a hallásvédelem, a csúszásmentes biztonsági cipő vagy a védősisak, csökkentik a személyi sérülések elszívásának kockázatát.
- Előzze meg a véletlen elindulást. Győződjön meg arról, hogy a hálózati kapcsoló kikapcsolt állásban van, mielőtt csatlakoztatja az akkumulátort, felveszi vagy hordozza az elektromos szerszámot. Az elektromos szerszámok hordozása úgy, hogy az ujjja a hálózati kapcsolón van, vagy olyan elektromos szerszámok csatlakoztatása áramforráshoz, amelyeknél a kapcsoló bekapcsolt helyzetben van, balesetveszélyes lehet.
- Az elektromos szerszám bekapcsolása előtt távolítsa el a beállító kulcsokat vagy kulcsokat. A z elektromos szerszám forgó részéhez rögzített beállítókulcs vagy kulcs személyi sérülést okozhat.
- Ne nyúljon túl magasra. Mindig tartsa meg az egyensúlyt és a megfelelő lábtartást. Ez segít a kezelőnek abban, hogy váratlan helyzetekben jobban tudja irányítani az elektromos szerszámot.
- Öltözzön megfelelően. Ne viseljen laza ruházatot vagy ékszereket. Tartsa távol haját, ruházatát és kesztyűjét a mozgó alkatrészektől. A laza ruhák, ékszerek és/vagy hosszú haj beakadhat a mozgó alkatrészekbe.
- Ha a szerszám porelszívó rendszerhez való csatlakoztatására szolgáló eszközökkel rendelkezik, gondoskodjon ezek csatlakoztatásáról és megfelelő használatáról. A szerszám porelszívó rendszerrel csatlakoztatott használata csökkentheti a porral kapcsolatos veszélyeket.

### Elektromos szerszám használata és gondozása

- Ne erőltesse az elektromos szerszámot. Használja az egyes alkalmazásokhoz megfelelő elektromos szerszámot. A megfelelő elektromos szerszám mindig jobban és biztonságosabban végzi el a munkát, ha rendeltetészerűen használja.
- Ne használja az elektromos szerszámot, ha a kapcsoló nem kapcsolja be vagy ki. Minden olyan elektromos szerszám, amelyet nem lehet a kapcsolóval vezérelni, rendkívül veszélyes, és meg kell javítani.
- Vegye ki az akkumulátort az elektromos szerszámából, mielőtt kicserélné a tartozékokat, bármilyen beállítást elvégezne, vagy tárolná az elektromos szerszámot. Az ilyen megelőző biztonsági intézkedések csökkentik az elektromos szerszám véletlen elindításának kockázatát.
- Amikor az elektromos szerszámot nem használja, tárolja azt gyermekek számára elérhetetlen helyen,

és ne engedje, hogy az elektromos szerszámot vagy ezt a használati utasítást nem ismerő személyek használják és kezeljék az elektromos szerszámot. Az elektromos szerszámok rendkívül veszélyesek a képzetlen felhasználók kezében.

- Karbantartja az elektromos szerszámot. Ellenőrizze a mozgó alkatrészek helytelen beállítását vagy rögzítését, az alkatrészek törését, szivárgást és minden más olyan problémát, amely befolyásolhatja az elektromos szerszám működését. Sérülés esetén az elektromos szerszámot.
- Használat előtt javíttassa meg. Sok balesetet és sérülést okoznak a rosszul karbantartott elektromos szerszámok.
- Tartsa élesen és tisztán az elektromos szerszám vágó részeit. A megfelelően karbantartott, éles vágóélel rendelkező vágószerszámok kevésbé hajlamosak megakadni, pontosabbak és könnyebben irányíthatók.
- Az elektromos szerszámot, a tartozékokat és a szerszámhegyeket stb. mindig a jelen használati útmutató utasításainak megfelelően használja, figyelembe véve a munkakörülményeket és az elvégzendő munkát. Az elektromos szerszám rendeltetésétől eltérő felhasználása személyi sérülést okozhat, vagy az elektromos szerszám károsodását okozhatja.
- Tartsa az elektromos szerszám fogantyúit és minden fogófelületét szárazon, tisztán, olaj- és zsírmentesen. A csúszós fogantyúk és fogófelületek nem teszik lehetővé a szerszám biztonságos kezelését váratlan körülmények között.

## TECHNIKAI ADATOK

Modell	BBP4220
Feszültség	20V
Kefe nélküli motor	IGEN
Vezetőlemez hossza	20 cm
Lánc / láncszemek	1/4x1,1mm / 47
Láncsebesség	10 m/s
Olajtartály	150 ml
A dugattyús fűrész teljes hossza	1,8 - 3 m
Teleszkópos szerszám	IGEN
Súly akkumulátor nélkül	2,1 kg

\* A gyártó fenntartja a jogot, hogy előzetes értesítés nélkül kisebb változtatásokat eszközölkjön a termék kialakításában és műszaki specifikációiban, kivéve, ha ezek a változtatások jelentősen befolyásolják a termékek teljesítményét és biztonságát. A kézikönyv kezében tartott oldalakon leírt/illusztrált alkatrészek a gyártó termékcsaládjának más, hasonló tulajdonságokkal rendelkező modelljeit is érinthetik, és előfordulhat, hogy az Ön által most megvásárolt termék nem tartalmazza azokat.

\* A termék biztonságának és megbízhatóságának, valamint a garancia érvényességének biztosítása érdekében minden javítási, ellenőrzési vagy csere munkálattal, beleértve a karbantartást és a speciális beállításokat is, kizárólag a gyártó hivatalos szervizének szakemberei végezhetnek.

\* A terméket mindig a mellékelt felszereléssel használja. A termék nem mellékelt felszereléssel történő üzemeltetése meghibásodást, vagy akár súlyos sérülést vagy halált is okozhat. A gyártó és az importőr nem vállal felelősséget a nem megfelelő felszerelés használatából eredő sérülésekért és károkért.

## BIZTONSÁGI ELŐÍRÁSOK

**Alkalmazási terület:** Ágak fűrészélése vagy metszése és kis átmérőjű fák vágása, alkalmas kertekben és gyümölcsösökben.

### Működés előtti óvintézkedések

- A nem általunk megjelölt és jóváhagyott akkumulátorok és töltők használata tüzet vagy robbanást okozhat, ami súlyos vagy halálos sérülést és anyagi kárt okozhat.
- A láncfűrész, az akkumulátor vagy a töltő tervezési specifikációkon túli használata súlyos vagy halálos sérüléseket és anyagi károkat okozhat.



**A felhasználó nem használhatja a láncfűrész, az akkumulátort vagy a töltőt, és nem férhet hozzá a használati utasítás elolvasása és megértése előtt. Ennek elmulasztása harmadik személyek súlyos sérülését vagy halálát okozhatja.**

Biztosítani kell, hogy a felhasználó megfeleljen a következő követelményeknek:

- A láncfűrész működtetése, illetve az akkumulátor és a töltő használata során a felhasználónak jó fizikai, szellemi és pszichikai állapotban kell lennie, és alkalmasnak kell lennie az ilyen típusú munkára. Ellenkező esetben a felhasználónak gondviselő vagy felelős személyek felügyelete mellett kell használnia.
- A felhasználónak nagykorúnak kell lennie.
- Az első használat előtt a felhasználónak meg kell kapnia a kézikönyvet a forgalmazótól vagy a szakmai használati utasítást.
- A felhasználó nem használhatja a terméket alkohol, gyógyszerek vagy kábítószer hatása alatt.

- A láncfűrész először használó felhasználóknak először el kell végezniük a szükséges fűrészelési próbákat egy munkapadon vagy támasztékon.

### Figyelmeztetés!

- Öltözzön megfelelően. Ne viseljen bő ruházatot vagy kiegészítőket. Tartsa távol a ruházatot, a kesztyűt és a haját a mozgó alkatrészekről, mivel azok beakadhatnak.
- A láncfűrész működése közben a fűrészelésből származó darabok vagy por kidobódhat, és személyi sérülést okozhat.
  - Használat közben viseljen védőszemüveget.
  - Az arcvédő használata ajánlott.
  - Viseljen hosszú ruházatot.
- A magasból leeső tárgyak fejsérüléseket okozhatnak.
- Működés közben por és fűrészpor keletkezik, amely rossz légáramlást vagy allergiás reakciókat okozhat.
- A nem megfelelő ruházat beakadhat az ágakba vagy a vezetőrúdba, ami befolyásolhatja a láncfűrész működését. A nem megfelelő ruházat súlyos sérüléseket okozhat a felhasználóknak.
  - Viseljen szorosan illeszkedő, nem szűkítő ruházatot.
  - Távolítsa el minden sálát és ékszert.
- A felhasználó súlyos sérülést szenvedhet, ha a láncfűrész használata közben érintkezik a forgó láncsal.
  - Viseljen a láncfűrész sebességének megfelelő védőruházatot.
- A felhasználó fafűrészelés közben megsérülhet. A felhasználó különösen a gép vagy a lánc tisztításakor érhet hozzá a lánc éles széleihez.
  - Munka közben viseljen védőkesztyűt.
- A nem megfelelő lábbeli csúszást vagy esést okozhat. A felhasználó megsérülhet, ha megérinti a fűrészláncot, miután az leesett.
  - A láncfűrész sebességének megfelelő védelmi besorolását védőcsizmát viseljen.

### Környezeti biztonsági követelmények

- A kezelőn kívül más személyek nem tartózkodhatnak a rúdfűrész 15 méteres körzetében. A leeső vagy repülő tárgyak sérülést okozhatnak a közelben tartózkodó személyeknek. Az anyagi károk csökkentése érdekében tartsa távol a munkaterülettől az autókat és más, könnyen megrongálható tárgyakat.
  - Győződjön meg arról, hogy a járókelők, gyermekek és állatok távol maradnak a munkaterülettől.
- Tartsa a rúdfűrész pengéjét legalább 15 méterre a villanvezetésektől vagy áram alatt álló tárgyaktól. A nagyfeszültségű elektromosság által létrehozott ív nagy területre terjed ki. A nagyfeszültség által létrehozott ív csökkenti az ívhézagot, ami áramütést és súlyos sérüléseket okozhat az emberi testben.
  - Kapcsolja ki az áramot, ha vezetékek közelében dolgozik.
- Ha az elektromos szerszámot nedves környezetben vagy esős időben használja, használat után tartsa szárazon.
- Fordítson különös figyelmet a következő körülményekre:
  - Nedves, havas, jeges talaj, lejtők, egyenetlen talaj és sima fatörzsek.
- Figyeljen a körülötte lévő akadályokra:
  - Például: fatörzsek, fák gyökerei, ereszsatornák stb. Ezek az akadályok csúszást vagy botlást okozhatnak.

### A szerszámmal szemben támasztott biztonsági követelmények

A láncfűrész akkor biztonságos, ha megfelel az alábbi feltételeknek:

- A lánc nem sérült.
- A láncfűrész tiszta és száraz.
- A nyél jó állapotban van.
- A ravasz megfelelően működik.
- A vezérlőrendszer megfelelően működik, és nem módosították.
- Az olajellátó rendszer zavartalanul működik.
- A lánckerék és a lánclánc közötti fognyílás mélysége nem haladhatja meg a 0,5 mm-t.
- A penge és a lánc összeszerelése megfelel a jelen használati utasításban foglaltaknak.
- A penge és a lánc helyesen van összeszerelve.
- A lánc megfelelően meg van feszítve.

- Csak eredeti tartozékok kompatibilisek a láncfűrészszel.
- A tartozékokat helyesen kell összeszerelni.
- Az olajsapka zárva van.
- Csak kifogástalan állapotban lévő láncfűrészszel használjon.
- Használat előtt tisztítsa meg és szárítsa meg a láncfűrészszel.
- Ne módosítsa a láncfűrészszel, például: ne szerelje vissza a vezetőrudat vagy a láncot.
- Ha a vezérlőrendszer nem működik megfelelően, hagyja abba a láncfűrészszel használatát.
- Csak a cégünk által ajánlott és szállított alkatrészeket és tartozékokat használja.
- Szerelje be a vezető rudat és a láncot a kézikönyvnek megfelelően.
- Az alkatrészek beszereléséhez olvassa el a kézikönyvet.
- Ne helyezzen semmilyen tárgyat a láncfűrészszelbe.



**Ha a termék már nem felel meg a biztonsági követelményeknek, az alkatrészek nem működnek megfelelően, vagy a biztonsági mechanizmus nem működik megfelelően, súlyos vagy halálos sérülések következhetnek be.**

### Biztonsági utasítások a fűrészlapra vonatkozóan

Ha a penge megfelel az alábbi feltételeknek, akkor biztonságosan használható:

- A penge funkciói változatlanok.
- A penge nem deformálódott vagy hiányos.
- A penge horony mélysége nem mutat látható változást.
- A penge pályája sima, súrlódásmentes.
- A penge hornyában nincs zsugorodás vagy repedés.



**Ha a vezetőrúd nincs biztonságos állapotban, nem illeszkedik megfelelően a láncra. A lánc leszakadhat a vezető rúdról, súlyos vagy halálos sérülést okozva.**

- Csak olyan vezetőrudakat használjon, amelyek nem sérültek.
- Ha a vezető rúd hornya a minimális mélységnél kisebb, cserélje ki.
- A láncfűrészszel használata után tisztítsa meg a vezetőrúdról a törmeléket.

### Biztonsági utasítások a láncra vonatkozóan

Biztonsági utasítások a láncra vonatkozóan:

- A lánc nem sérülhet meg.
- A lánc vágóélének élesnek kell lennie.
- A lánc vágóélének horonymélységének meg kell felelnie a karbantartási címkén található leírásnak.
- A vágóélek hosszának meg kell felelnie a csiszolási követelményeknek.



**Ha az alkatrészek és tartozékok nem felelnek meg a biztonsági előírásoknak, nem fognak megfelelően működni, és a biztonsági berendezés hatástalanná válik, ami súlyos sérülést vagy halált okozhat.**

- Ne használjon sérült láncot.
- A láncvágófejeket a használati utasításban megadott kritériumoknak megfelelően kell élezni.
- Bármilyen kérdés esetén időben forduljon a kereskedőhöz.

### LÁNCFÜRÉSZ ÖSSZESZERELÉSE



**A következő munkálatok elvégzése előtt húzza ki az áramforrást.**

## A lánc és a vezetőrúd felszerelése

- Kapcsolja ki a láncfűrésztest, és válassza le az akkumulátort.
- Egy imbuszkulcs segítségével forgassa el az anyát az óramutató járásával ellentétes irányba, amíg a hajtóműfedél eltávolítható.
- Vegye le a hajtóműfedelet.
- Állítsa be a feszességállító csavart, helyezze a láncfűrésztestre a láncfűrészlapot a rögzítési kivetésekben, majd igazítsa a rögzítőfuratokhoz.
- Helyezze a láncot a penge hornyába, és a helyes pengeirányt a fogaskerékfedélen lévő nyílra vonatkozóan nézze meg.
- Zárja be a fogaskerékfedelet, és húzza meg az anyát.

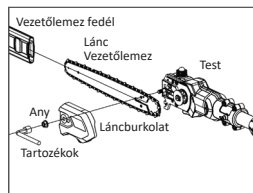

## A lánc beállítása használat előtt

- Távolítsa el a vágófedelet, lazítsa meg az anyát, állítsa be a feszítő mechanizmust egy csavarhúzóval, és így tovább. Az óramutató járásával megegyező irányba forgatva meghúzza, az óramutató járásával ellentétes irányba forgatva lazítja, és addig állítsa be, amíg a láncfűrészlánc 0,9 kg felelé irányuló erőt nem fejt ki a láncra úgy, hogy a lánc és a penge közötti rés 2-4 mm legyen.
- Húzza meg ismét az anyát.

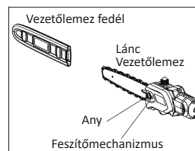

## Láncolaj-ellátás

A láncolaj kenheti és hűtheti a láncot:

- Kapcsolja ki a láncfűrésztest, és húzza ki az áramellátást.
- Helyezze a láncolaj-ellátó láncfűrésztest vízszintes helyzetbe, az olajtartály kiöntőcsónkjával felfelé.
- Tisztítsa meg az olajtartályt és környékét nedves ruhával.
- Forgassa el az olajtartály kupakját az óramutató járásával ellentétes irányba, amíg le nem jön.
- Távolítsa el a kupakot.
- Tölts fel láncolajjal a kívánt szintig, hogy elkerülje a túltöltést.
- Helyezze vissza a tartály kupakját, és húzza meg.
- Amikor a gépet a kenőolaj hozzáadása után először működtetik, 10 másodpercig terhelés nélkül kell működtetni. Csak akkor működhet normálisan és a vágás csak akkor lehet hatékony, ha a lánc kiüríti a kenőolajat.

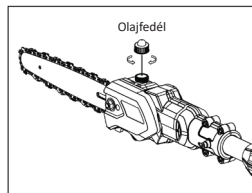

## Indítás

1. Csatlakoztassa az akkumulátort, és győződjön meg annak helyes elhelyezéséről.
2. Nyomja meg a bekapcsológombot. A kijelző világítani fog.
3. Nyomja meg a hátsó ravasz reteszelését, majd nyomja meg erősen a hátsó ravaszt.
4. A szerszám most már aktiválva van.
5. Ha működés közben elengedi a ravaszt, a szerszám leáll.
6. Ha a szerszámot hosszabb ideig nem használja, automatikusan kikapcsol. Újbóli használatához ismétlje meg az 1-4. lépést.
7. Kikapcsolás: A szerszám kikapcsolásához nyomja meg a leállító gombot. A kijelző kikapcsol.
8. Miután a szerszám lezárta a forgórészt, hajtsa végre a 2-4. lépést, és indítsa újra a műveletet.

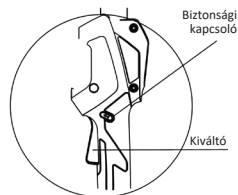

## Az akkumulátor töltése

Töltési lépések:

- Az új termékben lévő akkumulátor nincs teljesen feltöltve.
- Helyezze az akkumulátort egy sík felületre, csatlakoztassa a töltő kimeneti csatlakozóját az akkumulátor csatlakozójához, majd csatlakoztassa a töltőt egy konnektorba.
- Amikor a jelzőfény kigyullad, a töltés megkezdődött.
- Amikor a töltő jelzőlámpája pirosan világít, a töltő töltése folyamatban van. Amikor zöld színű, a töltés befejeződött, és az akkumulátor készen áll a használatra.

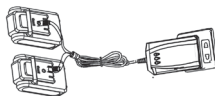



Minden jelzőlámpa egy USB-port töltési állapotát jelzi.



A töltéshez használja a mellékelt töltőt, amely minden töltőaljzatnak megfelelő jelzőfényvel rendelkezik (egyszeri vagy többszöri töltéshez). A töltő jelzőfénye alapján állapítsa meg, hogy a töltés befejeződött-e. A töltő az egyidejű töltés helyett szekvenciális töltési módszert alkalmaz.

#### Megjegyzés

- Ha az akkumulátor nincs csatlakoztatva a töltőhöz, a töltőn lévő LED-kijelző zöld színű lesz.
- Ha a töltőt csatlakoztatva van az akkumulátorhoz, és az akkumulátor teljesen feltöltődött, a LED-kijelző a töltőn zöld színű lesz.
- Csak ha az akkumulátor nincs teljesen feltöltve, a töltőn lévő LED-kijelző piros színű lesz.

Két akkumulátor töltése egy töltővel (a képen látható módon):

1. Nem töltődik
2. Töltés
3. Teljesen feltöltve

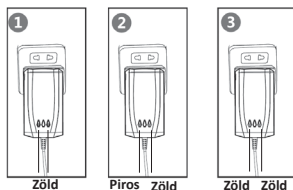

Három akkumulátor töltése egy töltővel (a képen látható módon):

1. Nem töltődik
1. Töltés
2. Teljesen feltöltve

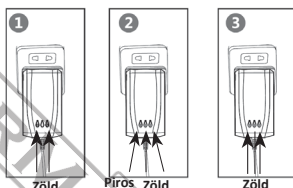

**Megjegyzés:** Ha két vagy három akkumulátor van csatlakoztatva, a töltés 1-től 3-ig terjedő sorrendben indul, amely idő alatt a jelzőfény piros színű lesz, és zöldre vált, amikor az akkumulátor teljesen feltöltődik. Ha a aktuális akkumulátor teljesen feltöltődött, a töltő átvált a következő, a fenti sorrendben töltendő akkumulátorra.

#### Óvintézkedések

- Normális, hogy a töltő és az akkumulátor töltés közben kissé felmelegszik.
- Ha az akkumulátort hosszabb ideig nem használják, háromhavonta újra kell tölteni az élettartamának meghosszabbítása érdekében.
- Egy új akkumulátor vagy egy hosszú ideig nem használt akkumulátor csak akkor éri el maximális kapacitását, ha körülbelül ötször töltötték és kisütötték.
- Rövid üzem után ne töltsé újra, mert ez csökkentheti az akkumulátor élettartamát és teljesítményét.
- Ne használjon sérült akkumulátort, és ne szerelje szét a töltőt és az akkumulátort.
- Az akkumulátor fellobban, ha tűznek van kitéve. Ne melegítse az akkumulátort.
- Ne töltsé az akkumulátort a szabadban vagy nedves környezetben.
- Az akkumulátor teljesítményének csökkenésével a vágási kapacitás is csökken.
- Győződjön meg róla, hogy töltés előtt leválasztja a szerszámot. Ne használja töltés közben.
- Ne tárolja az akkumulátort nedves környezetben.

#### Az akkumulátor karbantartása és óvintézkedések

- Ne töltsé 0°C alatti vagy 45°C feletti hőmérsékletű környezetben, mert ez károsíthatja az akkumulátort és a töltőt.
- Kapcsolja ki a kapcsolót, mielőtt csatlakoztatja az akkumulátort. Ha a kapcsoló be van kapcsolva, az akkumulátor véletlenül csatlakoztathatja a szerszámhoz.
- Az akkumulátort csak a gyártó által megadott töltővel töltsé. Más töltők használata tüzet és egyéb veszélyeket okozhat.
- Amikor az akkumulátort nem használja, tartsa távol az apró fémtárgyaktól, például gemkapcsoktól, érméktől, kulcsoktól, szögektől és csavaroktól, amelyek rövidzárlatot okozhatnak, ami égési sérüléseket vagy tüzet okozhat.

- Ne szerelje szét és ne szerelje össze az akkumulátort.
- Ne használjon rövidzárlatos akkumulátorokat.
- Ne használja az akkumulátort hőforrások közelében.
- Ne dobja az akkumulátort tűzbe vagy vízbe.
- Ne töltsé tűz vagy napfény közelében.
- Ne szúrjon szögeket az akkumulátorba, és ne üsse vagy dobja azt.
- Ne használjon sérült vagy deformált akkumulátorokat.
- Ne forrasztja közvetlenül az akkumulátort.
- A fordított töltés, az ellentétes pólusú csatlakoztatás és az akkumulátor túlzott lemerítése nem megengedett.
- Ne csatlakoztassa az akkumulátort konnektorokhoz vagy az autó szivargyújtó aljzatához.
- Ne használja olyan készülékekben, amelyekhez nem erre a célra tervezték.
- Tilos a lítium akkumulátorokkal való közvetlen érintkezés.
- Ne helyezze az akkumulátort magas hőmérsékletű és nagy nyomású tartályokba, például mikrohullámú sütőkbe.
- Ne használjon szivargó akkumulátorokat.
- Tartsa az akkumulátort gyermekektől távol.
- Ne használja vagy helyezze az akkumulátort közvetlen napfényben (vagy közvetlen napfényben), különben túlmelegedhet és kigyulladhat, ami meghibásodáshoz és élettartamcsökkenéshez vezethet.
- Ne használja az akkumulátort statikus elektromossággal (>64 V) terhelt területeken.
- Ha az akkumulátor első használatakor korrózió, kellemetlen szag vagy rendellenesség jelentkezik, ne használja, és vigye vissza az üzletbe, ahol vásárolta.
- Ha bőre vagy ruházata az akkumulátorból származó elektrolyttal szennyeződik, öblítse le bő tiszta vízzel.
- Ha az elektromos metszőollót hosszabb ideig nem használja, az akkumulátort tárolás előtt fel kell tölteni.



**A következő művelet végrehajtásakor válassza le a tápellátást!**

### A lánckerék ellenőrzése

- Kapcsolja ki a lánccúrész, és válassza le a tápellátást.
- Távolítsa el a lánckerékvédőt.
- Vegye ki a vezetőrudat és a láncot.
- Mérje meg a fogaskerék fogazati hornyának mélységét (lásd az ábrát).
- Ha a horony mélysége nagyobb, mint 0,5 mm, ne használja újra a szerszámot, forduljon a kereskedőhöz, és a lehető leghamarabb cserélje ki a fogaskereket.

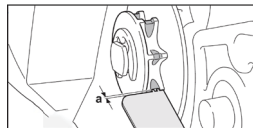

### Pengevizsgálat

- Kapcsolja ki a lánccúrész, és húzza ki az áramellátást.
- Ellenőrizze a láncot és a pengét.
- Mérje meg a penge horony mélységét, és hivatkozzon a horonymélységre vonatkozó vállalati szabványra.
- Ha a következő feltételek teljesülnek, időben cserélje ki a pengét:
  - A penge sérült.
  - A mért mélység kisebb, mint a minimálisan megengedett mélység.
  - A fűrészlap hornya deformálódott és sérült.
- Ha bármilyen kérdése van, forduljon időben a vállalati forgalmazóhoz.

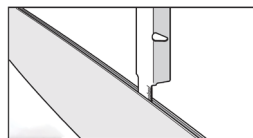

### A lánccenés ellenőrzése

- Tartsa a fűrészlapot egy világos felület fölél.
  - Indítsa el a fűrész.
- A lánccolajnak ki kell permeteznie a láncból, és láthatónak kell lennie a világos színű felületen.
- A lánccenés megfelelően működik.

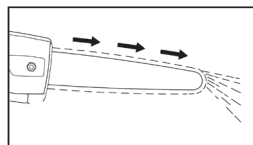

Ha nem látható lánccolaj:

- Töltsé fel lánccolajjal.
- Ellenőrizze újra a lánccenést.
- Ha a világos színű felületen továbbra sem látható lánccolaj, a lánccenés hibás. Ne használja a szerszámot. Vegye fel a kapcsolatot a helyi szervizzel.

## Indítás

- Győződjön meg róla, hogy a munkaterület 15 méteres (50 láb) körzetében nincsenek gyermekek, más járókelők vagy állatok.
- Kapcsolja be az akkumulátort.
- Nyomja meg az indítógombot az egész szerszám aktiválásához.
- Nyomja meg a reteszelőgombot.
- Nyomja meg az indítógombot.
- Nyomja meg a sebességváltó plusz/mínusz gombját a vágási sebesség beállításához.
- Ha felengedi az indítógombot, a gép leáll, és újraindul, ha megismétli a 3-5. lépést. Hosszú várakozás után az akkumulátort és az egész szerszámot újra be kell kapcsolni.

## Működés előtt

### Övintézkedések a nagy magasságban történő működéshez

- Használjon emelőberendezést.
- Ne használjon fára helyezett létrát.
- Ne használjon instabil támasztékot.
- Ne működtesse a rúdűrész egy kézzel.
- A munka befejezése után:
- A munka befejezése után időben tisztítsa meg a szerszámot a portól és a törmeléktől.
- Ne használjon kenőanyagot tartalmazó tisztítószerket.

### A fűrész tartására vonatkozó utasítások magas ágakhoz

- Mindkét kézzel tartsa erősen a rúdűrész. Jobb kézzel tartsa erősen a vezérlőfogantyút, bal kézzel pedig a hajtókart.
- A szerszámnak meghatározott szöget kell képeznie a talajjal (legfeljebb 60°).
- Tartsa tisztán és rendben a munkaterületet.

### Felkészülés a munka előtt

- Viseljen védőruházatot és tartsa be a biztonsági előírásokat.
- Állítsa be a hosszabbítókart és állítsa be a hosszát szükség szerint.
- Tegye fel a vállpántokat.

### Sorrendi vágás

- Hagyja az ágak szabadon lehullani, és először az alsó ágakat vágja le. Nagy átmérőjű ágak metszésekor feltétlenül ellenőrizze, hogy az ágak milyen irányban fognak lehullani.



**Figyelmeztetés! Ne álljon közvetlenül a megmetszett fa alá, azaz a lehulló ágak irányába.**

**Megjegyzés:** A lehulló ágak a földre érve visszapatthanatnak, és sérülést okozhatnak.

### Kezelési ismeretek

- Jobb kézzel fogja meg erősen a fogantyút, bal kézzel pedig a hajtókart. Tartsa karjait enyhén behajlítva és kényelmes helyzetben.
- A lánCFűrész legfeljebb 60°-os dőlésszögben állhat, és a dőlésszög nem haladhatja meg a 60°-ot (lásd az ábrát).
- Kerülje a bőrrel való érintkezést metszés közben. Az ágak feszes és laza részeit külön-külön vágja le (lásd az ábrát).
- Ha az ág átmérője nagyobb, mint 10 cm (lásd az ábrát), először vágjon egy kis nyílást az "1" pozíció alatt, majd vágjon felette.
- A vágást a "2" pontnál végezze el, amely 20 cm-re van az "1" ponttól, a fenti lépéseket követve.
- A magas ágakhoz való fűrészhosszabbítás nagy távolságokra történő vágásokhoz használható, például a folyó vagy tó melletti faágaknak a folyóba vagy tóba nyúló részeihez. A rúdűrész hosszának beállításával könnyedén elvégezheti a metszést.

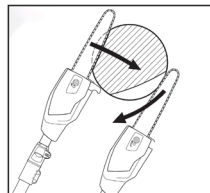

- A magas ágakhoz való dőlésszög a tényleges körülményektől függ.
- Ha a rúdűrész emelőgépen használja, az emelőgépet távol kell tartani a metszendő ágtól, és az ágak leesési pontjait el kell távolítani az emelőgéptől. A lehulló ágak esetében, amelyeket a kezelő nem tud elkerülni, miközben az emelőgépen van, a szerszám szöge a tényleges munkakörülményektől függ.

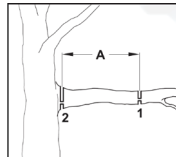

## KARBANTARTÁS

### A láncűrész tisztítása

- Kapcsolja ki a láncűrész, és válassza le az áramforrásról.
- Törölje át a láncűrész testét nedves ruhával.
- Távolítsa el a védőburkolatot a lánckerékről.
- Tisztítsa meg a lánckerék és a test környékét nedves ruhával.
- Egy puha kefével tisztítsa meg az akkumulátortöltőt.
- Helyezze vissza a lánckerék védőburkolatát.

### Tisztítsa meg a pengét és a láncűrész

- Kapcsolja ki a láncűrész, és válassza le az áramforrásról.
- Távolítsa el a vezetőrudat és a láncot.
- Tisztítsa meg puha kefével a vezető rúd olajkivezető nyílását, olajbevezető nyílását és hátsó hornyát.
- Tisztítsa meg a láncot puha kefével.
- Helyezze vissza a vezetőrudat és a láncot.

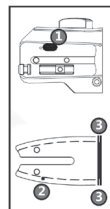

### Lánckerék karbantartása

- A felhasználók nem szerelhetik szét saját maguk a lánckereket.
- Ha a lánckerék sérült vagy hibás, ne használja a berendezést, és forduljon a forgalmazóhoz, hogy időben kicseréljék.

### Pengék karbantartása

- Ha a penge hornyának peremén csomók vannak, azokat időben csiszolja le.
- Ha bármilyen kérdése van, forduljon időben a forgalmazóhoz.

### A lánc reszelése

- A lánc élezéséhez használjon speciális kerek reszelőt. Ne használjon hagyományos kerek reszelőt.
- Ügyeljen arra, hogy a reszelő csak előrehaladásakor élezze a fűrészfogakat, és hátrahúzásakor ne érjen hozzájuk. Először reszelje le a legrövidebb fűrészfogát, amelynek hossza referenciáméretként szolgál a lánc többi fűrészfogához:
  - A kerek reszelőnek meg kell egyeznie a lánc mélységével.
  - A kerekreszelő a vágófejeket belülről kifelé haladva dolgozik.
  - A vágófej szögének megfelelően egy irányba reszelje.
  - Reszelje egy irányba a vágófej szögének megfelelően.
  - Tartsa be a vágófej szögét.
  - A vágófejek kis fogait a penge horony mélységének megfelelően reszelje le.
  - Ha bármilyen kérdése van, forduljon időben a kereskedőjéhez.

## KÖRNYEZETVÉDELMI ÁRTALMATLANÍTÁS

A szállítás során bekövetkező sérülések elkerülése érdekében a szerszámot erős csomagolásban kell szállítani. A csomagolás, valamint a készülék és tartozékai újrahasznosítható anyagokból készültek, és ennek megfelelően ártalmatlaníthatók. A szerszám műanyag alkatrészei anyaguknak megfelelően vannak jelölve, ami lehetővé teszi a környezetbarát és differenciált ártalmatlanítást a rendelkezésre álló gyűjtőhelyeken.



### Csak az EU országai számára

Az elektromos szerszámokat ne dobja ki a háztartási hulladék anyagával együtt!

Az elektromos és elektronikus berendezések hulladékaikról szóló 2002/96/EK európai irányelv betartása és a nemzeti jogszabályoknak megfelelő végrehajtása érdekében az élettartamuk végét elérő elektromos szerszámokat külön kell gyűjteni és környezetbarát újrahasznosító létesítménybe kell visszavinni.

EN

The power tools have been manufactured according to strict standards, set by our company, which are aligned with the respective European quality standards. The power tools of our company are provided with a warranty period of 24 months for non-professional use and 12 months for professional use. The warranty is valid from the date of purchase of the product. Proof of the warranty right is the purchase document of the tool (retail receipt or invoice). Under no circumstances shall the company cover the relevant cost of spare parts and respective required working hours unless a copy of the purchase document is presented. In case the repair has to be done by our service department the cost of transportation (to and from) is entirely borne by the sender (client). The tools must be sent for repair to the company or to an authorized workshop in the appropriate way and means of transport.

#### WARRANTY EXEMPTIONS AND RESTRICTIONS:

- 1) Spare parts that wear out naturally as a consequence of being used (brushes, cables, switches, chucks etc.).
- 2) Tools damaged as a result of non-compliance with the instructions of the manufacturer.
- 3) Tools poorly maintained.
- 4) Use of improper lubricants or accessories.
- 5) Tools given to third entities free of charge.
- 6) Damage due to an electrical connection at a voltage other than that indicated on the appliance plate.
- 7) Connection to a non-earthed power supply.
- 8) Change in current voltage.
- 9) Damage resulting from the use of salty water (e.g., washing machines, pumps).
- 10) Damage or malfunction resulting from improper cleaning procedure of the tool.
- 11) Contact of the tool with chemicals, or damage as a result of moisture or corrosion.
- 12) Tools that have been modified or opened by unauthorized personnel.
- 13) Broken parts/components as a result of inappropriate use.
- 14) Tools used for rent.

The warranty covers only the free of charge replacement of the component that presents a manufacturing defect or material failure. In case of lack of a specific spare part the company reserves the right to replace the tool with another corresponding model. After all warranty procedures have been concluded, the warranty period of the tool shall not be extended or renewed. Replacement of a spare part with repair charge is covered by a 1 year warranty of good operation, subject to compliance with the warranty terms. The spare parts or tools that are replaced remain in the possession of our company. Requirements, other than those mentioned in this warranty form, regarding power tools repair or damage thereof, do not apply. Greek law and relative regulations apply to this warranty.

EL

Τα ηλεκτρικά εργαλεία έχουν κατασκευαστεί με αυστηρά πρότυπα που έχει θέσει η εταιρεία και συνάδουν με τα ευρωπαϊκά πρότυπα ποιότητας. Για τα ηλεκτρικά εργαλεία της εταιρείας μας παρέχεται περίοδος εγγύησης 24 μηνών για ερασιτεχνική χρήση και 12 μηνών για επαγγελματική χρήση. Η ισχύς της εγγύησης ξεκινά από την ημερομηνία αγοράς του προϊόντος. Αποδεικτικό του δικαιώματος της εγγύησης αποτελεί το παραστατικό αγοράς του εργαλείου (απόδειξη λιανικής ή τιμολόγιο). Σε καμιά περίπτωση η εταιρεία δεν καλύπτει τη σχετική δαπάνη ανταλλακτικών και εργασίας εάν και εφόσον δε συνοδεύεται από αντίγραφο του παραστατικού αγοράς. Σε περίπτωση που η επισκευή πρέπει να γίνει στο service μας η δαπάνη μεταφοράς (από και προς) βαρύνει εξ' ολοκλήρου τον αποστολέα. Τα εργαλεία αποστέλλονται για την επισκευή τους στην εταιρεία ή σε εξουσιοδοτημένο συνεργείο με τον ενδεδειγμένο τρόπο και μέσο μεταφοράς.

#### ΕΞΑΙΡΕΣΕΙΣ ΚΑΙ ΠΕΡΙΟΡΙΣΜΟΙ ΤΗΣ ΕΓΓΥΗΣΗΣ:

- 1) Ανταλλακτικά που φθείρονται φυσιολογικά από τη χρήση τους (καρβουνάκια, καλώδιο, διακόπτες, τσοκ κ.λ.π.).
- 2) Εργαλεία που έχουν υποστεί ζημίες από τη μη συμμόρφωση με τις οδηγίες του κατασκευαστή.
- 3) Εργαλεία με ελλιπή συντήρηση.
- 4) Χρήση μη ενδεδειγμένων λιπαντικών ή εξαρτημάτων.
- 5) Εργαλεία που έχουν δοθεί χωρίς επιβάρυνση.
- 6) Βλάβη που οφείλεται σε ηλεκτρική σύνδεση σε τάση διαφορετική από την αναγραφόμενη στην πινακίδα συσκευής.
- 7) Σύνδεση σε μη γειωμένο ρευματοδότη.
- 8) Μεταβολή της τάσης του ρεύματος.
- 9) Βλάβη που προκύπτει από τη χρήση αλμυρού νερού (π.χ. πλυστικά, αντλίες).
- 10) Βλάβη ή κακή λειτουργία που έχει προκύψει από πλημμελή καθαρισμό του εργαλείου.
- 11) Επαφή του εργαλείου με χημικά, ή βλάβη από υγρασία, διάβρωση.
- 12) Εργαλεία που έχουν υποστεί τροποποιήσεις – αλλαγές ή έχουν ανοιχτεί από μη εξουσιοδοτημένο συνεργείο.
- 13) Σπασμένα μέρη/εξαρτήματα εξαιτίας μη ορθής χρήσης.
- 14) Εργαλεία που χρησιμοποιούνται για ενοικίαση.

Η εγγύηση καλύπτει αποκλειστικά τη δωρεάν αντικατάσταση του εξαρτήματος που έχει κατασκευαστικό ελάττωμα ή αστοχία υλικού. Σε περίπτωση έλλειψης ανταλλακτικού η εταιρεία διατηρεί το δικαίωμα αντικατάστασης του εργαλείου με άλλο αντίστοιχο μοντέλο. Μετά τη διεκπεραίωση εγγύησης δεν επιμηκύνεται ούτε ανανεώνεται ο χρόνος εγγύησης του εργαλείου. Αντικατάσταση ανταλλακτικού με χρέωση επισκευής, καλύπτεται από 1 χρόνο εγγύησης καλής λειτουργίας, με προϋπόθεση την τήρηση των όρων εγγύησης. Τα ανταλλακτικά ή τα εργαλεία τα οποία αντικαθίστανται παραμένουν στην κατοχή της εταιρείας μας. Άλλες απαιτήσεις, εκτός από αυτές που αναφέρονται σε αυτό το έντυπο εγγύησης επισκευής ή βλαβών ηλεκτρικών εργαλείων, δεν ισχύουν. Για την εγγύηση αυτή ισχύει το ελληνικό δίκαιο.

Les outils électriques sont fabriqués selon des normes strictes, établies par notre société et se sont alignées sur les normes de qualité européennes respectives. Les outils électriques de notre société sont bénéficiés d'une garantie de 24 mois pour une utilisation non professionnelle et de 12 mois pour une utilisation professionnelle. La garantie est valable à partir de la date d'achat du produit. La preuve du droit à la garantie est le document d'achat de l'outil (ticket de caisse ou facture). En aucun cas, l'entreprise ne couvrira le coût des pièces de rechange et des heures de travail nécessaires si une copie du document d'achat n'est pas présentée. Si la réparation doit être effectuée par notre service après-vente, les frais de transport (aller- retour) sont entièrement à la charge de l'expéditeur (client). Les outils doivent être envoyés pour réparation à l'entreprise ou à un atelier agréé de la manière et avec le moyen de transport appropriée.

#### EXEMPTIONS ET RESTRICTIONS DE GARANTIE:

- 1) Les pièces de rechange qui s'usent naturellement suite à leur utilisation (balaise, câbles, interrupteurs, mandrins etc.).
- 2) Les outils endommagés à la suite du non-respect des instructions du fabricant.
- 3) Outils mal entretenus.
- 4) Utilisation de lubrifiants ou d'accessoires inappropriés.
- 5) Outils donnés à des tiers à titre gratuit.
- 6) Dommages dus à un mauvais branchement électrique ou à une tension différente de celle indiquée sur la plaque de l'appareil.
- 7) Connexion à une alimentation électrique non reliée à la terre.
- 8) Fluctuation de la tension inacceptable.
- 9) Dommages résultant de l'utilisation d'eau salée (par exemple, machines à laver, pompes).
- 10) Dommages ou dysfonctionnement résultant d'une procédure de nettoyage inadéquate de l'appareil.
- 11) Contact de l'outil avec des produits chimiques, ou dommages résultant de l'humidité ou de la corrosion.
- 12) Les outils qui ont été modifiés ou ouverts par du personnel non autorisé.
- 13) Pièces/composants cassés à la suite d'une utilisation inappropriée.
- 14) Les outils utilisés à location.

La garantie couvre uniquement le remplacement gratuit du composant qui présente un défaut de fabrication ou une défaillance matérielle. En cas d'absence d'une pièce de rechange spécifique, l'entreprise se réserve le droit de remplacer l'outil par un autre modèle correspondant. Après la conclusion de toutes les procédures de garantie, la période de garantie de l'outil ne sera pas prolongée ou renouvelée. Le remplacement d'une pièce de rechange, ainsi que les frais de réparation, sont couverts par une garantie de bon fonctionnement d'un an, sous réserve du respect des conditions de garantie. Les pièces de rechange ou les outils remplacés restent en possession de notre société. Les exigences, autres que celles mentionnées dans ce formulaire de garantie, concernant la réparation des outils électriques ou leur endommagement, ne sont pas applicables. La loi grecque et ses règlements s'appliquent à cette garantie.

Gli elettrooutensili sono stati fabbricati secondo gli standard rigorosi, stabiliti dalla nostra azienda, che sono allineati con i rispettivi standard di qualità europei. Gli elettrooutensili della nostra azienda sono forniti con un periodo di garanzia di 24 mesi per uso non professionale e di 12 mesi per uso professionale. La garanzia è valida dalla data di acquisto del prodotto. La prova del diritto di garanzia è il documento di acquisto dell'utensile (scontrino o fattura). In nessun caso l'azienda coprirà il relativo costo dei pezzi di ricambio e delle rispettive ore di lavoro necessarie se non viene presentata una copia del documento di acquisto. Nel caso in cui la riparazione debba essere effettuata dal nostro servizio di assistenza, il costo del trasporto (da e per) è interamente a carico del mittente (cliente). Gli utensili devono essere inviati per la riparazione all'azienda o ad un'officina autorizzata nel modo e nel mezzo di trasporto appropriato.

#### ECCEZIONI E LIMITAZIONI ALLA GARANZIA:

- 1) Pezzi di ricambio che si deteriorano naturalmente con l'uso (pezzi di consumo).
- 2) Utensili danneggiati dal mancato rispetto delle istruzioni del produttore.
- 3) Strumenti con manutenzione insufficiente.
- 4) Uso di lubrificanti o parti inappropriate.
- 5) Strumenti dati gratuitamente.
- 6) Guasto dovuto a un collegamento dell'aria compressa a una pressione diversa da quella indicata sulla targhetta dei dati tecnici.
- 7) Danni derivanti dall'uso di aria compressa impura e non filtrata.
- 8) Danni o malfunzionamenti derivanti da una pulizia inadeguata dell'utensile.
- 9) Contatto dell'utensile con prodotti chimici, o danni da umidità, corrosione.
- 10) Strumenti che hanno subito modifiche - cambiamenti o sono stati aperti da un'officina non autorizzata.
- 11) Strumenti utilizzati per il noleggio.
- 12) Strumenti che sono stati modificati o aperti da personale non autorizzato.
- 13) Rottura di parti/componenti a causa di un uso improprio.
- 14) Strumenti utilizzati per il noleggio.

La garanzia copre solo la sostituzione gratuita del componente che presenta un difetto di fabbricazione o di materiale. In caso di mancanza di un pezzo di ricambio specifico, l'azienda si riserva il diritto di sostituire l'utensile con un altro modello corrispondente. Una volta concluse tutte le procedure di garanzia, il periodo di garanzia dell'utensile non potrà essere esteso o rinnovato. La sostituzione di un pezzo di ricambio, insieme al costo della riparazione, è coperta da una garanzia di buon funzionamento di 1 anno, a condizione che vengano rispettati i termini della garanzia. I pezzi di ricambio o gli utensili che vengono sostituiti rimangono in possesso della nostra azienda. I requisiti, diversi da quelli menzionati in questo modulo di garanzia, riguardanti la riparazione di utensili elettrici o il loro danneggiamento, non si applicano. La legge greca e i relativi regolamenti si applicano a questa garanzia.

Mjetet e energjisë janë prodhuar sipas standardeve strikte, të vendosura nga kompania jonë, të cilat janë në përputhje me standardet respektive evropiane të cilësisë. Mjetet e energjisë të kompanisë sonë janë siguruar me një periudhë garancie prej 24 muaj për përdorim jo profesional dhe 12 muaj për përdorim profesional. Garancia është e vlefshme nga data e blerjes së produktit. Prova e së drejtës së garancisë është dokumenti i blerjes së mjetit (faturë ose faturë me pakicë). Në asnjë rrethanë ndërmarrja nuk mbulon koston përkatëse të pjesëve të këmbimit dhe orarin përkatës të kërkuar të punës, përveç kur është paraqitur një kopje e dokumentit të blerjes. Në rast se riparimi duhet të bëhet nga departamenti ynë i shërbimit kostoja e transportit (për dhe nga) është tërësisht e mbajtur nga dërguesi (klienti). Mjetet duhet të dërgohen për riparim në ndërmarrje ose në një punishtë të autorizuar në mënyrën dhe mjetet e duhura të transportit.

#### PËRJASHTIMET DHE KUFIZIMET E GARANCISË:

- 1) Pjesët rezervë që përdoren në mënyrë natyrale si pasojë e përdorur (furçat, kabllo, ndërruesit, mbyljet etj.).
- 2) Veglat e dëmtuara si rezultat i mosrëspëktimit të udhëzimeve të prodhuesit.
- 3) Mjetet e mbajtura keq.
- 4) Përdorimi i lubrifikantëve ose aksesorëve të papërshtatshëm.
- 5) Mjetet që u jepen enteve të treta pa pagesë.
- 6) Dëmtimi për shkak të një lidhje elektrike në një tension tjetër nga ai i treguar në pllakën e pajisjes.
- 7) Lidhja me furnizimin me energji jo tokësore.
- 8) Ndryshimi i tensionit aktual.
- 9) Dëmtimi që vijnë si pasojë e përdorimit të ujit të kripur (p.sh., lavatrice, pompa).
- 10) Dëmtimi ose mosfunksionimi që rezultojn nga procedura e papërshtatshme e pastrimit të mjetit.
- 11) Kontakti i mjetit me kimikate, ose dëmtimi si pasojë e lagështisë ose korrozionit.
- 12) Mjete që janë modifikuar ose hapur nga personel i paautorizuar.
- 13) Pjesë/përbërës të thyer si rezultat i përdorimit të papërshtatshëm.
- 14) Veglat e përdorura për qira.

Garancia mbulon vetëm zëvendësimin pa pagesë të komponentit që paraqet një defekt prodhues ose dështim material. Në rast të mungesës së një pjesë rezervë specifike kompania rezervon të drejtën për të zëvendësuar mjetin me një model tjetër përkatës. Pasi të jenë përfunduar të gjitha procedurat e garancisë, periudha e garancisë së mjetit nuk do të zgjatet ose të rinovohet. Zëvendësimi i një pjesë rezervë, së bashku me ngarkesën e riparimit, mbulohet nga një garanci veprimi e mirë 1 vit, subjekt i përputhjes me kushtet e garancisë. Pjesët e këmbimit ose mjetet që zëvendësohen mbeten në zotërim të kompanisë sonë. Kërkesat, përveç atyre të përmendura në këtë formë garancie, në lidhje me riparimin ose dëmtimin e mjeteve të energjisë elektrike, nuk zbatohen. Ligji grek dhe rregullat relative zbatohen për këtë garancia.

Električni alati su proizvedeni prema strogim standardima koje je postavila naša kompanija a koji su usklađeni sa odgovarajućim evropskim standardima kvaliteta. Električni alati naše kompanije imaju garantni rok od 24 meseca za neprofesionalnu upotrebu i 12 meseci za profesionalnu upotrebu. Garancija važi od dana kupovine proizvoda. Dokaz za pravo na garanciju je dokument o kupovini električnog alata (maloprodajni račun ili faktura). Ni pod kojim okolnostima kompanija neće pokriti relevantne troškove rezervnih delova i potrebno odgovarajuće radno vreme ako se ne predoči kopija dokumenta o kupovini. U slučaju da popravku treba da uradi naš servis, troškove transporta (do i od) u potpunosti snosi pošiljalac (klijent). Električni alati za popravku se šalju u firmu gde su kupljeni ili u ovlašćeni servis i to tako da budu prikladno upakovani za transport.

#### IZUZEĆA I OGRANIČENJA GARANCIJE:

- 1) Rezervni delovi koji se prirodno troše kao posledica korišćenja (četkice, kablovi, prekidači, stezne glave itd).
- 2) Alati oštećeni kao posledica nepoštovanja uputstva proizvođača.
- 3) Alati su loše održavani.
- 4) Upotreba neodgovarajućih maziva ili pribora.
- 5) Alati su dati trećim licima besplatno.
- 6) Oštećenje usled električnog priključka na napon koji nije naznačen na pločici uređaja.
- 7) Povezivanje na neuzemljeno napajanje.
- 8) Promena napona struje.
- 9) Oštećenja nastala upotrebom slane vode (npr. mašine za pranje veša, pumpe).
- 10) Oštećenje ili kvar nastao kao posledica nepravilne procedure čišćenja alata.
- 11) Kontakt alata sa hemikalijama ili oštećenje usled vlage ili korozije.
- 12) Alati koje je modifikovalo ili otvorilo neovlašćeno osoblje.
- 13) Polomljeni delovi/komponente kao rezultat neodgovarajuće upotrebe.
- 14) Alati koji se koriste za iznajmljivanje.

Garancija pokriva samo besplatnu zamenu komponente koja ima fabričku grešku ili materijalne nedostatke. U slučaju nedostatka rezervnog dela, kompanija zadržava pravo zamene električnog alata drugim odgovarajućim modelom. Nakon isteka garantnog roka, garantni rok električnog alata se ne produžava niti obnavlja. Rezervni delovi ili Električni alati koji su zamenjeni ostaju u posedu naše kompanije. Zamena rezervnog dela, zajedno sa naplatom popravke, pokrivena je garancijom za 1 godinu dobrog rada, koja podleže poštovanju uslova garancije. Zahtevi, osim onih navedenih u ovom obrascu garancije, u vezi sa popravkom električnog alata ili njegovim oštećenjem ne važe. Na ovu garanciju se primenjuju grčki zakoni i odgovarajući propisi.

Električna orodja so bila izdelana v skladu s strogimi standardi našega podjetja, ki so usklajeni z ustreznimi evropskimi standardi kakovosti. Za električna orodja našega podjetja velja 24-mesečna garancija za neprofesionalno uporabo in 12-mesečna garancija za profesionalno uporabo. Garancija velja od datuma nakupa izdelka. Dokazilo o pravici do garancije je dokument o nakupu orodja (maloprodajni račun ali račun). Podjetje v nobenem primeru ne krije ustreznih stroškov nadomestnih delov in ustreznih zahtevanih delovnih ur, če ni predložena kopija nakupnega dokumenta. Če mora popravilo opraviti naš servisni oddelek, stroške prevoza (do in nazaj) v celoti krije pošiljatelj (stranka). Orodje je treba poslati v popravilo podjetju ali pooblaščenim delavnicam na ustrezen način in z ustreznim prevoznim sredstvom.

#### GARANCIJSKE IZJEME IN OMEJITVE:

- 1) Rezervni deli, ki se naravno obrabijo zaradi uporabe (ščetke, kabli, stikala, vpenjalne glave itd.).
- 2) Orodja, ki so se poškodovala zaradi neupoštevanja navodil proizvajalca.
- 3) Orodja, ki so slabo vzdrževana.
- 4) Uporaba neustreznih maziv ali pripomočkov.
- 5) Orodja, ki so bila brezplačno dana tretjim osebam.
- 6) Poškodbe zaradi električnega priključka pri napetosti, ki ni navedena na ploščici naprave.
- 7) Priključitev na neozemljeno električno omrežje.
- 8) Sprememba trenutne napetosti.
- 9) Poškodbe zaradi uporabe slane vode (npr. pralni stroji, črpalke).
- 10) Poškodba ali okvara, ki je posledica nepravilnega postopka čiščenja orodja.
- 11) Stik orodja s kemikalijami ali poškodbe zaradi vlage ali korozije.
- 12) Orodje, ki ga je spremenilo ali odprlo nepooblaščen osebje.
- 13) Pokvarjeni deli/komponente zaradi neustrezne uporabe.
- 14) Orodja, ki se uporabljajo za najem.

Garancija zajema le brezplačno zamenjavo sestavnega dela, pri katerem se pokaže proizvodna napaka ali okvara materiala. V primeru pomanjkanja določenega rezervnega dela si podjetje pridržuje pravico, da orodje zamenja z drugim ustreznim modelom. Po zaključku vseh garancijskih postopkov se garancijski rok orodja ne podaljša ali obnovi. Za zamenjavo nadomestnega dela z nadomestilom za popravilo velja enoletna garancija za dobro delovanje, če so izpolnjeni garancijski pogoji. Zamenjani nadomestni deli ali orodje ostanejo v lasti našega podjetja. Zahtevе, ki niso navedene v tem garancijskem obrazcu, v zvezi s popravilom električnih orodij ali njihovih poškodb, ne veljajo. Za to garancijo velja grška zakonodaja in sorodni predpisi.

Električne naprave so izdelane v skladu s strogimi standardi našega podjetja, ki so usklajeni z ustreznimi evropskimi standardi kakovosti. Za električne naprave našega podjetja velja 24-mesečna garancija za neprofesionalno uporabo in 12-mesečna garancija za profesionalno uporabo. Garancija velja od datuma nakupa izdelka. Dokazilo o nárroku na záruku je doklad o kúpe náradia (malooobchodný doklad alebo faktúra). Spoločnosť v žiadnom prípade neuhradí príslušné náklady na náhradné diely a príslušné požadované pracovné hodiny, ak nie je predložená kópia dokladu o kúpe. V prípade, že opravu musí vykonať naše servisné oddelenie, náklady na dopravu (tam a späť) znáša v plnej miere odosielateľ (zákazník). Náradie musí byť zaslané na opravu do spoločnosti alebo do autorizovaného servisu vhodným spôsobom a dopravným prostriedkom.

#### VÝNIMKY A OBMEDZENIA TÝKAJÚCE SA ZÁRUKY:

- 1) Náhradné diely, ktoré sa prirodzene opotrebnú v dôsledku použitia (kefky, káble, spínače, skľučovadlá atď.).
- 2) Náradie poškodené v dôsledku nedodržania pokynov výrobcu.
- 3) Náradie nedostatočne udržiavané.
- 4) Použitie nevhodných mazív alebo príslušenstva.
- 5) Náradie poskytnuté tretím subjektom bezplatne.
- 6) Poškodenie v dôsledku električného pripojenia na iné napätie, ako je uvedené na štítku spotrebiča.
- 7) Pripojenie k neuzemnenému zdroju napájania.
- 8) Zmena aktuálneho napätia.
- 9) Poškodenie v dôsledku používania slanej vody (napr. práčky, čerpadlá).
- 10) Poškodenie alebo porucha vyplývajúca z nesprávneho postupu čistenia nástroja.
- 11) Kontakt nástroja s chemikáliami alebo poškodenie v dôsledku vlhkosti alebo korózie.
- 12) Nástroje, ktoré boli upravené alebo otvorené neoprávneným personálom.
- 13) Poškodené diely/komponenty v dôsledku nevhodného používania.
- 14) Náradie používané na prenájom.

Záruka sa vzťahuje len na bezplatnú výmenu súčiastky, ktorá vykazuje výrobnú vadu alebo poruchu materiálu. V prípade nedostatku konkrétneho náhradného dielu si spoločnosť vyhradzuje právo vymeniť náradie za iný zodpovedajúci model. Po ukončení všetkých záručných postupov sa záručná doba náradia nepredlžuje ani neobnovuje. Na výmenu náhradného dielu s poplatkom za opravu sa vzťahuje 1-ročná záruka na dobrú prevádzku pri dodržaní záručných podmienok. Vymenené náhradné diely alebo náradie zostávajú vo vlastníctve našej spoločnosti. Iné požiadavky, ako sú uvedené v tomto záručnom formulári, týkajúce sa opravy električného náradia alebo jeho poškodenia, sa neuplatňujú. Na túto záruku sa vzťahujú grécke zákony a príslušné predpisy.

Електроинструментите са произведени в съответствие със строги стандарти, установени од нашата компанија, коишто са в съответствие със съответните европејски стандарти за квалитет. Електроинструментите на нашата компанија се предоставяат с гаранционен срок од 24 месеца за непрофесионална употреба и 12 месеца за професионална употреба. Гаранцијата е валидна од датата на закупување на продукта. Доказателство за правото на гаранција е документът за закупување на инструментата (касова бележка од магазин или фактура). В никаков случај компанијата не покрива съответните разходи за резервни части и съответните неопходими работни часови, ако не биде представено копие од документата за покупка. В случај че ремонтът треба да биде извршен од нашия сервисен одел, разходите за транспорт (до и од) се поемат изцяло од испраќача (клиента). Инструментите треба да бидат испратени за ремонт в компанијата или в оторизиран сервис по подходящ начин и с подходящо транспортно средство.

**ОСВОБОЖДАВАНЕ ОТ ГАРАНЦИЈА И ОГРАНИЧЕНИЯ:**

- 1) Резервни части, коишто се изнасят по естествен начин вследствие на използването им (четки, кабли, ключове, патронници и др.).
- 2) Инструменти, повредени в резултат на неспазване на инструкциите на производителот.
- 3) Инструменти, коишто са лошо поддржани.
- 4) Използување на неподходящи смазочни материали или принадлежности.
- 5) Инструменти, предоставени бесплатно на трети лица.
- 6) Повреди вследствие на електрическа врска с напрежение, различно од посоченото на табелката на уредот.
- 7) Сврзување към незаземено електрозахранвање.
- 8) Промена в напрежението на тока.
- 9) Повреда в резултат на използването на солена вода (напр. перални машини, помпи).
- 10) Повреда или неизправност в резултат на неправилна процедура за почистване на инструментата.
- 11) Контакт на инструментата с хемикалии или повреда в резултат на влага или корозия.
- 12) Инструменти, коишто са били модифицирани или отворени од неупълномощен персонал.
- 13) Счупени части/компоненти в резултат на неподходяща употреба.
- 14) Инструменти, използвани под наем.

Гаранцијата покрива само бесплатната подмяна на компонентата, којшто представя производствен дефект или повреда на материјалот. В случај на липса на конкретна резервна част компанијата си запазва правото да замени инструментата с друг съответен модел. След приклучување на всички гаранционни процедури гаранционниот срок на инструментата не се удължава или подновява. Заманата на резервна част с такса за ремонт се покрива од 1-годишна гаранција за добра експлоатација, при спазване на гаранционните условия. Заменените резервни части или инструменти остават във владение на нашата компанија. Изисквания, различни од посочените в този гаранционен формулар, односно ремонта на електроинструменти или повредите по тях, не се прилагат. Грчкото законодавство и съответните распоредби се прилагат към тази гаранција.

Електрични алатки се произведени според строги стандарди, поставени од нашата компанија, кои се усогласени со соодветните европски стандарди за квалитет. Електрични алатки на нашата компанија се обезбедени со гаранција од 24 месеци за непрофесионална употреба и 12 месеци за професионална употреба. Гаранцијата важи од датумот на купување на производот. Доказ за гаранциското право е документот за купување на алатката (малопродажна потврда или фактура). Под никакви околности компанијата нема да ги покрие соодветните трошоци за резервни делови и соодветно потребно работно време, освен ако не се претстави копија од документот за купување. Во случај поправката да мора да биде направена од нашиот сервисен одел трошоците за превоз (до и од) е целосно задолжена од испраќачот (клиентот). Алатките мора да бидат испратени за поправка на компанијата или на овластена работилница на соодветен начин и транспортни средства.

**ОСЛОБОДУВАЊА И ОГРАНИЧУВАЊА НА ГАРАНЦИЈАТА:**

- 1) Резервни делови кои се носат природно како последица на користење (четки, кабли, прекинувачи, футери итн.).
- 2) Алатки оштетени како резултат на непочитување на инструкциите на производителот.
- 3) Алатките слабо се одржуват.
- 4) Употреба на неправилно лубриканти или додатоци.
- 5) Алатки дадени на трети ентитети бесплатно.
- 6) Оштетување поради електрично поврзување на напоен поинаку од оној што е наведен на плочата на апаратот.
- 7) Поврзување со неземан напој.
- 8) Промена на напојот на струјата.
- 9) Оштетување како резултат на употребата на солена вода (на пример, машини за перење, пумпи).
- 10) Оштетување или нефункционирање како резултат на неправилно чистење на алатката.
- 11) Контакт на алатката со хемикалии, или оштетување како резултат на влага или корозиија.
- 12) Алатки кои бие модифицирани или отворени од страна на неовластениот персонал.
- 13) Скршени делови/компоненти како резултат на несоодветна употреба.
- 14) Алатки кои се користат за изнајмување.

Гаранцијата покрива само бесплатна замена на компонентата која претставува производствен дефект или материјален неуспех. Во случај на недостаток на одреден резервен дел, компанијата го задржува правото да ја замени алатката со друг соодветен модел. По завршувањето на сите процедури за гаранција, гарантниот период од алатката не се продолжува или обновува. Замената на резервниот дел со наплата за поправка е покривена со 1 година гаранција за добро работење, под услов да се усогласат условите за гаранција. Резервните делови или алатки кои се заменети остануваат во сопственост на нашата компанија. Барањата, освен оние споменати во оваа гаранција, во врска со поправката или оштетувањето на електрични алатки, не важат. Грчкото право и релативните регулативи важат за оваа гаранција.

## RO

Uneltele electrice au fost fabricate în conformitate cu standarde stricte, stabilite de compania noastră, care sunt aliniate la standardele de calitate europene respective. Unelte electrice ale companiei noastre sunt prevăzute cu o perioadă de garanție de 24 de luni pentru utilizare neprofesională și 12 luni pentru utilizare profesională. Garanția este valabilă de la data achiziționării produsului. Dovada dreptului de garanție este documentul de achiziție a sculei (bon de casă sau factură). În niciun caz societatea nu va acoperi costurile relevante ale pierderii de schimb și ale orelor de lucru necesare respective dacă nu este prezentată o copie a documentului de achiziție. În cazul în care reparația trebuie efectuată de către departamentul nostru de service, costul transportului (dus-întors) este suportat în întregime de către expeditor (client). Unelte trebuie trimise pentru reparații la companie sau la un atelier autorizat în mod și cu mijloace de transport adecvate.

## SCUTIRI ȘI RESTRICȚII DE GARANȚIE:

- 1) Piesele de schimb care se uzează în mod natural ca urmare a utilizării (perii, cabluri, întrerupătoare, mandrine etc.).
- 2) Unelte deteriorate ca urmare a nerespectării instrucțiunilor producătorului.
- 3) Unelte prost întreținute.
- 4) Utilizarea de lubrifianti sau accesorii necorespunzătoare.
- 5) Unelte oferite gratuit unor terțe entități.
- 6) Deteriorări datorate unei conexiuni electrice la o altă tensiune decât cea indicată pe plăcuța aparatului.
- 7) Conectarea la o sursă de alimentare electrică nelegată la pământ.
- 8) Schimbarea tensiunii de curent.
- 9) Deteriorări rezultate din utilizarea apei sărate (de exemplu, mașini de spălat, pompe).
- 10) Deteriorări sau defecțiuni rezultate în urma unei proceduri de curățare necorespunzătoare a aparatului.
- 11) Contactul sculei cu substanțe chimice sau deteriorări ca urmare a umidității sau coroziunii.
- 12) Unelte care au fost modificate sau deschise de către personal neautorizat.
- 13) Piese/componente rupte ca urmare a unei utilizări necorespunzătoare.
- 14) Unelte utilizate pentru închiriere.

Garanția acoperă numai înlocuirea gratuită a componentei care prezintă un defect de fabricație sau o defecțiune materială. În cazul lipsei unei piese de schimb specifice, societatea își rezervă dreptul de a înlocui scula cu un alt model corespunzător. După încheierea tuturor procedurilor de garanție, perioada de garanție a sculei nu se prelungește sau se reînnoiește. Înlocuirea unei piese de schimb cu taxă de reparație este acoperită de o garanție de 1 an de bună funcționare, sub rezerva respectării condițiilor de garanție. Piesele de schimb sau sculele înlocuite rămân în posesia societății noastre. Nu se aplică cerințe, altele decât cele menționate în acest formular de garanție, privind repararea sculelor electrice sau deteriorarea acestora. Legea greacă și reglementările aferente se aplică acestei garanții.

## HU

Az elektromos szerszámok gyártása a vállalatunk által meghatározott szigorú szabványok szerint történik, amelyek összhangban vannak a vonatkozó európai minőségi szabványokkal. Cégünk elektromos szerszámaira nem professzionális használat esetén 24 hónap, professzionális használat esetén 12 hónap garanciát vállalunk. A garancia a termék megvásárlásának napjától érvényes. A jótállási jog igazolása a szerszám vásárlását igazoló dokumentum (kiskereskedelmi blokk vagy számla). A vállalat semmilyen körülmények között nem fedezi a pótalkatrészek és a megfelelő szükséges munkaórák vonatkozó költségeit, ha nem mutatják be a vásárlási dokumentum másolatát. Amennyiben a javítást szervizünknek kell elvégeznie, a szállítás (oda- és visszaszállítás) költségei teljes egészében a feladót (ügyfel) terhelik. A szerszámokat javításra a megfelelő módon és szállítószerkezettel kell elküldeni a vállalathoz vagy egy erre felhatalmazott műhelybe.

## GARANCIÁLIS MENTESSÉGEK ÉS KORLÁTOZÁSOK:

- 1) A használat következtében természetes módon elhasználódó pótalkatrészek (kefék, kábelek, kapcsolók, tokmányok stb.).
- 2) A gyártó utasításainak be nem tartása következtében sérült szerszámok.
- 3) Rosszul karbantartott szerszámok.
- 4) Nem megfelelő kenőanyagok vagy tartozékok használata.
- 5) Harmadik személyeknek ingyenesen átadott szerszámok.
- 6) A készüléktáblán feltüntetettől eltérő feszültségű elektromos csatlakozásból eredő károk.
- 7) Nem földelt áramforráshoz való csatlakoztatás.
- 8) Az áram feszültségének megváltozása.
- 9) Sós víz használatából eredő károk (pl. mosógépek, szivattyúk).
- 10) A készülék nem megfelelő tisztítási eljárásából eredő károsodás vagy meghibásodás.
- 11) A szerszám vegyi anyagokkal való érintkezése, vagy nedvességből vagy korrózióból eredő károsodás.
- 12) Olyan szerszámok, amelyeket illetéktelen személyek módosítottak vagy nyitottak fel.
- 13) A nem rendeltetésszerű használat következtében eltört alkatrészek/komponensek.
- 14) Bérbeadásra használt szerszámok.

A garancia csak a gyártási hibát vagy anyaghibát mutató alkatrész ingyenes cseréjére terjed ki. Egy adott pótalkatrész hiánya esetén a vállalat fenntartja a jogot, hogy a szerszámot egy másik megfelelő modellre cserélje. Az összes garanciális eljárás lezárását követően a szerszám garanciális ideje nem hosszabbítható meg és nem újítható meg. A javítási díjjal terhelt pótalkatrész cseréjére 1 év jótállás vonatkozik, a jótállási feltételek betartása mellett. A kiskereszt pótalkatrészek vagy szerszámok cégünk tulajdonában maradnak. Az elektromos szerszámok javítására vagy sérülésére vonatkozó, a jelen jótállási nyilatkozatban említettéktől eltérő követelmények nem érvényesek. A jelen jótállásra a görög törvények és a vonatkozó előírások vonatkoznak.

## MT

L-ghodod tal-enerġija ġew manifatturati skont standards stretti, stabbiliti mill-kumpanija tagħna, li huma allinjati mal-istandards ta' kwalità Ewropej rispettivi. L-ghodod tal-enerġija tal-kumpanija tagħna huma pprovduti b'perjodu ta' 'garanzija ta' 24 xahar għal użu mhux professjonali u 12-il xahar għal użu professjonali. Il-garanzija hija valida mid-data tax-xiri tal-prodott. Prova tad-dritt tal-garanzija hija d-dokument tax-xiri tal-ġhodka (irċevuta jew fattura bl-imnut). Taht l-ebda ċirkostanza l-kumpanija m'għandha tkopri l-ispiża rilevanti tal-ispare parts u s-siġhat tax-xogħol rispettivi meħtieġa sakemm ma tiġix ipprezentata kopja tad-dokument tax-xiri. F'każ li t-tiswija trid issir mid-dipartiment tas-servizz tagħna, l-ispiża tat-trasport (lejn u minn) tithallas kollha kemm hi mill-mittent (klijent). L-ġhodka għandha tintbagħat għat-tiswija lill-kumpanija jew lil haġut tax-xogħol awtorizzat bil-mod u l-mezzi tat-trasport xierqa.

## EŻENZIONJIET U RESTRIZZJONIJET TA' GARANZIJA:

- 1) Spare parts li jilbsu b'mod naturali bħala konsegwenza tal-użu (xkupilji, kejbils, swiċċijiet, ċokkijiet eċċ.).
- 2) Ghodod bil-ħsara bħala riżultat ta' nuqqas ta' konformità mal-istruzzjonijiet tal-manifattur.
- 3) Ghodod miżmuma hażin.
- 4) Użu ta' 'lubrikanti jew aċċessorji mhux xierqa.
- 5) Ghodod mogħtija lil entitajiet terzi mingħajr hlas.
- 6) Danni dovuti għal konnessjoni elettrika b'vultaġġ differenti minn dak indikat fuq il-pjanċa tal-apparat.
- 7) Konnessjoni ma' provvista ta' enerġija mhux ertjata.
- 8) Bidla fil-vultaġġ kurrenti.
- 9) Ħsara li tirriżulta mill-użu ta' ilma mielaħ (eż., magni tal-ħasil tal-hwejjeġ, pompi).
- 10) Ħsara jew ħsara li tirriżulta minn proċedura ta' tindif mhux xierqa tal-ġhodka.
- 11) Kuntatt ta' l-ġhodka ma' kimiċi, jew ħsara bħala riżultat ta' umdiċi jew korrużjoni.
- 12) Ghodod li ġew modifikati jew miftuħa minn persunal mhux awtorizzat.
- 13) Partijiet/komponenti miksura bħala riżultat ta' użu mhux xieraq.
- 14) Ghodod użati għall-kerja.

Il-garanzija tkopri biss is-sostituzzjoni mingħajr hlas tal-komponent li jipprezenta difett fil-manifattura jew ħsara materjali. F'każ ta' nuqqas ta' spare part specifika, il-kumpanija tirrizerwa d-dritt li tissostitwixxi l-ġhodka b'modell korrispondenti ieħor. Wara li jkun għew konkluzi l-proċeduri kollha ta' garanzija, il-perjodu ta' garanzija tal-ġhodka ma għandux jiġi estiż jew imġedded. Is-sostituzzjoni ta' spare part bil-ħlas tat-tiswija hija koperta minn garanzija ta' sena ta' operazzjoni tajba, soġġett għall-konformità mat-termini tal-garanzija. L-ispare parts jew ġhodka li jiġu sostitwiti jibqgħu fil-pussess tal-kumpanija tagħna. Rekwiziti, minbarra dawk imsemmija f'din il-formola ta' garanzija, rigward it-tiswija ta' ġhodka tal-enerġija jew ħsara tagħhom, ma japplikawx. Il-liġi Griega u r-regolamenti relattivi japplikaw għal din il-garanzija.

## HR

Elektriċni alati proizvedeni su prema strogim standardima, koje je postavila naša tvrtka i usklađeni su s odgovarajućim europskim standardima kvalitete. Elektriċni alati naše tvrtke dolaze s jamstvom od 24 mjeseca za neprofesionalnu uporabu i 12 mjeseci za profesionalnu uporabu. Jamstvo vrijedi od dana kupnje proizvoda. Dokaz o jamstvenom pravu je dokument o nabavi alata (potvrda o prodaji ili faktura). Tvrtka ni pod kojim uvjetima neće pokriti troškove rezervnih dijelova i potrebnih radnih sati ako kopija dokumenta o nabavi nije predočena. Ako popravak treba obaviti naša postprodajna služba, troškovi prijave (povratno putovanje) u potpunosti su odgovornost pošiljatelja (kupca). Alati se moraju poslati na popravak tvrtki ili ovlaštenoj radionici na odgovarajući način i odgovarajućim prijevoznim sredstvima.

## IZUZEĆA I OGRANIČENJA JAMSTVA:

- 1) Rezervni dijelovi koji se prirodno istroše nakon uporabe (metla, kabeli, prekidači, stezne glave itd.).
- 2) Alati oštećeni kao rezultat nepoštivanja uputa proizvođača.
- 3) Loše održavani alati.
- 4) Upotreba nepravilnih maziva ili pribora.
- 5) Alati koji se besplatno daju trećim stranama.
- 6) Oštećenja zbog nepravilnog električnog priključka ili napona različitog od onog navedenog na pločici uređaja.
- 7) Priključak na nezemaljsko napajanje.
- 8) Neprihvatljiva fluktuacija napona.
- 9) Oštećenja nastala uporabom slane vode (npr. perilice rublja, pumpe).
- 10) Oštećenja ili kvarovi koji su posljedica nepravilnog postupka čišćenja uređaja.
- 11) Kontakt alata s kemikalijama ili oštećenja nastala vlagom ili korozijom.
- 12) Alati koje je modificiralo ili otvorilo neovlašteno osoblje.
- 13) Slomljeni dijelovi/komponente kao rezultat neprikladne uporabe.
- 14) Alati koji se koriste za iznajmljivanje.

Jamstvo pokriva samo besplatnu zamjenu komponente koja ima proizvodni nedostatak ili kvar hardvera. U slučaju da nedostaje određeni rezervni dio, tvrtka zadržava pravo zamijeniti alat drugim odgovarajućim modelom. Nakon završetka svih jamstvenih postupaka, jamstveni rok alata neće se produžiti ili obnoviti. Zamjena rezervnog dijela, kao i troškovi popravka, pokriveni su jednogodišnjim jamstvom na dobro funkcioniranje, uz poštovanje jamstvenih uvjeta. Rezervni dijelovi ili zamijenjeni alati ostaju u posjedu naše tvrtke. Zahtjevi, osim onih navedenih u ovom jamstvenom obrascu, koji se odnose na popravak električnih alata ili njihovo oštećenje, ne primjenjuju se. Grčko pravo i njegovi propisi primjenjuju se na ovo jamstvo.

ES

Las herramientas eléctricas han sido fabricadas de acuerdo con estrictas normas, establecidas por nuestra empresa, que están alineadas con las respectivas normas de calidad europeas. Las herramientas eléctricas de nuestra empresa tienen un período de garantía de 24 meses para uso no profesional y de 12 meses para uso profesional. La garantía es válida a partir de la fecha de compra del producto. La prueba del derecho de garantía es el documento de compra de la herramienta (ticket de compra o factura). La empresa no se hará cargo en ningún caso del coste de las piezas de recambio y de las respectivas horas de trabajo necesarias si no se presenta una copia del documento de compra. En caso de que la reparación tenga que ser realizada por nuestro departamento de servicio, el coste del transporte (ida y vuelta) correrá íntegramente a cargo del remitente (cliente). Las herramientas deberán ser enviadas para su reparación a la empresa o a un taller autorizado en la forma y medio de transporte adecuados.

#### EXENCIONES Y RESTRICCIONES DE LA GARANTÍA:

- 1) Piezas de recambio que se desgastan de forma natural como consecuencia de su uso (escobillas, cables, interruptores, mandriles, etc.).
- 2) Herramientas dañadas como consecuencia del incumplimiento de las instrucciones del fabricante.
- 3) Herramientas mal mantenidas.
- 4) Utilización de lubricantes o accesorios inadecuados.
- 5) Herramientas cedidas gratuitamente a terceros.
- 6) Daños debidos a una conexión eléctrica a una tensión distinta de la indicada en la placa del aparato.
- 7) Conexión a una fuente de alimentación no puesta a tierra.
- 8) Cambio de la tensión de corriente.
- 9) Daños debidos al uso de agua salada (por ejemplo, lavadoras, bombas).
- 10) Daños o mal funcionamiento resultantes de un procedimiento de limpieza inadecuado de la herramienta.
- 11) Contacto de la herramienta con productos químicos, o daños como consecuencia de la humedad o la corrosión.
- 12) Herramientas que hayan sido modificadas o abiertas por personal no autorizado.
- 13) Piezas/componentes rotos como consecuencia de un uso inadecuado.
- 14) Herramientas utilizadas en alquiler.

La garantía cubre únicamente la sustitución gratuita del componente que presente un defecto de fabricación o fallo de material. En caso de falta de un repuesto específico, la empresa se reserva el derecho de sustituir la herramienta por otro modelo correspondiente. Una vez concluidos todos los procedimientos de garantía, el período de garantía de la herramienta no se ampliará ni renovará. La sustitución de una pieza de recambio con cargo de reparación está cubierta por una garantía de 1 año de buen funcionamiento, siempre que se cumplan las condiciones de la garantía. Las piezas de recambio o herramientas sustituidas permanecen en posesión de nuestra empresa. No se aplican otros requisitos, distintos de los mencionados en este formulario de garantía, en relación con la reparación de herramientas eléctricas o sus daños. La ley griega y las normativas relativas se aplican a esta garantía.

PL

Elektronarzędzia zostały wyprodukowane zgodnie z rygorystycznymi normami ustalonymi przez naszą firmę, które są zgodne z odpowiednimi europejskimi normami jakości. Elektronarzędzia naszej firmy są objęte 24-miesięcznym okresem gwarancyjnym dla użytku nieprofesjonalnego i 12-miesięcznym dla użytku profesjonalnego. Gwarancja jest ważna od daty zakupu produktu. Dowodem prawa do gwarancji jest dokument zakupu narzędzia (paragon lub faktura). W żadnym wypadku firma nie pokryje odpowiednich kosztów części zamiennych i wymaganych godzin pracy, jeśli nie zostanie przedstawiona kopia dokumentu zakupu. W przypadku, gdy naprawa musi zostać wykonana przez nasz dział serwisowy, koszt transportu (do i z) jest w całości ponoszony przez nadawcę (klienta). Narzędzia muszą zostać wysłane do naprawy do firmy lub autoryzowanego warsztatu w odpowiedni sposób i środkami transportu.

#### WYŁĄCZENIA I OGRANICZENIA GWARANCJI:

- 1) Części zamienne, które zużywają się w sposób naturalny w wyniku użytkowania (szczotki, kable, przelączniki, uchwyty itp.)
- 2) Narzędzia uszkodzone w wyniku nieprzestrzegania instrukcji producenta.
- 3) Narzędzia źle konserwowane.
- 4) Używanie niewłaściwych smarów lub akcesoriów.
- 5) Narzędzia przekazane nieodpłatnie osobom trzecim.
- 6) Uszkodzenia spowodowane podłączeniem elektrycznym o napięciu innym niż wskazane na tabliczce znamionowej urządzenia.
- 7) Podłączenie do nieuziemionego źródła zasilania.
- 8) Zmiana napięcia prądu.
- 9) Uszkodzenia wynikające z używania słonej wody (np. pralki, pompy).
- 10) Uszkodzenia lub nieprawidłowe działanie wynikające z niewłaściwego czyszczenia urządzenia.
- 11) Kontakt narzędzia z chemikaliami lub uszkodzenie w wyniku wilgoci lub korozji.
- 12) Narzędzia, które zostały zmodyfikowane lub otwarte przez nieupoważnioną personel.
- 13) Uszkodzone części/elementy w wyniku niewłaściwego użytkowania.
- 14) Narzędzia używane do wynajmu.

Gwarancja obejmuje wyłącznie bezpłatną wymianę komponentu, który wykazuje wadę produkcyjną lub awarię materiałową. W przypadku braku określonej części zamiennej firma zastrzega sobie prawo do wymiany narzędzia na inny odpowiedni model. Po zakończeniu wszystkich procedur gwarancyjnych okres gwarancji na narzędzie nie zostanie przedłużony ani odnowiony. Wymiana części zamiennej za opłatą za naprawę jest objęta roczną gwarancją dobrego działania, pod warunkiem przestrzegania warunków gwarancji. Wymienione części zamienne lub narzędzia pozostają w posiadaniu naszej firmy. Wymagania inne niż wymienione w niniejszym formularzu gwarancyjnym, dotyczące naprawy lub uszkodzenia elektronarzędzi, nie mają zastosowania. Do niniejszej gwarancji mają zastosowanie przepisy prawa greckiego i przepisy pokrewne.



The instruction manual is also available in digital format on our website [www.nikolaoutools.com](http://www.nikolaoutools.com). Find it by entering the product code in the **Search** "🔍" field.

Μπορείτε να βρείτε τις οδηγίες χρήσης και σε ηλεκτρονική μορφή μέσω της ιστοσελίδας μας [www.nikolaoutools.com](http://www.nikolaoutools.com). Αναζητήστε τις με τον κωδικό προϊόντος στο πεδίο **Αναζήτηση** "🔍".